

KÄYTTÖOHJE

ALS 20x / 256 / 272

Etiketöintikone

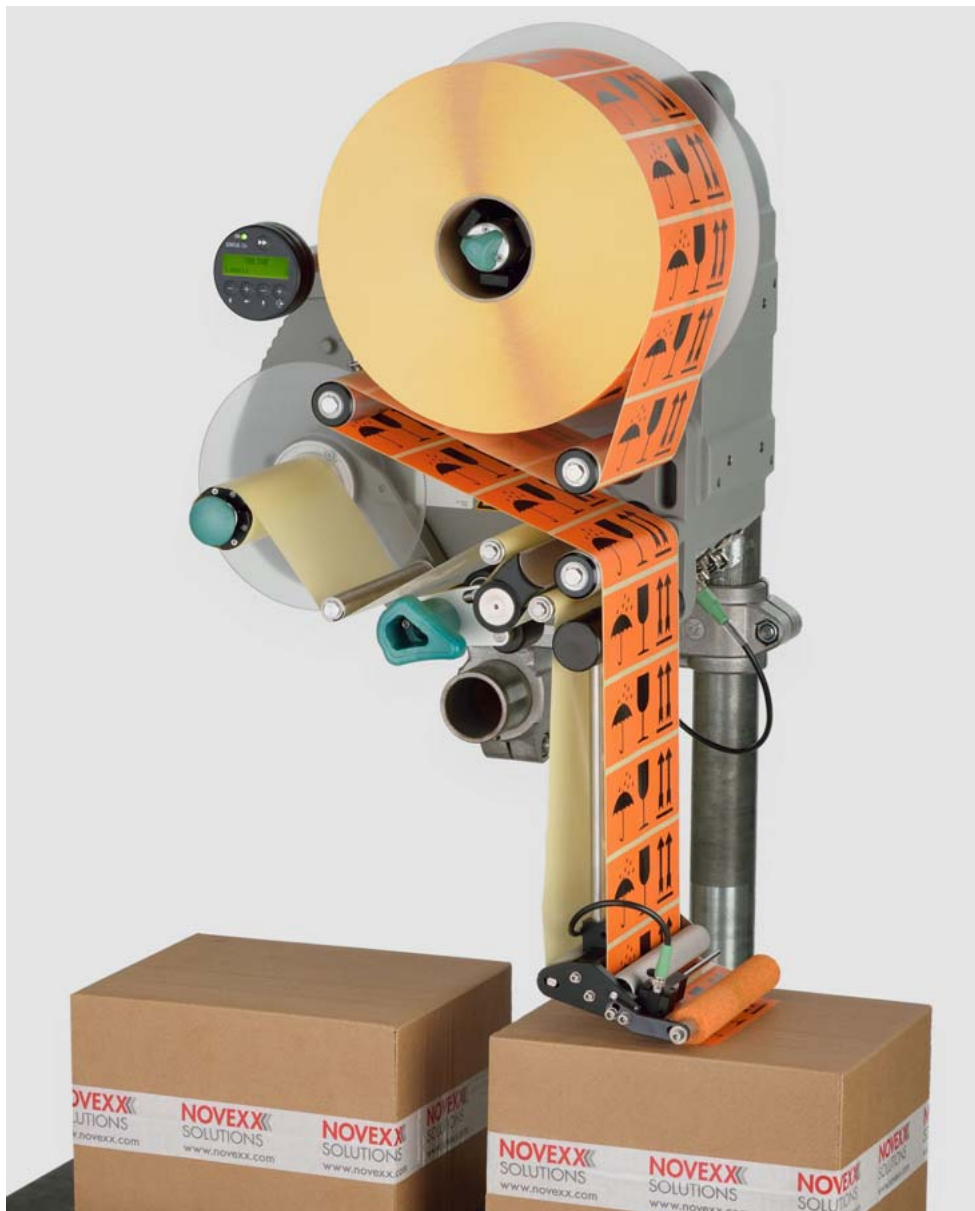

Sisältö

Huomioitavia asioita -7

- Yleisiä ohjeita -7
 - Ohjeen voimassaolo ja sitovuus -7
 - Kuvat ja tiedot -8
- Turvallisuusohjeit -10
 - Tiedot ja pätevyysvaatimukset -10
 - Laitteen käyttöturvallisuus -11
 - Laitteeseen kiinnitetyt varoitukset -13

Tuotteen kuvaus -15

- Yleiskuvaus -15
 - Rakennustavat -15
 - Toimintatapa -17
 - Osat -18
 - Käyttöpaneeli -20
 - Liitännät -21
- Tekniset tiedot -23
 - Ominaisarvot -23
 - Etiketit -23
 - Etikettianturi -24
 - Virransyöttö -24
 - Elektroniikka -24
 - Liitännät -25
 - Sisäiset liitännät -25
 - Tilailmoitukset, testitoiminnot, tuoteprofiilit -25
 - Mitat -26
 - Ympäristöolosuhteet -26
 - Yhteensovitus -27
 - Sertifikaatit ja tunnusmerkinnät -27

Lisävarusteet -28

- Ulkoinen käyttöpaneeli -28
- Kiinteä syöttöreuna -28
- Kääntyvä syöttöreuna -28
- Joustava syöttöreuna -28
- Paineilmalla toimiva syöttöreuna -29
- V-syöttöreuna -29
- Säädettävä syöttöreunan pidike -29
- Rullan halkaisijan valokenno -30
- Pöly-/roiskevesisuoja -30
- Lisätty materiaalin ohjauspyörä -30
- Kapasitiivinen etikettianturi -31
- Tulostin -31
- Applikaattori -31
- Applikaattoriliitäntä -31

Jousisarja kapeille etiketeille -31

Jatkospöytä -32

Signaalipilari -32

Käyttötavat -33

Syöttökäyttö -33

Säätökäyttö -35

Toiminnan kuvaus -37

Toiminnot -37

Ohjeita -38

Valikko LABEL SETUP -39

Valikko MACHINE SETUP (Koonen setup) -41

Ennen käyttöä -43

Sähköliitännät -43

Verkkovirran liitäntä -43

Antureiden kytkeminen -45

Etikettimateriaalin asettaminen paikalleen -46

Etikettirullan asettaminen koneeseen -46

Etikettinauhan pujottaminen -47

Mekaaniset säädöt -51

Aukirullaimen sisähalkaisijan mukauttaminen -51

Puristusrullan kohdistaminen -51

Etikettivalokennon kohdistaminen -52

Pingotusvarren palautusvoiman asettaminen -52

Käyttö -53

Kytkeminen päälle ja pois -53

Koneen kytkeminen päälle -53

Etikettien tulostuksen aloittaminen -54

Etikettien ulostulon pysäyttäminen/jatkaminen -54

Säätäminen ja valvonta -55

Säädöt toimintovalikossa -55

Valvontatoiminnot -58

Tuoteprofiilien käyttäminen -62

Mitä ovat tuoteprofiilit? -62

Tuoteprofiilin lataaminen -62

Tuoteprofiilin tallentaminen -63

Tuoteprofiilin poistaminen -64

Käytön jälkeen -65

Hoito ja puhdistus -65

Sulakkeiden vaihtaminen -65

Puhdistusaineet -67

Säännöllinen hoito -68

Käyttöhäiriöt -69

Virheilmoitukset **-69**

Tilailmoitusten lajit **-69**

Varoitusten luettelo **-70**

Luettelo virheilmoituksista **-71**

EU-ilmoitukset -75

EU-standardinmukaisuusvakuutus **-75**

EU-asennusilmoitus **-76**

Liite asennusilmoitukseen **-77**

Huomioitavia asioita

YLEISIÄ OHJEITA

Ohjeen voimassaolo ja sitovuus

Sisältö

Koko etiketöintikoneita ALS 204, ALS 206, ALS 209, ALS 256 ja ALS 272 ohjekirja kostuu seuraavista osista:

Käsikirja	Kohderyhmä	Medium	Saatavuus
Käyttöohjekirja	Käyttöhenkilöstölle	Painettu	Toimitetaan koneen
Asennusohjeet	Huoltohenkilöstölle	User Docu-CD	
Huoltokäsikirja		PDF-tiedosto	NOVEXX Solutions Partner Portal
Varaosaluettelo			

Ko. käyttöohjekirja koskee ainoastaan edellä mainittuja konetyyppejä. Ohje opastaa laitteen asianmukaisessa käytössä ja säätämisessä.

Asianmukaisen toiminnan ja säätämisen edellyksenä on, että laite on asennettu ja konfiguroitu oikein.

- Tietoja pätevyysvaatimuksista saa: Kappale [Tiedot ja pätevyysvaatimukset](#) sivulla 10.
- Tietoja asennuksesta ja konfiguroinnista saa: Huoltokäsikirja.

Toimi seuraavasti sellaisten teknisten kysymysten kohdalla, joihin ei löydy vastausta tästä ohjeesta:

- Tutustu etiketöintikoneen Huoltokäsikirja tai
- ota yhteyttä jälleenmyyjän huoltoasentajaan.
- Saat jälleenmyyjän asiakaspalvelusta apua erityisesti konfiguraatioasetusten säätämisessä ja häiriötapauksissa.

Tuotteen tekninen tila

Tuotteen tekninen tila: 2/2019

Ohjelmaversio: 2.75

Vastuu

NOVEXX Solutions pidättää oikeuden:

- tehdä muutoksia laitteen rakenteeseen, komponentteihin ja ohjelmaan sekä käyttää ilmoitettujen komponenttien tilalla muita vastaavia komponentteja, jotka parantavat tuotteen teknistä tasoa.
- muuttaa ohjeen sisältämiä tietoja.

Valmistajalla ei ole velvollisuutta tehdä kyseisiä muutoksia aiemmin toimitettuihin laitteisiin.

Tekijänoikeus

NOVEXX Solutions pidättää kaikki tätä ohjetta ja siinä mainittuja laitteita koskevat oikeudet. Ohjeen osittainenkin monistaminen, painaminen tai muunlainen jäljentäminen on sallittu ainoastaan valmistajan kirjallisella luvalla.

Painettu Saksassa

Valmistaja

Novexx Solutions GmbH

Ohmstraße 3

D--85386 Eching

Saksa

Puh.: +49-8165-925-0

Faksi: +49-8165-925-231

www.novexx.com

Kuvat ja tiedot

Merkkien selitykset

Ohjeessa on käytetty erilaisia merkkejä ja kirjasintyyppejä, jotta teksti olisi helposti luettavaa ja havainnollista.

Nuolella merkityt lauseet sisältävät toimintaohjeita.

→ Noudata toimintaohjeita niiden luettelemisjärjestyksessä.

Seuraavat tiedot on merkitty viivalla:

- Luettelot
- Tilakuvaukset
- Edellisten työvaiheiden kuvaukset
- Myöhemmin kuvattujen toimintojen edellyttämät asiat

Ohjeet vaaratilanteiden varalle

Tärkeitä, ehdottomasti noudatettavia ohjeita on korostettu erityisesti:



VAROITUS!

Varoituksella viitataan vaaroihin, jotka voivat aiheuttaa vakavia vammoja tai jopa kuoleman! Ohje sisältää turvatoimenpiteitä, joilla suojataan laitetta käsitteleviä henkilöitä.

→ Noudata ohjetta ehdottomasti.

HUOMIO!

Huomio-merkki viittaa vaaroihin, jotka voivat aiheuttaa esine-vahingon tai lievemmän henkilövahingon. Ohje sisältää neuvoja vahinkojen ehkäisemiseksi.



→ Noudata ohjetta ehdottomasti.

Kuvat

Tekstin oheen on lisätty myös kuvia. Oikean kuvan ja tekstin yhteys on osoitettu [hahasulkeisiin] merkityllä kuvanumerolla. Kuvanumeron jäljessä oleva suuri kirjain, esim. [12A], viittaa tiettyyn kuvan kohtaan.

Ohjeessa kuvataan etiketöintikoneen oikeakätistä mallia. Vasenkätinen malli on kuvattu ainoastaan silloin, kun laitteiden eroavuudet sitä edellyttävät.

Painikesymbolit

- Käyttöpaneelin painikkeet esitetään symboleiden avulla
- Kun toiminto edellyttää monen painikkeen samanaikaista käyttöä, painikkeiden symbolit on yhdistetty plusmerkillä (+):  + 

Toiminnot

Toiminnot esitetään harmaalla tekstillä muodossa VALIKON NIMI > Toiminnon nimi.

Lisätiedot



Experts-symboli kuvaa toimintoja, jotka saa tehdä ainoastaan erikoiskoulutettu ammattilainen.



Info-symboli kuvaa ohjeita, suosituksia ja lisätietoja.



Laitteessa käytettävät aineet:

- Laitteessa käytettävät aineet, esimerkiksi voiteluaineet ja puhdistusaineet

TURVALLISUUSOHJEIT

Tiedot ja pätevyysvaatimukset

Käyttäjän pätevyysvaatimukset

- Etiketöintikonetta saa käyttää, säätää ja huoltaa ainoastaan sen käyttöön perehtynyt valtuutettu ammattilainen.
- Laitetta saa säätää ainoastaan erikoiskoulutettu ammattilainen tai asiakaspalvelun huoltoasentaja.
- Määrittele selkeästi laitteen käyttöä, säätöä ja huoltoa koskevat vastuualueet ja varmista niiden noudattaminen.

Käyttäjien pätevyys

Käyttäjäkoulutuksessa tulee varmistaa,

- että työntekijät osaavat käyttää laitetta itsenäisesti ja turvallisesti.
- että käyttäjät pystyvät itse korjaamaan laitteen pienet toimintahäiriöt.
- että laitetta osaa käyttää vähintään 2 henkilöä.
- Varaa riittävä määrä etikettimateriaalia testaus- ja opetuskäyttöön.

Järjestelmän yhteen-sovittajien ja kunnossapitäjien pätevyys



Tulostimen asennus ja koneen huoltotyöt vaativat ammattitietoja. Vain am-mattikoulutettu huoltohenkilöstö pystyy arvioimaan suoritettavat työt ja tunnis-tamaan mahdolliset vaarat:

- Ammattikoulutuksella hankitut mekaniikan ja elektroniikan tiedot (Saksassa esim. mekatroniikan kulutus).
- Osanotto valmistajan ao. etiketinluovuttimen tekniseen koulutukseen.
- Etiketöintikonetta säätävän henkilön on tunnettava laitteen toimintatapa.
- Säätöjä tekevän henkilön on tunnettava myös sen laitteen toimintatapa, johon etiketöintikone on integroitu.

Työtehtävät	Järjestelmän yhteensovittaja	Käyttäjä	Kunnossapitäjä
Koneen asentaminen	X		
liitäntä	X		
asetus	X		
kytkeminen päälle/pois päältä	X	X	X
Materiaalin/kalvon laittaminen/vaihtaminen	X	X	X
Käyttökohtaiset asetukset	X	X	X
Pienempien käyttöhäiriöiden ¹ poistaminen	X	X	X
Koneen puhdistus		X	X
Suurempien käyttöhäiriöiden ² poistaminen			X
Elektroniikan/mekaniikan asetukset			X
Korjaukset			X

[Tau. 1] Esimerkki työtehtävien jakamisesta eri ammattitaitoisille henkilöille

Työtehtävät	Järjestelmän yhteensovittaja	Käyttäjä	Kunnossapitäjä
 Käsikirja:	Huoltokäsikirja	Käyttöohjekirja	Huoltokäsikirja, varaosaluettelo

[Tau. 1] Esimerkki työtehtävien jakamisesta eri ammattitaitoisille henkilöille

- 1) esim. häiriöt etikettien havaitsemisessa
- 2) esim. puuttuva etiketöinti

Tietojen lukeminen ja noudattaminen



VAROITUS!

Etiketöintikoneen käyttö on turvallista ja tehokasta vain, jos kaikki turvaohjeet otetaan huomioon!

- Lue tämä käyttöohje huolellisesti ennen laitteen käyttöä ja noudata kaikkia siinä annettuja ohjeita.
- Noudata myös etiketöintikoneeseen kiinnitettyjä turvaohjeita ja varoituksia.
- Etiketöintikonetta saa käyttää ja säätää ainoastaan asiantunteva ammattilainen.

Laitetta koskeva takuu on voimassa ainoastaan silloin, kun laitetta on käytetty käyttöohjeen mukaisesti.

Laitteen käyttöturvallisuus

Määräysten mukainen käyttö

Tässä kuvatut etiketinluovuttajat on tarkoitettu esipainettujen itseliimautuvien etikettien luovuttamiseen ja kiinnittämiseen.

Käytetyn etikettimateriaalin olla lävistettyä ja käytettävissä rullamuodossa. Lävistetty tarkoittaa, että alusmateriaalilla olevat itseliimautuvat etiketit liimautuvat yksittäisesti rei'ityksestä irtautuen. Etiketit saa kiinnittää vain niin lujasti, että ne irtautuvat materiaalin suunnan vaihtuessa terävän reunan päällä.

Yleensä järjestelmän yhteensovittaja asentaa etiketinluovuttajat merkittävimpään laitteistoon, esim. pakkauslaitteistoon. Yleensä etiketit kiinnitetään tuotteisiin, jotka liikkuvat automattisen syötösuunnan kanssa etiketinluovuttajan ohi.

Muunlainen tai siitä poikkeava käyttö katsotaan määräystenvastaiseksi. NOVEXX Solutions ei vastaa minkäänlaisista koneen määräystenvastaisesta käytöstä johtuvista vahingoista.

Järjestelmän yhteensovittajan varustaa koneen sopivilla laitteilla käyttöhenkilöstön suojaamiseksi mahdollisilta vaarantamisilta – esim. puristumisvaara tuotteen ja luovutusreunan väliin sisääntartumisesta.

**VAROITUS!**

Laitteen määräysten vastainen käyttö saattaa aiheuttaa onnettomuuden, esinevahingon tai tuotantokatkoksen!

- Käytä laitetta ainoastaan tässä ohjeessa mainituilla tavoilla.
- Etiketöintikoneen saa ottaa käyttöön vasta, kun siihen on asennettu vaadittavat turvalaitteet.
- Laite on säädettävä tämän ohjeen mukaisesti ja erittäin huolellisesti.
- Käytä vain alkuperäisiä varusteita.
- Älä tee etiketöintikoneeseen minkäänlaisia muutoksia tai lisäyksiä.
- Laitteen korjauksia saavat tehdä vain valtuutetut henkilöt, jotka tuntevat laitteeseen liittyvät vaarat.

Suojautuminen sähkövirran aiheuttamilta vammoilta**VAROITUS!**

Etiketöintikone toimii verkkojännitteellä! Jännitteisten osien koskettaminen saattaa aiheuttaa hengenvaarallisia sähkövirtauksia ja palovammoja.

- Etiketöintikonetta ei saa ottaa käyttöön, ennen kuin sen kotelo on asennettu paikalleen määräysten mukaisesti.
- Liitä laite vain asianmukaisesti asennettuun suojamaadoitettuun pistorasiaan.
- Kytke etiketöintikone pois päältä ja irrota virtapistoke pistorasiasta ennen laitteen puhdistamista.
- Kytke etiketöintikone vain sellaisiin laitteisiin, jotka täyttävät SELV-piirille (pienjännitteen turvapiirin) asetetut vaatimukset standardin EN 60950 mukaisesti.
- Pidä koneen Pälle/pois-kytkin helpostipäästäväenä

Laitteen perusmalli ei ole roiskevesisuojuattu.

- Pidä laite kuivana.
- Kytke kone pois päältä ja vedä verkkopistoke irti ennen sen puhdistusta ja hoitoa
- Mikäli laitteeseen pääsee nestettä, kytke laite heti pois päältä ja irrotase sähköverkosta. Ota yhteyttä huoltoasentajaan.

Laite on *täysin* irti sähköverkosta *vain*, kun sen virtapistoke on irrotettu pistorasiasta.

- Varmista esteetön pääsy pistorasian luo.
- Vaaratilanteessa kytke etiketöintikone pois päältä ja irrota virtapistoke pistorasiasta.

1) Poikkeus: Koneet, jotka on erikoisvarustuksena pöly-/roiskevesisuoja, ovat suojujuja roiskevettä vastaan.

HUOMIO

Liian korkea tai matala syöttöjännite saattaa vaurioittaa laitetta.

- Käytä etiketöintikonetta vain tyyppikilvessä ilmoitetulla verkkojännitteellä.
- Varmista, että laitteen verkkojännite vastaa sen käyttöpaikan sähköverkon jännitettä.

Suojautuminen mekaanisilta vammoilta**VAROITUS!**

Loukkaantumisvaara liikkuvista ja nopeasti pyörivistä osista!

- Säilytä turvaetäisyys käyvään koneeseen.
- Älä koskaan tartu käyvään koneeseen.
- Kytke kone pois päältä ennen mekaanisia asetustöitä.
- Pidä myös liikkuvien osien alue vapaana koneen ollessa pysähtyneenä, jos on mahdollista, että kone käynnistyy.

Kiristysvarret ovat jousijännitteiset ja voivat palautua, jos etikettimateriaalin radan ki-reys äkkiä vähenee.

- Pidä kiristysvarsien liikunta-alue aina vapaana.

Sisäänvetovaara!

- Älä pidä käyvän koneen läheisyydessä solmiota, löysiä vaatekappaleita, koruja, rannekelloja tai vastaavia kehon esineitä.
- Älä pidä pitkiä hiuksia irrallaan, vaan käytä hiusverkkoa.

Varo jäämästä puristuksiin syöttöreunan ja syöttölinjalla olevien tuotteiden väliin!

- Kun laite on käynnissä tai käynnistysvalmiina, älä koskaan työnnä kättäsi tuotteiden ja syöttöreunan väliin.
- Kun laite on käynnissä, älä koskaan poista tai yritä kiertää tarttumista estäviä suojalaitteita.

Kompastumisvaara!

- Asenna liitoskaapelit ja paineilmaletkut (jos käytössä) siten, ettei kukaan pääse niihin kompastumaan.

Alasputoavasta etikettirullasta johtuva loukkaantumisvaara!

- Käytä turvakenkiä.

Aplikaattorikäytössä:

Puristumisvaara luovutusreunan ja aplikaattorin puristuslevyn välissä aplikaattorin liikkeessa!

- Käytä aplikaattoria vain ylemmän tason suojalaitteella ¹.
- Älä koskaan tartu aplikaattorin ja luovutusreunan väliin koneen ollessa käynnissä tai käyttövalmiina.
- Älä poista tai ohita missään tapauksessa sisään tarttumisen eston suojalaitetta käytön aikana.

1) Liikuteltava, lukittava, irrotettava suojalaite (EN 953)



Laitteeseen kiinnitetyt varoitukset**HUOMIO!**

Laitteeseen kiinnitetyt varoitukset sisältävät tärkeitä tietoja käyttäjille.

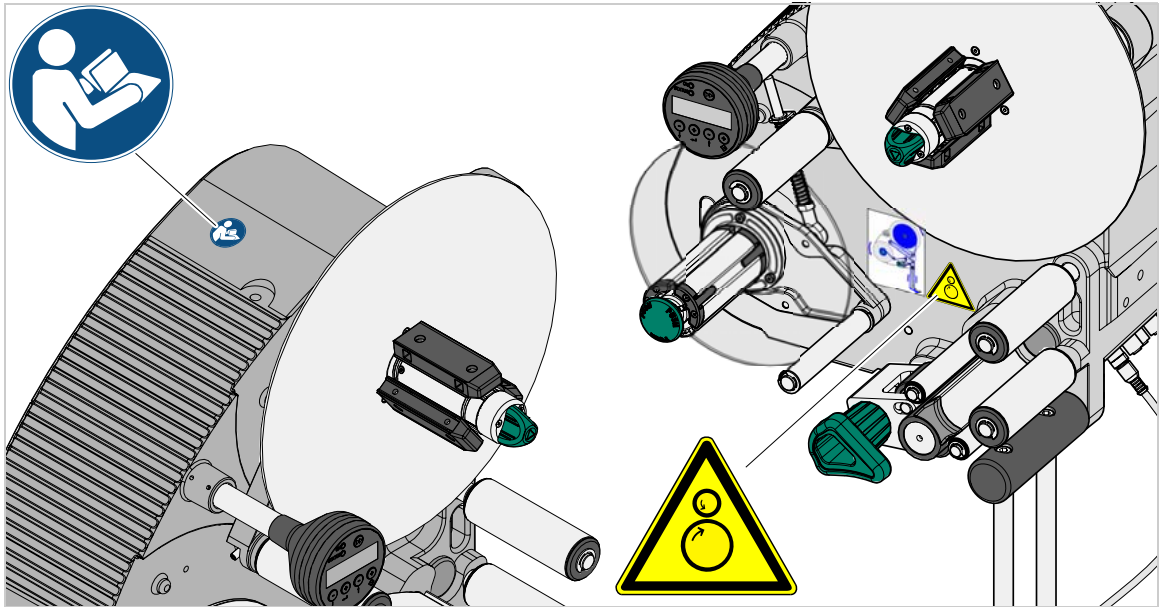
- Älä poista varoituksia.
- Korvaa puuttuvat tai huonokuntoiset varoitukset.



[1] Varoitustarran sijainti ALS 20x -laitteessa.

Varoitus	Merkitys	Tarran osanumero
	Varoitus „nipistellä piste“ varoittaa vaarasta takertua kiinni laitteen pyöriviin osiin.	A5346
	Sininen tarra kehottaa lukemaan laitteen käyttöohjeen.	A5331

Tuotteen kuvaus

YLEISKUVAUS

Rakennustavat

ALS 20x/256/272

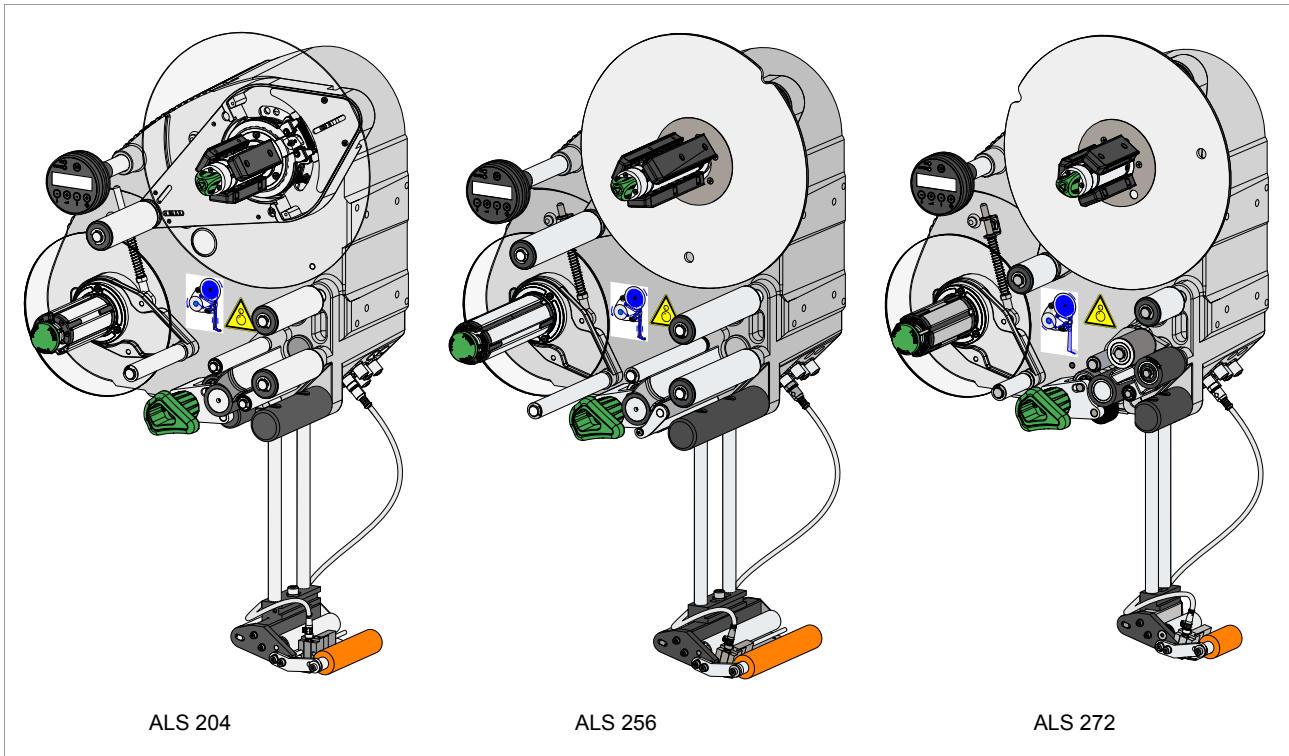

[2] ALS 2xx:n kolmen version vertailu.

- ALS 20x (ALS 204/206/209) poikkeavat vain leveydessä (4"/6"/9")
- ALS 256:lla on sama leveys (6") kuin ALS 206:lla, mutta korkeampi luovutusnopeus
- ALS 272 soveltuu hyvin kapeille etiketeille (2"), jotka pitää luovuttaa hyvin nopeasti

RH/LH

Etiketöintikoneita ALS 20x, ALS 256 ja ALS 272 on saatavana oikeakätisenä (RH) tai vasenkätisenä (LH) versiona:

- ALS 2xx RH: Etiketti tulee ulos koneesta *oikealta*¹
- ALS 2xx LH: Etiketti tulee ulos koneesta *vasemmalta*

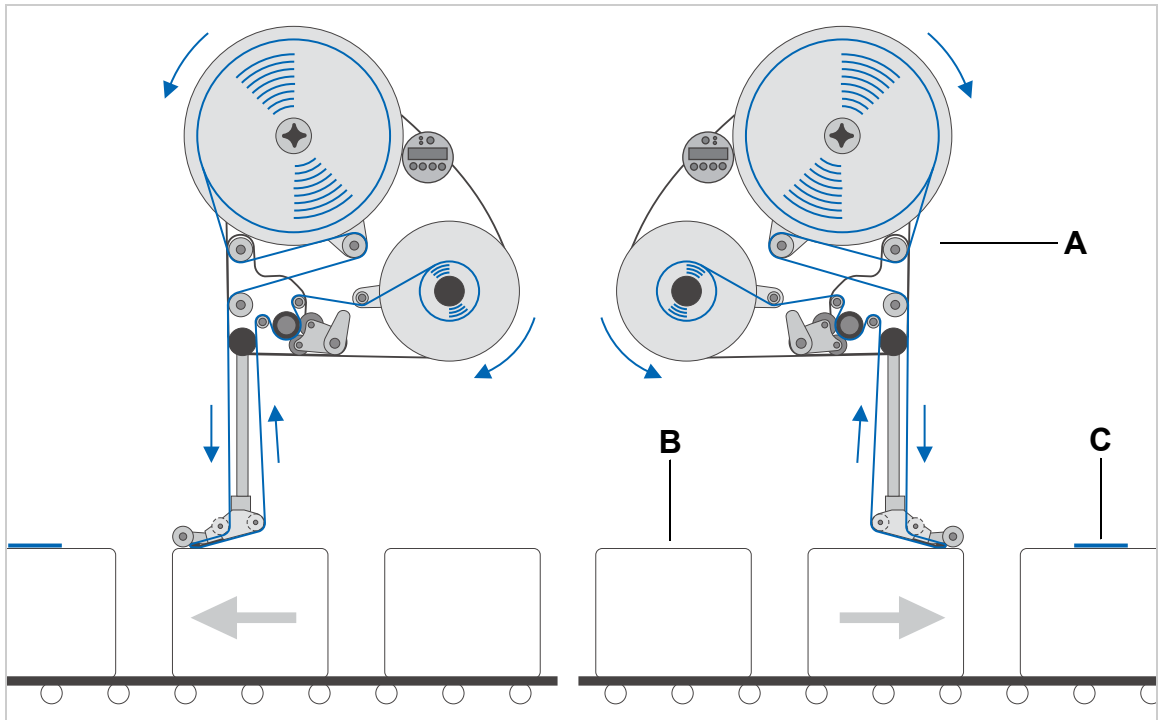

[2] Vasenkätinen malli; Oikeakätinen malli

- A** ALS 20x
- B** Tuote syöttölinjalla
- C** Etiketöity tuote



Etiketöintikoneen käyttöä on kuvattu tässä käyttöohjeessa oikeakätisen mallin osalta. Vasenkätinen malli on huomioitu vain, kun kuvaukset tai kuvat poikkeavat tärkeiltä yksityiskohdilta.

1) Käyttäjän katseensuunnasta katsottuna

Toimintatapa

Etiketinauha juoksee etiketöintikäytöllä rullasta kireydensäätovarresta [3A], joka pitää nauhan tasaisen kireällä. Syöttötela [3D] syöttöreunan [3C] takana vetää nauhaa syöttölevyn yli. Syöttölevyssä etiketti irtoaa taustamateriaalista ja puristusrulla [3B] painaa sen tuotteeseen.

Syöttötela syöttää nauhaa seuraavan etiketin kohdalle ja pysähtyy, kun seuraava tuote tulee syöttöreunalle. Syötön käynnistää tuotevalokenno, joka on asennettu syöttölinjaan. Syötön pysäyttää syöttöreunassa oleva etikettivalokenno, kun se tunnistaa kahden etiketin välisen raon.

Syöttöreunasta tyhjä taustamateriaali kulkee vetotelan [3D] ympäri uudelleenrullaimeen [3E]. Kireydensäätovarsi säättää samalla uudelleenrullausnopeutta.

Etiketöintikoneen koko käyttöä ohjataan ja valvotaan elektronisesti. Jos häiriöitä ilmenee, koneen ohjaus antaa käyttäjälle vastaavan ilmoituksen. Tarvittaessa etiketöintikäyttö pysähtyy automaattisesti. Samalla annetaan elektroninen signaali. Ulkoinen ohjaus saa ja tunnistaa signaalin.

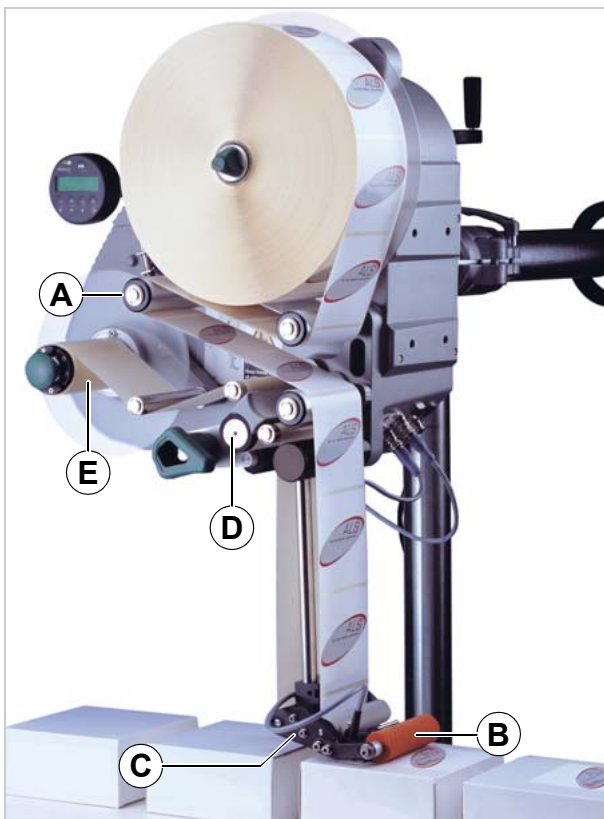

[3] Etiketöintikone ALS 20x käyttövalmiissa tilassa.

- A Kireydensäätovarsi
- B Puristusrulla
- C Syöttöreuna
- D Vetotela
- E Uudelleenrullain

Osat

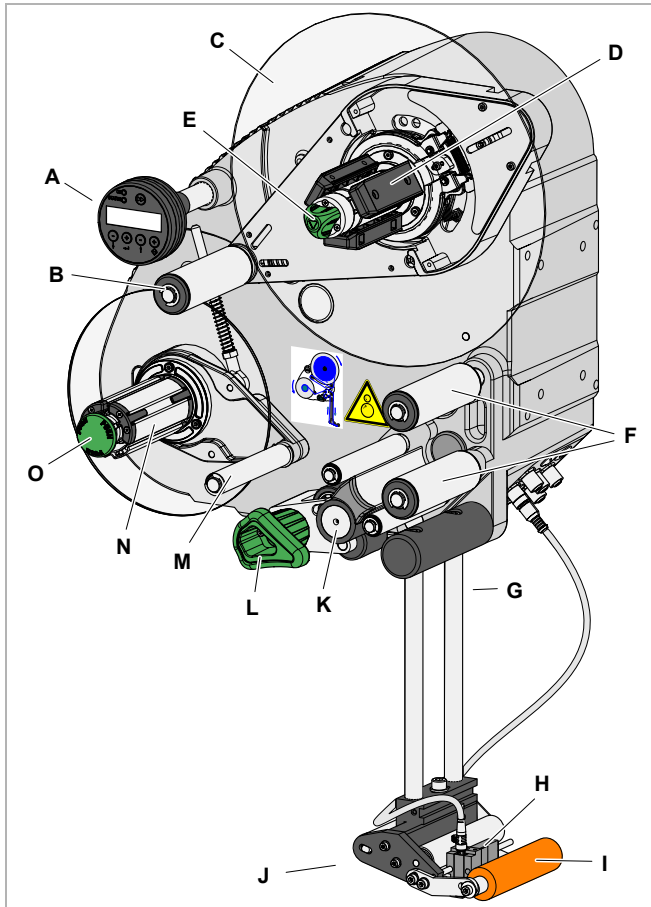

[4] Etiketointikointi ALS 204 oikeakätisenä mallina

Tässä kuvatut käyttöosat ovat samanlaisia kaikissa ALS 2xx:n versioissa.

A Käyttöpaneeli

- käskyjen syöttämiseen koneelle ja käyttötilojen ja virheilmoitusten näyttämiseen
- lisävarusteena koneeseen voidaan asentaa myös ulkoinen käyttöpaneeli

B Kireydensäätövarsi

- pitää etikettimateriaalin tasaisella kireydellä
- jarruttaa materiaalirullan pyörimistä, kun materiaalin veto hellittää

C Aukirullain

- etikettirulla asetetaan aukirullauskaraan

D Sisäläpimitan sovitin

- aukirullaimen karan läpimitan mukauttamiseen etikettirullan sisäläpimitaan

E Säädin

- kun säädintä käännetään myötöpäivään, etikettirulla lukittuu aukirullaimeen

F Ohjainrullat

G Syöttöreunan pidike

H Etikettivalokenno

- pysäyttää etiketin syötön etiketin syöttämisen jälkeen

I Puristusrulla

- painaa etiketin syöttämisen jälkeen tuotetta vasten

J Syöttöreuna

- vakio: (ei säädettävä) L-syöttöreuna
- lisävarusteena saatavana: V-syöttöreuna, säädettävä L-syöttöreuna, jousitettu L-syöttöreuna, paineilmalla toimiva L-syöttöreuna

K Vetotela

- siirtää etikettimateriaalia eteenpäin

L Puristuskonkani

- painaa puristusrollan vetotela vasten
- estää taustamateriaalin luistamisen paikaltaan
- vapautuu automaattisesti, kun taustamateriaali kiertyy vetotelan ympäri

M Kireydensäätövarsi

- ohjaa uudelleenrollauksen nopeutta

N Uudelleenrollain

- kelaa tyhjän taustamateriaalin rollaksi

O Vapautuspainike

- painikkeen painaminen pienentää uudelleenrollaimen sisähalkaisijaa
- mahdollistaa rullatun taustamateriaalin poistamisen ongelmitta

Käyttöpaneeli

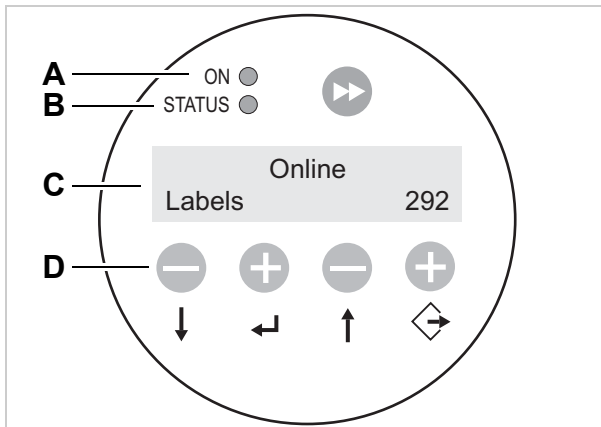

[5] ALS 2xx:n käyttöpaneeli (syöttökäytöllä)

- A Käytön merkkivalo
- B Virheen merkkivalo
- C LCD-näyttö
- D Painikkeet

Käytön merkkivalo

Palaa vihreänä, kun kone on kytketty päälle.

Virheen merkkivalo

Palaa punaisena, kun on ilmennyt virhe.

LCD-näyttö

- Näyttää toiminnot, asetusarvot, käyttötilat ja virheilmoitukset.
- Näytöt riippuvat koneen käyttötilasta ja niitä on kuvattua luvussa **Käyttötavat**  sivulla 33.

Painikkeet

Painikkeiden toiminnot riippuvat koneen käyttötilasta ja niitä on kuvattua luvussa **Käyttötavat**  sivulla 33.

Kieli

- Voit valita jonkin seitsemästä näyttökielestä.
- Esiasetuksena on englanti.
- Lisätietoja toisen kielen valitsemisesta saat kohdasta **Toiminnot**  sivulla 36

Liitännät

Liitännät laitteen takana

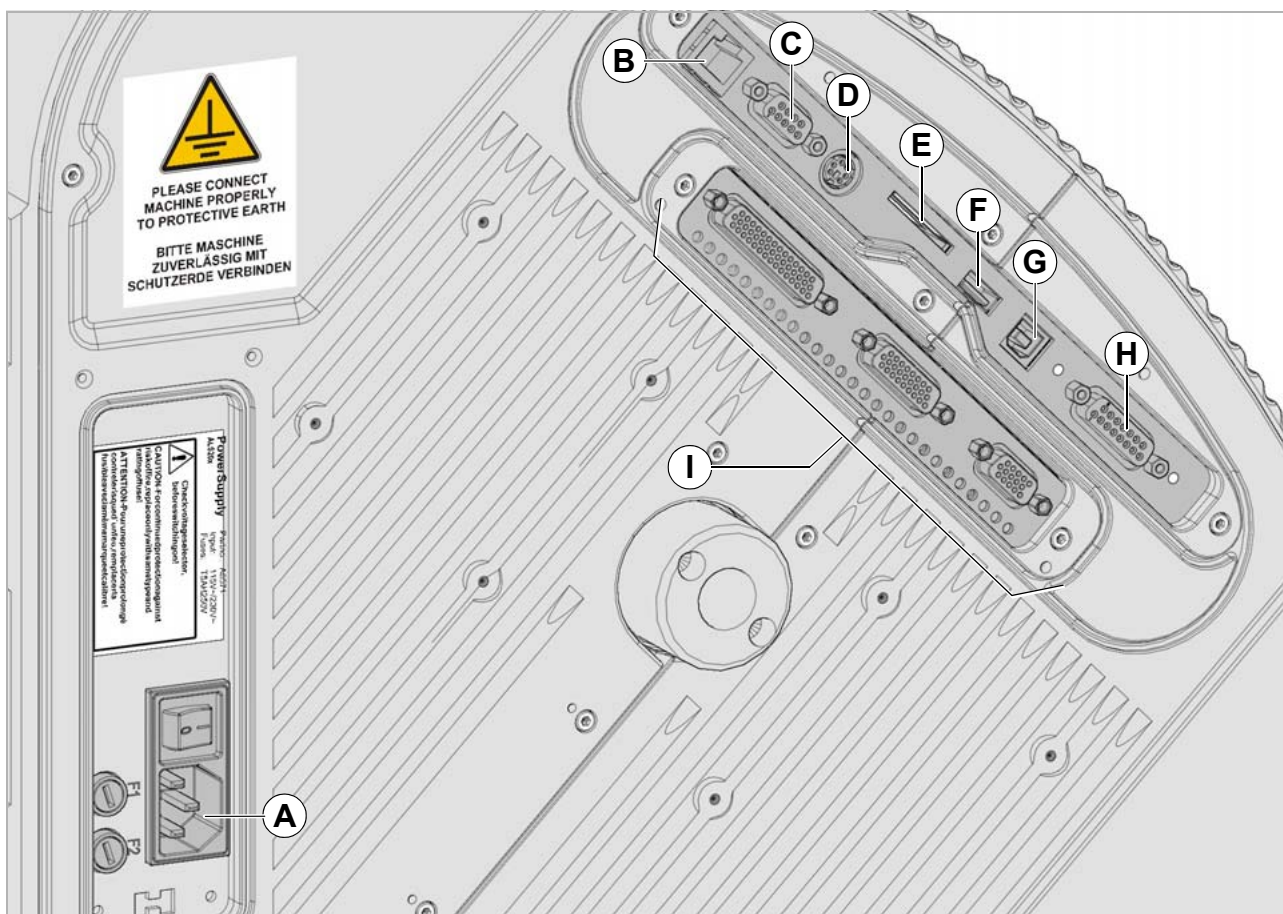

[6] Liitännät laitteen takana (ALS 20x)

- A Verkkovirran liitäntä
- B Verkkoliitäntä (Ethernet 10/100) ¹
- C Sarjaliitäntä (RS232) ¹
- D Ulkoisen käyttöpaneelin liitäntä (RS485)
- E Korttipaikka (SD/MC-kortit) ³
- F USB-A-liitäntä
- G USB-B-liitäntä ^{1 3}
- H PLC-signaaliitäntä (PLC = ohjelmoitava logiikka) ²
- I Lisävarusteelle: applikaattoriliitäntä ²

1) Liitäntä isäntätietokoneeseen asetusten siirtämiseen/lukemiseen, käyttöön Web-serverillä (vain Ethernetillä) tai laiteohjelmiston siirtämiseen. Katso lisätietoja huoltokäsikirjasta.

2) Applikaattorin ohjaus; signaalin vaihto muiden koneiden kanssa.

3) Ajankohtainen laiteohjelmiston versio ei vielä tue liitäntää.



Koneen liittäminen: ks. kappale **Verkkovirran liitäntä**  sivulla 43.

Anturiliitännät



[7] ALS 20x:n (RH) anturiliitännät

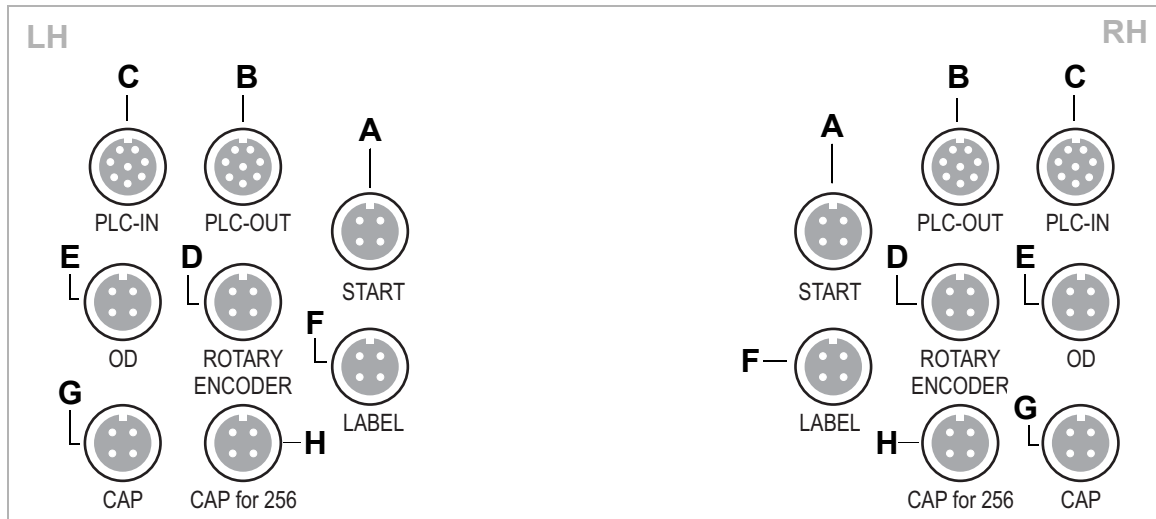

[8] Anturiliitäntöjen järjestys (kaaviokuva) koneisiin LH (kuva vasemmalla) ja RH (kuva oikealla):

- A Tuotevalokenno
- B Signaaliulostulot (lisävaruste)
- C Signaalisisäänmenot (lisävaruste)
- D Pyörimisnopeusanturi (automaattiseen nopeuden mukauttamiseen)
- E Rullan halkaisijan valokenno
- F Etikettilokenno
- G (ALS 20x/ALS 272) Vaihtoehtoinen etikettianturi
- H (ALS 256) Vaihtoehtoinen etikettianturi



Antureiden liittäminen: ks. kappale [Antureiden kytkeminen](#) □ sivulla 45.

TEKNISET TIEDOT

Ominaisarvot

Syöttönopeus ¹ :	
ALS 204	maks. 40 m/min
ALS 206	maks. 30 m/min
ALS 256	maks. 50 m/min
ALS 209	maks. 25 m/min
ALS 272	maks. 70 m/min
Etiketin pysäytystarkkuus <i>syöttölevyllä</i> :	
<i>Jatkuvalla</i> jakeluprosessilla ²	±0,5 mm
<i>Vaihtelevalla</i> annostelunopeudella	
ALS 272	±0,5 mm
Kaikki muut koneet	±1 mm
Etiketin pysäytystarkkuus <i>tuotetta</i> ³ :	
<i>Jatkuvalla</i> jakeluprosessilla ²	
ALS 272	±1 mm
Nopeuden ohjaus:	Kiinteät asetukset tai automaattinen nopeuden (APSF) mukautus pyörimisnopeusanturilla ⁴

1) Suurin mahdollinen syöttönopeus määräytyy etikettien mittojen mukaan.

2) Nopeudessa 5 m/min – maks. nopeus vaiheissa 10 m/min, Katso lisätietoja erillisestä tehotaulukosta.

3) Testattu L-annostelurivillä ja lohkoilla kuljetinhihnalla.

4) APSF ei toimi pneumaattisen annostelun reunan kanssa

Etiketit

Etikettimateriaali:	itseliimautuvia, lävistettyjä etikettejä taustamateriaaliin
Asennettu uudelleenrullain:	kyllä
Etiketin leveys (sis. taustamateriaalin) ⁵ :	
ALS 204	10–110 m ⁶
ALS 206	10–160 mm ⁷
ALS 256	10–160 mm ⁷
ALS 209	50–229 mm
ALS 272	10–53 mm ⁷
Etiketin pituus:	5–1000 mm
Etikettien etäisyys alusmateriaalissa:	vähintään 1 mm

Etikettirulla	
Rullaussuunta	sisälle tai ulos
Aukirullaimen ulko-Ø:	300 mm
Uudelleenrullaimen ulko-Ø:	200 mm
Sisä-Ø:	38,1/76,2/101,6 mm (1,5/3/4")

5) Syöttöreunan leveyden mukaan

6) Minimi leveys etikettimateriaali kanssa taustamateriaali PET: 30 mm

7) Minimi leveys etikettimateriaali kanssa taustamateriaali PET: 50 mm

Etikettianturi

Etäisyys syöttölevyyn	
L-syöttöreuna:	19 mm
V-syöttöreuna:	77 mm
Etikettianturi:	Läpikulkuanturi, NPN/PNP (vaihtokytkettävä)

Virransyöttö

Verkköjännite:	
ALS 20x	110 V (AC) kun 60 Hz verkkotaajuus. Sallittu toleranssi: ±10 % 230 V (AC) kun 50 Hz verkkotaajuus. Sallittu toleranssi: ±10 %
ALS 256/ALS 272	100-240 V (AC) kun 60/50 Hz verkkotaajuus. Sallittu toleranssi: ±10 %
Tehonkulutus:	
ALS 20x	maks. 460 VA
ALS 256/ALS 272	maks. 560 VA
Sulakkeet:	
ALS 20x	F1, F2: T5AH 250 V ⁸
ALS 256/ALS 272	Sulakkeet on integroitu verkko-osaan ⁹

8) Lisätietoja sulakkeista, ks. kappale [Sulakkeiden vaihtaminen](#) □ sivulla 65.

9) Ei ole käyttäjän tai huoltoasentajan käytettävissä.

Elektroniikka

Proessori:	32 bitin CPU ARM926-EJ
RAM:	128 MBytes
ROM:	8 MBytes
Korttipaikka:	1x SD/MC
Kello:	ei ole

Käyttöpaneeli:	grafiikkanäyttö, 128 x 32 pikseliä, 2/4 riviä, 5 painiketta
----------------	---

Liitännät

Anturiliitännät ulkoisille antureille (liittimessä aina 4 nastaa M12)	
Etikettianturi:	Läpikulkuanturi, NPN, 24 V
Vaihtoehtoinen etikettianturi:	PNP/NPN, 24 V
Tuotevalokenno:	PNP/NPN, 24 V
APSF anturi (Pyörimisnopeusanturi):	yksi-/kaksivaiheinen, PNP/push-pull, 24 V, maks. 20 kHz
Materiaalin määrän tunnistin:	PNP, 24 V
Sisäiset anturiliitännät:	
materiaalin aukirullain	valokenno
puristusrulla	ei käytössä
kireydensäästövarsi	kaksivaiheinen valokennotoiminen Encoder
SPS-liitäntä	
Sub-D15, optisesti eristetty, vaihtoehtoisesti kaksi 8-nastaista M12 (sisäänmenot ja ulostulot aina erikseen)	
Ulostulot:	4x PNP, 24 V, maks. 500 mA/kanava, sallittu yhteisulostulovirta: 1500 mA
Sisäänmenot:	3x PNP/NPN, 24 V
Dataliitännät:	
Sarja:	RS232C (Sub-D9), maks. 115 200 baudia
Ethernet:	10/100 BaseT (RJ45)
USB:	USB-B (device) V1.1, käyttötapa Full speed, 12 MBit/s ¹⁰ USB-A (host)
Muistikortti:	Paikka 1 SD/MC-kortille ¹⁰
Käyttöpaneelin liitäntä:	RS 485 (Mini-DIN 6-liitin) kauko-ohjaukselle

10) Ajankohtainen laiteohjelmiston versio ei vielä tue liitäntää.

Sisäiset liitännät

Applikaattoriliitäntä	Applikaattorin piirilevyn liitäntä (erikoisvaruste)
Liitäntä moottorinohjaimen lisäpiirilevyä varten	Ei käytössä

Tilailmoitukset, testitoiminnot, tuoteprofiilit

Automaattinen pysäytys, kun:	...etikettirulla on tyhjä tai lävistintä ei löytynyt. ...puuttuvien etikettien suurin sallittu määrä ylittyy.
------------------------------	--

Testitoiminnot:	automaattinen diagnoosi päälle kytkemisen jälkeen Järjestelmätietojen lukeminen dataliitännällä
Tilanäytöt:	Etikettilaskuri Käyttötuntilaskuri
Tuoteprofiilien muistipaikkojen määrä:	jopa 16

Mitat

Korkeus x leveys x syvyys: ¹¹	
ALS 204	492 x 488 x 371 mm
ALS 206	492 x 488 x 402 mm
ALS 256	492 x 488 x 402 mm
ALS 209	492 x 488 x 505 mm
ALS 272	492 x 488 x 352 mm
Paino:	
ALS 204	36 kg
ALS 206	38 kg
ALS 256	40 kg
ALS 209	41 kg
ALS 272	31 kg

11) Mitat ilman syöttöreunan pidikettä ja syöttöreunaa

Ympäristöolosuhteet

Asennuspaikka	– Rakennusten sisällä – Vedeltä ja tuulelta suojattu – Kuiva – Ei räjähdysvaarallinen ympäristö
Käyttölämpötila:	5–40 °C
Ilmankosteus:	30–85 % (ei kondensoitunut)
Melutaso (etäisyys 1 m):	72 dB (A)
Suojausluokka:	IP 21 IP 65 -erikoisvarustelu malliin ALS20x
Suojausluokka:	ALS 20x: IP 41 (IP 65 erikoislaitteilla ¹²) ALS 256/ALS 272: IP 21
Meren pinnasta	Max. 2000 m korkeus meren pinnasta

12) Lisävarusteiden kanssa „Pöly-/roiskevesisuoja“

Yhteensovitus

Asennuskohdat:	sivu/alapuoli/takapuoli
Syöttökohdat:	ylhäältä, sivulta, alhaalta
Syöttöreunat:	V-muoto L-muoto; kiinnitys käännettävissä 90° kaikissa L-muodoissa

Sertifikaatit ja tunnusmerkinnät

- CE, TÜV-Mark, FCC, CCC, EAC, _CTÜV_{US}-Mark
- Standardin EN 55032 mukaan luokan A laitteissa on oltava seuraava ohjetekstin:

VAROITUS! Tämä on luokan A tuote. Asuinympäristössä tämä tuote saattaa aiheuttaa häiriöitä radioviestintätaajuuksilla. Tällöin käyttäjän on ryhdyttävä tarvittaviin toimenpiteisiin.

LISÄVARUSTEET

Ulkoinen käyttöpaneeli

- Kiinteän käyttöpaneelin lisäksi koneeseen voidaan asentaa ulkoinen käyttöpaneeli.
- Ulkoista käyttöpaneelia suositellaan käytettäväksi silloin, kun vakio-käyttöpaneeli on hankalasti nähtävillä koneen asennuspaikan vuoksi.



[9] Ulkoinen käyttöpaneeli

Kiinteä syöttöreuna

- Syöttöreuna on yhdistetty kiinteästi kiinnitysrautoihin.
- Pystyasennon säätö nostamalla/laskemalla koko konetta.
- Kallistuksen säätö mahdollista kääntämällä kiinnitysrautoja (lisätietoja huolto-ohjeesta).

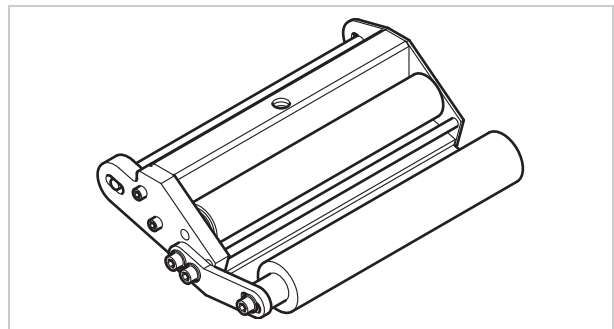

[10] Vakiosyöttöreuna

Kääntävä syöttöreuna

- Syöttöreunan asentoa voidaan säätää pystysuunnassa.
- Koneita ei tarvitse liikuttaa syöttöreunan säätämistä varten, eikä koneen kiinnitystä tarvitse irrottaa.

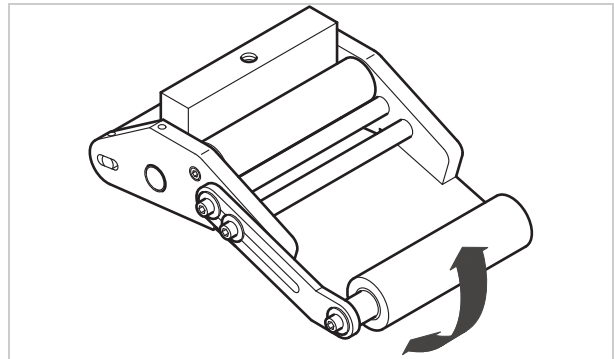

[11] Kääntävä syöttöreuna

Joustava syöttöreuna

- Syöttöreuna on laakeroitu kääntyväksi. Syöttöpäässä oleva kääntäjousi painaa syöttöreunaa alas tuotteen pinnalle.
- Mahdollistaa korkeuserojen tasaamisen tuotteiden tai tuotteen pinnan välillä.

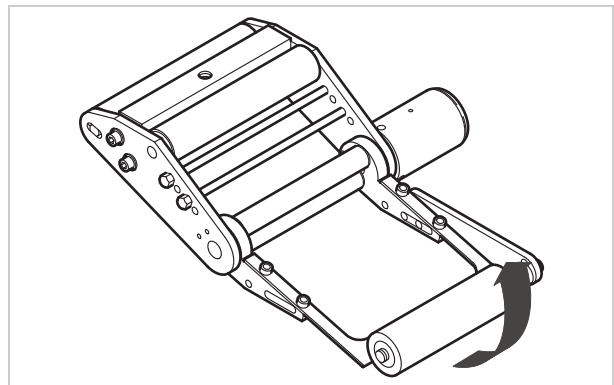

[12] Joustava syöttöreuna

Paineilmalla toimiva syöttöreuna

- Syöttöreuna on laakeroitu syöttöpäähän kääntyväksi. Paineilma painaa syöttöreunan tuotteen pintaa vasten.
- Mahdollistaa korkeuserojen tasaamisen tuotteiden tai tuotteen pinnan välillä.

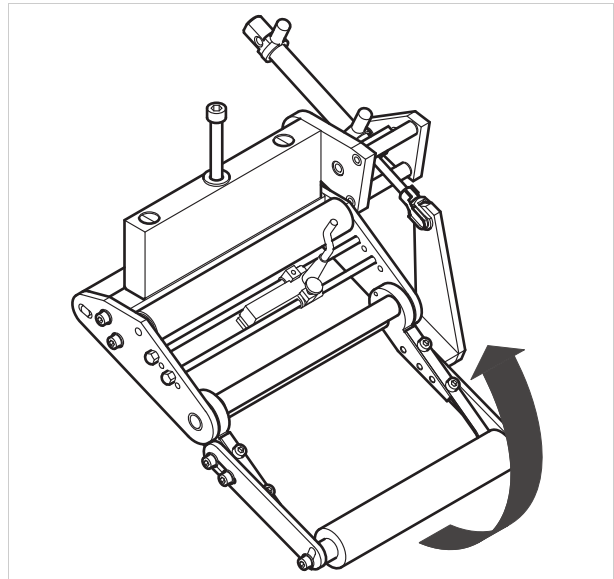

[13] Paineilmalla toimiva syöttöreuna

V-syöttöreuna

- Vaihtoehto malleihin, joissa ei ole riittävästi tilaa alaspäin purkavalle syöttöreunan yleispidikkeelle.
- Asennetaan suoraan koneeseen.

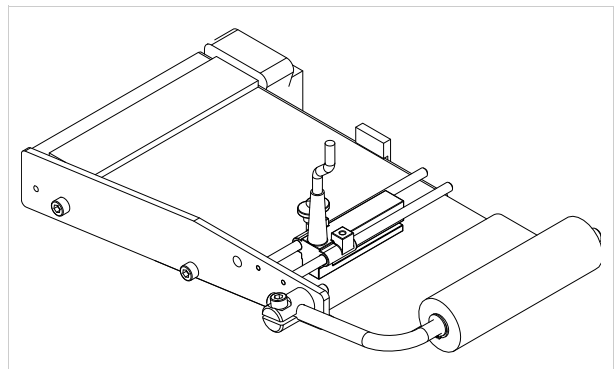

[14] V-syöttöreuna

Säädettävä syöttöreunan pidike

Mahdollistaa syöttöreunan ja tuotteen välisen etäisyyden hienosäädön pystysuunnassa konetta siirtämättä [15A].

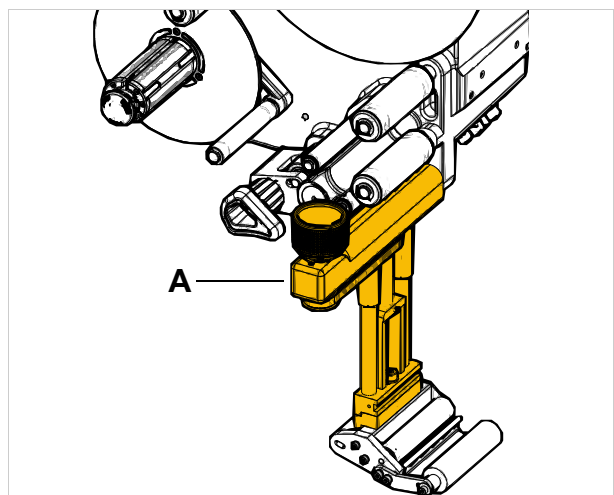

[15] Säädettävä syöttöreunan pidike (A)

Rullan halkaisijan valokenno

Rullan halkaisijan valokenno [16A] antaa varoituksen, kun määritetty rullan halkaisija alittuu.

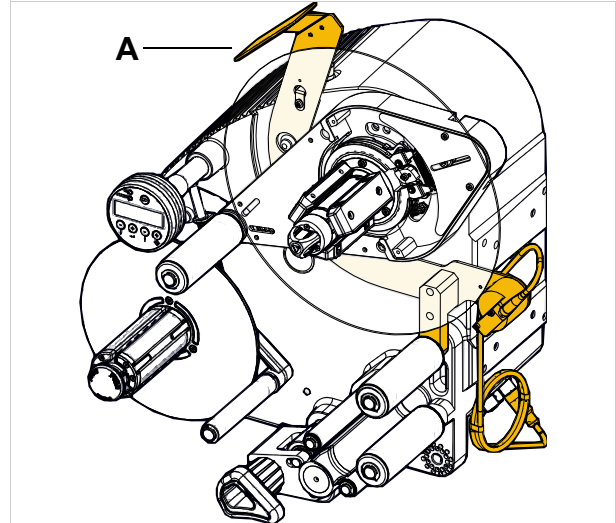

[16] Rullan halkaisijan valokenno (A)

Pöly-/roiskeveesisuoja

Vain ALS 20x.

Sähköliitännöiden lisätiiviste, jolla saadaan kotelointiluokka IP65 [17A].

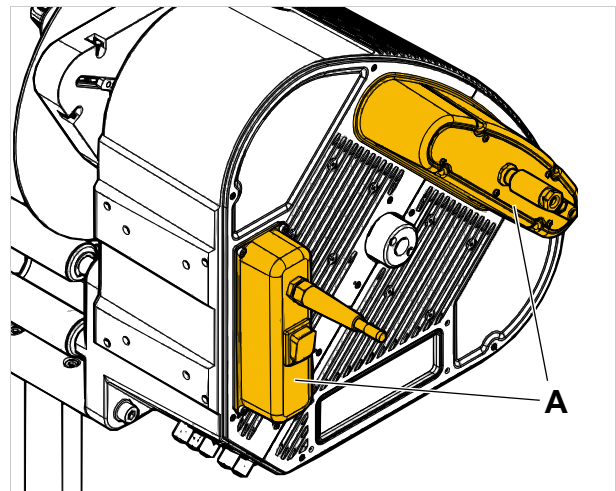

[17] Sähköliitännöiden pöly- ja roiskeveesisuoja (A)

Lisätty materiaalin ohjauspyörä

Lisätty materiaalin ohjauspyörä [18A] parantaa materiaalirullan sivuohjausta. Lisävaruste on suositeltava erityisesti erittäin ohuiden (< 30 mm leveys) etikettimateriaalien työstämiseen.

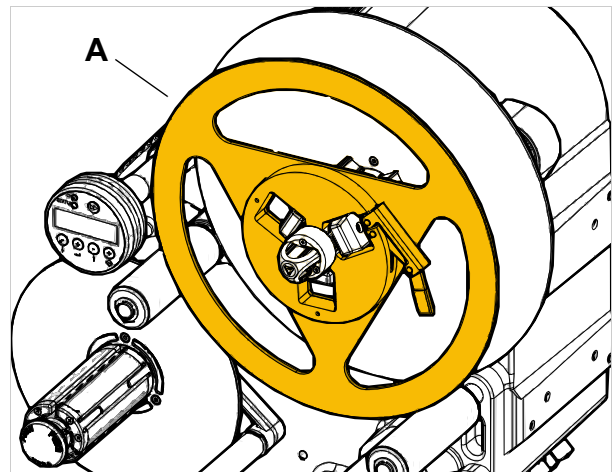

[18] Lisätty materiaalin ohjauspyörä (A)

Kapasitiivinen etikettianturi

Ei koske mallia ALS 272.

Valinnainen anturi, tarvitaan läpinäkyvien etikettien [19] työstämiseen. Anturi asennetaan luovutusreunanpitäjän tankoihin.

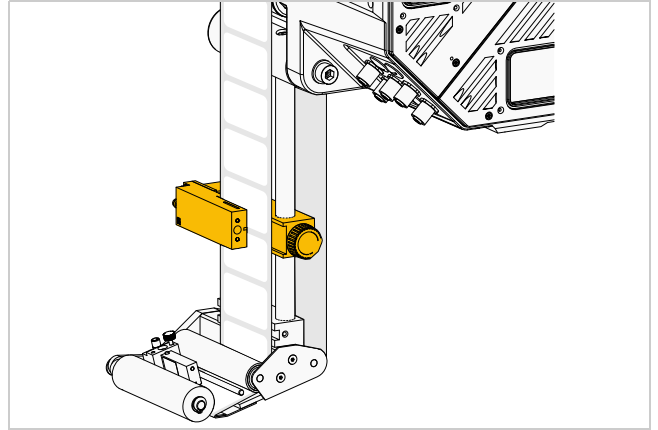

[19] Kapasitiivinen etikettianturi.

Tulostin

- Tarvittaessa voidaan asentaa kuumapainotulostin (ei saatavana NOVEXX Solutionsilta) syöttöreunan kiinnitysrautoihin.
- Käyttöesimerkki: juoksevien numeroiden tulostaminen etiketteihin.

Applikaattori

Jos suora etiketointi syöttöreunalla ei ole mahdollista, voidaan etiketointikone varustaa applikaattorilla. Valittavana on eri applikaattorimalleja tarpeen mukaan.

Yksinkertaisia applikaattoreita voidaan ohjata suoraan vakiovarusteluun kuuluvalla SPS-signaaliliitännällä.

Applikaattoriliitäntä

Lisäpiirilevy [20]; mahdollistaa lähes kaikkien mahdollisten applikaattorimallien ohjauksen.

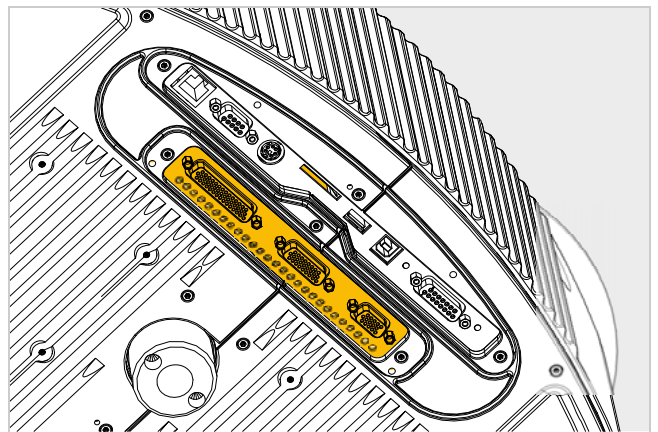

[20] Applikaattoriliitäntä.

Jousisarja kapeille etiketeille

Hyvin kapea etikettimateriaali voi tietyissä olosuhteissa repeytyä tai venyä niin voimakkaasti, että moduulitarkkuus sen alla kärsii. Sellaisissa tapauksissa on tarkoituksenmukaista asentaa, heikommat kireydensäätojouset.

Jatkospöytä

Jatkospöydän avulla edellä olevan rullan materiaaliloppu voidaan liimata yhteen uuden rullan materiaalialun kanssa. Siten materiaaliätkua ei tarvitse pujottaa jokaisen rullanvaihdon yhteydessä koko koneen lävitse, mikä vähentää materiaalivaihdon seisokkiaikoja.

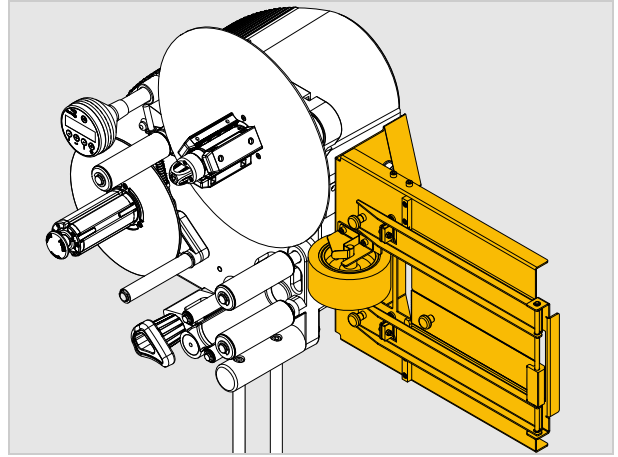

[21] ALS 204 jatkospöydän kanssa

Signaalipilari

Signaalipilari ilmoittaa virheet (punainen), varoitukset (keltainen) tai valmiuden (vihreä). Valmiit viimeistellyt liitântäkaapelit ovat saatavissa eri liitântöihin.

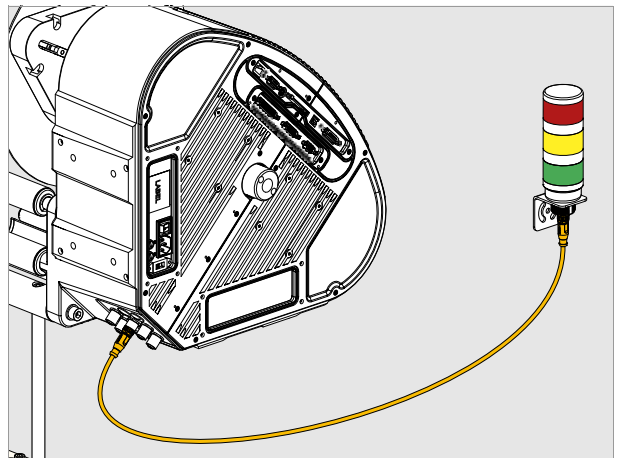

[22] Signaalipilari

KÄYTTÖTAVAT

Syöttökäyttö

Tämä asettuu koneen käyttötavaksi välittömästi koneen päälle kytkemisen jälkeen. Jäljempänä mainitut toiminnot ovat käytettävissä.



Kun näytöllä on tekstin ONLINE sijasta esim. teksti "Prof 5 xxxxxxxx":

- Tuoteprofiili xxxxxxxx (muistipaikka 5) on aktivoitu.
- Ks. lisätietoja kappaleesta "Tuoteprofiilien käyttäminen".

Syöttökäytön pysäyttäminen /jatkaminen

Syöttökäytön pysäyttäminen:

→ paina -painiketta.

– Näyttö:

ONLINE
Stopped . press ^ key to start

Syöttökäytön jatkaminen:

→ paina -painiketta.

Laskurin luvun muuttaminen

→ Aseta laskurin luku asetuksella MACHINE SETUP > Dispense counter.

Laskimen tilan palauttaminen

→ MACHINE SETUP > Disp. Cnt. Reset = "Yes" asetus.

Koneen käynnistäminen säätökäytöllä

Kun kone halutaan käynnistää säätökäytöllä:

→ Aseta MACHINE SETUP > Turn-on mode = „Offline“.

Syötettyjen etikettien laskeminen

Syötettyjen etikettien määrän laskeminen aloitusarvosta nolnaan:

→ Aseta LABEL SETUP > Stop count. mode tilaan „Enabled“.

→ Määritä aloitusarvo kohdassa LABEL SETUP > Label stop quan..

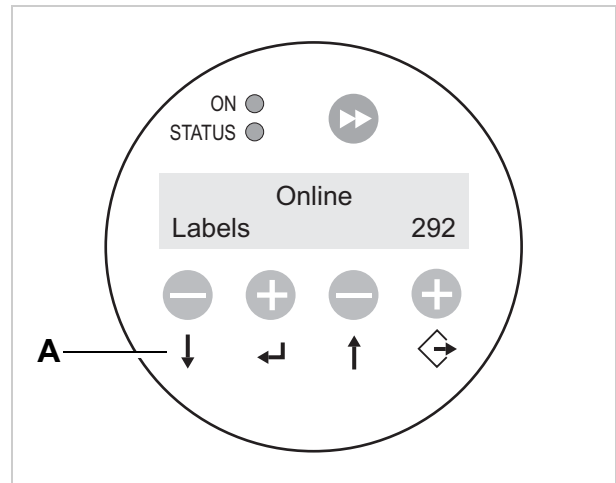

[23] Käyttöpaneeli syöttökäytöllä (syötetty 292 etikettä)
A Painikkeiden merkitys syöttökäytöllä

Online-asetukset

Kone on syöttökäytöllä.

Vaihtaminen Online-asetuksiin:

- paina -painiketta.
- näytöllä näkyy syöttönopeus [24A] ja käynnistysviive [24C].
- Painikkeiden merkitys on sama kuin *painikkeisiin* on merkitty.
- Molempia asetuksia voidaan syöttökäytön aikana suurentaa (+-painike) tai pienentää (--painike) [24D].

Syöttönopeus:

- Säätöalue:
 - ALS 204: [1,0–40,0] m/min
 - ALS 206: [1,0–30,0] m/min
 - ALS 256: [1,0–50,0] m/min
 - ALS 209: [1,0–25,0] m/min
 - ALS 272: [1,0–70,0] m/min
- Näyttö *vak*: Syöttönopeus on vakio.
- Näyttö *var*: Syöttönopeus vaihtelee automaattisesti syöttölinjan nopeuden mukaan (nopeuden mukautus).

Käynnistysviive:

- Säätöalue: [15,0–999,9] mm
- Käynnistysviive on väli tuotevalokennon ja syöttöreunan välillä.

Käsin syöttäminen:

- Yksittäisen etiketin syöttäminen manuaalisesti:
 - paina -painiketta.
 - syöttönopeus: asetuksen mukaan (ks. edellä)

Paluu syöttökäytölle:

- paina painikkeita  + 

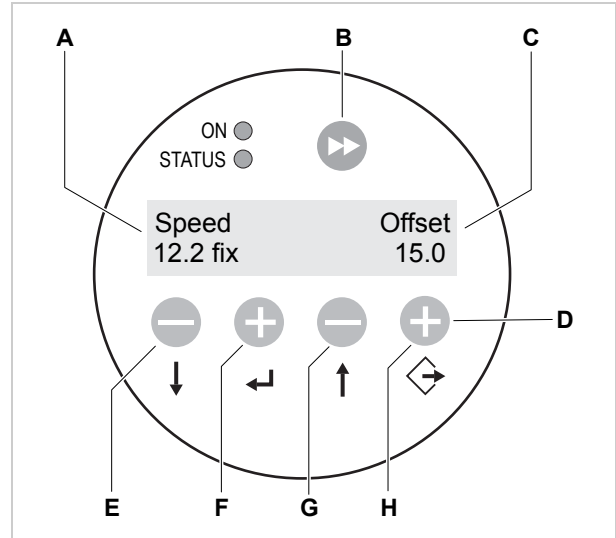

[24] Näyttö käytötavalla Online-asetukset.

- A Syöttönopeuden näyttö (tässä: 12,2 m/min vakionopeudella)
- B Etiketin syöttöpainike
- C Käynnistysviiveen näyttö (tässä: 0 mm)
- D Painikkeiden merkitys Online-asetuksilla
- E Syöttönopeuden pienentämisspainike
- F Syöttönopeuden suurentamispainike
- G Käynnistysviiveen lyhentämisspainike
- H Käynnistysviiveen pidentämisspainike

Säätökäyttö

Kone on syöttökäytöllä.

Vaihtaminen säätökäytölle:

→ paina -painiketta 2 kertaa.

– Näyttö:



→ paina -painiketta.

– Näyttö:



- LABEL SETUP on ensimmäisen, nyt valittuna olevan valikon nimi.
- Säätökäytöllä painikkeiden merkitys on sama kuin *painikkeiden alle* on merkitty.

Kaksoisnuolipainikkeen toiminta

Yksittäisen etiketin syöttäminen:

→ paina painiketta  *lyhyesti* (alle 2 sekuntia).

- syöttönopeus: asetuksen „Speed Adaption“ mukaisesti ei valittuna.

Etiketin pituuden mittaaminen automaattisesti:

→ Paina painiketta  pitkään (yli 2 sekuntia).

Valikot

Säätökäytöllä käyttäjä pääsee kaikkiin valikoihin, joilla voidaan käynnistää eri toimintoja tietyssä järjestyksessä.

Kone voidaan säätää siten, että tiettyjä valikoita ei voida käyttää.

Kuvassa [25] on näytetty painikkeiden toiminnot vaihdettaessa yksittäisten valikoiden välillä ja poistuttaessa valikosta.

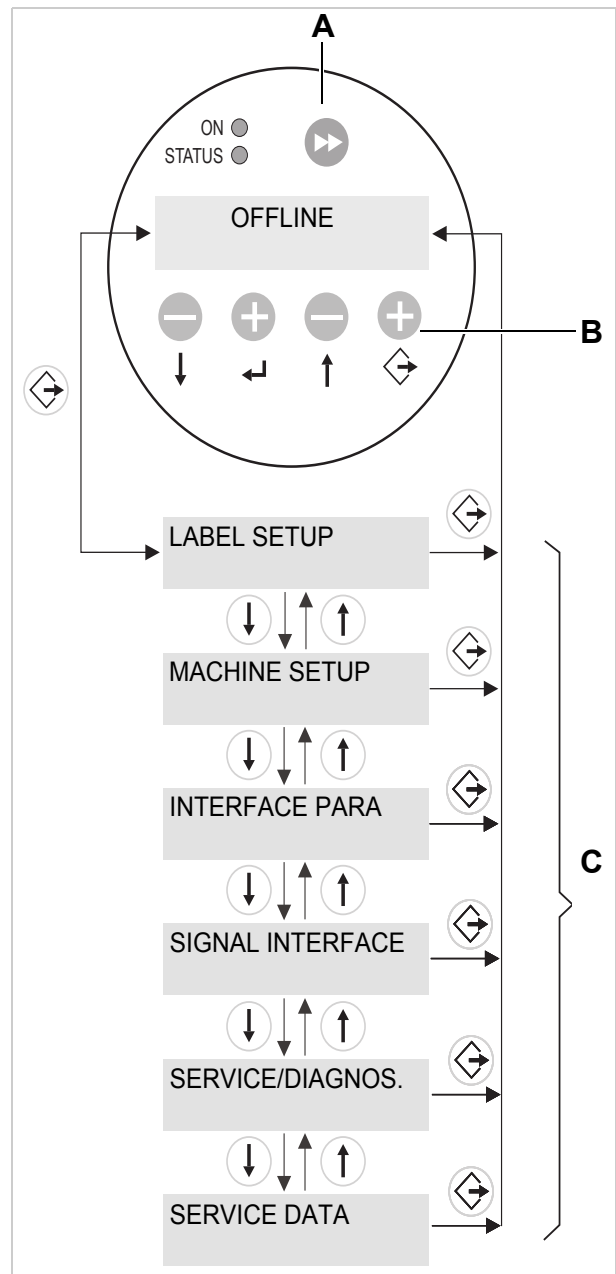

[25] Valikko ja painiketoiminnot säätökäytöllä.

A Syötön aloituspainike ja pituusmittauksen käynnistyspainike

B Säätökäytön painikkeiden merkitys

C Valikot

Toiminnot

Kussakin alivalikossa on toimintoja, joilla voidaan tehdä koneen ohjauksen asetuksia.

Kuvassa [26] on esitetty esimerkinomaisesti toiminnon MACHINE SETUP > Language painikkeiden toiminnot asetuksia muutettaessa.

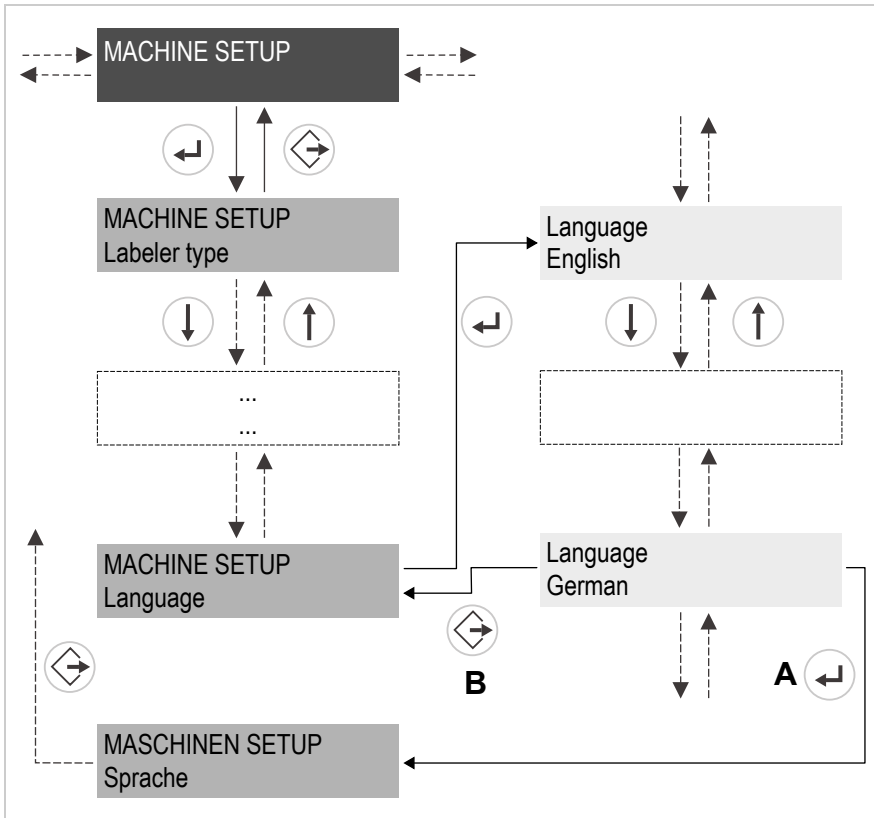

[26] Painikkeiden toiminto asetettaessa MACHINE SETUP > Language.

- A Muutoksen hyväksyntäpainike
- B Muutoksen hylkäyspainike

TOIMINNAN KUVAUS

Toiminnot

LABEL SETUP	MACHINE SETUP	(jatkoa)	INTERFACE PARA	(jatkoa)
Load prod.profil	Dispenser type	Labelsens. InType	>EASYPLUGINTERPR	DHCP host name
Gap detect. mode	Store prod.prof.	Startsens. In.Type	Interface	FTP server
Dispense speed	Del. prod.profil	Start disp. mode	Dispenser ID no.	FTP Password
Slew speed	Dispense counter	Start error stop	Spooler size	WEB server
Label pitch	Disp. Cnt. Reset	On inhibit enter		WEB admin passw.
Lab. stop offset	Default values	On inhibit leave	>COM1 PORT	WEB supervisor p.
Start offset	Factory settings	Turn-on mode	Baud rate	WEB operator p.
Product length	Store Parameters	Language	No. of data bits	
Multi label mode	Auto Sensor Adj.	Access authoriz.	Parity	
Label 2 offset ^{1a}	Sensor Adjust	Materialend err	Stop bits	
Label 3 offset ^{1b}	Speed Adaption	Materialend warn	Data synch.	
Miss. label tol.	Encoder Type	Rewinder full	Frame error	
Miss. label mode	Encoder Resol.	Ext. OD sensor		
Stop count. mode	Encoder Diameter	OD Sens.polarity	>NETWORK PARAM.	
Label stop quan. ²	Rewinder Operat.		IP Addressassign	
	Tandem Operation		IP address	
	Tandem startmode		Net mask	
	Tandem synchron.		Gateway address	
	Slave IP address		Port address	
	Tandem Distance		Ethernet speed	
	Label sens. type		MAC Address	

[Tau. 3] Toiminnot koneen ALS 20x/ALS 30x valikossa - osa 1.

1a) Ilmestyy vain, kun LABEL SETUP > Multi label mode = „x labels/start“.

1b) Ilmestyy vain, kun LABEL SETUP > Multi label mode = „3 labels/start“.

2) Ilmestyy vain, kun LABEL SETUP > Stop count. mode = „On“.

Tässä käyttöohjeessa on kuvattu vain ne toiminnot, joita tarvitaan säädetyin ja asennetun ALS 2xx/ALS 272 käyttöön. Nämä toiminnot on esitetty toiminnoissa harmaalla pohjalla.



Muiden toimintojen asetuksia saa tehdä vain siihen pätevätoimintatutkija. Nämä toiminnot on puolestaan kuvattu huolto-ohjeessa.

SIGNAL INTERFACE	(jatkoa)	SERVICE/DIAGNOS.	SERVICE DATA	(jatkoa)
Interface mode	>AI BOARD SIGNAL	Service	>MODULE FW VERS.	Serial number
>PLC SIGNALS	Applicator type	Serv. data reset	System version	Production date
End dispense mod	Apply mode	Sensor Test	System revision	PCB part number
Disp.end delay	Start mode	PS registers	System date	Board part numb.
End pulse width	Dwell time	Memory card test	Applicator int.	Manufacturer
	Blow on time	Test functions		Work place
>APPLIC. SIGNALS	Restart delay	Store diagnosis	>OPERATION DATA	Company name
Applicator type	Position timeout	Gen.Support Data	Service operations	
Status outputs	Apply comp. time	Data blocks del.	Tot. mat. length	>DISPLAY DATA
Apply mode	Touch down sens.		Dispensing cycl.	Display Version
Dwell time	TouchDownTimeout		Operation time	Display serialNr
Blow on time			Total Operation	Remote disp.vers
Restart delay	>AI BOARD SIGNAL			Remote disp. ##
Position timeout	Status signals		>POWERSUPPLYDATA	
Apply comp. time			Type	>MEMORY DATA
Touch down sens.	>ACTIVE INPUTS		Version	Ram memory size
TouchDownTimeout	Start signal		Serial number	Flash mem size
	Inhibit signal		PS Temperature	Custom defaults
	OD sensor signal		Standby+On time	
			>CPU BOARD DATA	
			CPU identifier	
			PCB Revision	
			FPGA version	
			MAC Address	

[Tau. 4] Toiminnot koneen ALS 20x/ALS 30x valikossa - osa 2.

Ohjeita

Toiminnan kuvauksesta



Toiminnon säätöalue tai yksittäiset asetukset on esitetty hakasulkeissa.

- Toiminnoissa, joissa on käytettävissä yksittäisiä säätöarvoja, on valmiiksi asetettu arvo esitetty kursivilla.
- Säätöarvot, jotka muodostuvat useammasta sanasta, on esitetty lainausmerkeissä.

Pikasäätö

Painikkeet	Vaikutus
↓ + ←	Pienennä nopeuden arvoa 10-kertaisesti.
↑ + ←	Nosta nopeuden arvoa 10-kertaisesti.
↓ + ↑	Palauta arvo matalimpaan asetukseen.

[Tau. 5] Painikeyhdistelmät toimintojen pikasäätämiseksi laajalla arvoalueella.

Valikko LABEL SETUP

Toiminto Load prod.profil (Load tuoteprof.)

- tuoteprofiilien lataaminen sisäisestä tietokannasta
- tuoteprofiilit sisältävät tuotekohtaisia asetuksia
- voidaan valita enint. 16 tuoteprofiilia
- tuoteprofiilin numero voidaan valita vain, kun tälle numerolle on tallennettu profiili.
- Ks. **Tuoteprofiilin lataaminen** □ sivulla 62

Toiminto Gap detect. mode

- Seuraavien tapahtumien jälkeen koneen täytyy uudelleen etsiä lävistimen, eli siis alustaa etikettimateriaali: päällekytkemisen jälkeen; materiaalivaihdon jälkeen.
- Asetukset: [Manual, „Autom. forward“]
Manual (Manuaalisesti): Käyttäjän täytyy käsin käynnistää etikettimateriaalin alustaminen (painamalla useamman kerran Feed-painiketta).
Autom. forward (Autom. eteenpäin): Etikettimateriaalin alustaminen tapahtuu tarvittaessa automaattisesti.

Toiminto Dispense speed (Syöttönopeus)

- nopeus, jolla etiketti syötetään
- Säästöalue:
ALS 204: [1,0–40,0] m/min; esiaset.: 10,0
ALS 206: [1,0–30,0] m/min; esiaset.: 10,0
ALS 256: [1,0–50,0] m/min; esiaset.: 10,0
ALS 209: [1,0–25,0] m/min; esiaset.: 10,0
ALS 272: [1,0–70,0] m/min; esiaset.: 10,0
- Ks. **Syöttönopeus** □ sivulla 56.

Toiminto Slew speed (Rampin nopeus)

- Nopeus, jota puuttuvien etikettien ja etikettipituuden mittaamisen yhteydessä ajetaan.
- Säästöalue:
ALS 204: [1,0–40,0] m/min; esiaset.: 1,0
ALS 206: [1,0–30,0] m/min; esiaset.: 1,0
ALS 256: [1,0–50,0] m/min; esiaset.: 1,0
ALS 209: [1,0–25,0] m/min; esiaset.: 1,0
ALS 272: [1,0–70,0] m/min; esiaset.: 1,0

Toiminto Label pitch (Etikettiväli)

- etikettiväli = etiketin pituus + rako
- Säästöalue: [5,0–600,0] mm
- Ks. **Etikettiväli** □ sivulla 55.

Toiminto Lab. stop offset (Etiketin stopoffset)

- etiketin pysäytyskohta syöttölevyllä
- Säästöalue: [0,0–999,9] mm; esiaset.: 20,0
- Ks. **Etiketin pysäytysasento** □ sivulla 55.

Toiminto Start offset (Offsetin käynnistys)

- väli tuotevalokennon ja syöttölevyn kärjen välillä
- Säästöalue: [15,0–2999,9] mm; esiaset.: 15,0
- Ks. **Etiketin paikka tuotteessa** □ sivulla 57.

Toiminto Product length (Tuotepituus)

- Aktivoidulla Tuotepituus-toiminnolla kone jättää huomiotta kaikki käynnistyssignaalit, kunnes tuote on ohittanut moduulireunan
- Säästöalue: [0,0–1999,9] mm; esiaset.: 0,0
- Ks. **Käynnistyssignaalien estäminen** □ sivulla 57.

Toiminto Multi label mode

- Asetukset: [Off, „x labels/start“]

Off: Käynnistyssignaalia kohti tulostetaan yksi etiketti.

„x labels/start“: Käynnistyssignaalia kohti tulostetaan x etikettiä; x = [2...20].

x > 3:lle pätee: Kaikkien seuraavien etikettien etäisyys 2. etiketin jälkeen vastaa LABEL SETUP > Label 2 offset:ssa kiinnitettyä arvoa.

Toiminto Label 2 offset

- Näytetään vain, kun LABEL SETUP > Multi label mode = "x labels/start".
- Kiinnitetään 2. etiketin etäisyys ja kaikkien seuraavien etikettien, jos x > 3 (katso toiminto LABEL SETUP > Multi label mode). Etäisyys mitataan edeltävän etiketin etureunasta.
- Asetusalue: [x...9999,9] mm; esiasett.: x, jossa x = LABEL SETUP > Label pitch.

Toiminto Label 3 offset

- Näytetään vain, kun LABEL SETUP > Multi label mode = "3 labels/start".
- Jos asetetaan 3. etiketin etäisyys LABEL SETUP > Multi label mode (katso ylhäällä). Etäisyys mitataan edeltävän etiketin etureunasta.
- Asetusalue: [x...9999,9] mm; esiasett.: x, jossa x = LABEL SETUP > Label pitch.

Toiminto Miss. label tol. (Puutt. etik.tol.)

- puuttuvien etikettien toleranssi
- suurin sallittu peräkkäisten puuttuvien etikettien määrä etikettinauhassa
- Säästöalue: [0–10]; esiaset.: 1
- Ks. **Puuttuvat etiketit** □ sivulla 59.

Toiminto Stop count. mode (Laskurin tilan pysäytys)

- Asetukset: [On, Off]

On (Päällä): Syöttölaskuri laskee taaksepäin, alkaen asetetusta arvosta kohdassa LABEL SETUP > Label stop quan. Kun 0 on saavutettu, etikettejä ei enää syötetä.

Off (Pois): Syöttölaskuri laskee ylöspäin, eli syötetty etiketti suurentaa aina laskurin lukemaa.

Toiminto Label stop quan.

- Syöttölaite pysähtyy, kun ilmoitettu etikettimäärä on syötetty.
- Toiminto esiintyy vain, kun LABEL SETUP > Stop count. mode = „Enabled“
- Säästöalue: [0...99999]; esiaset.: 0

Valikko MACHINE SETUP (Koonen setup)**Toiminto Store prod.prof.**

- Tuoteprofiilin tallentaminen, ks. [Tuoteprofiilin tallentaminen](#) □ sivulla 63.

Toiminto Del. prod.profil

- Tuoteprofiilin poistaminen, ks. [Tuoteprofiilin poistaminen](#) □ sivulla 64.

Toiminto Dispense counter

- Luovutuslaskurin asettaminen (näytään luovutuskäytössä)  ja  painikkeen avulla.

Toiminto Disp. Cnt. Reset

- Asetukset: [No, Yes]
- Yes: Luovutuslaskuri asetetaan nolnaan.
- No: Luovutuslaskuria ei aseteta nolnaan.

Toiminto Turn-on mode

- käyttötila, jossa kone on käynnistämisen jälkeen
- Asetukset: [Online, Offline, Standalone]
- Online: syöttökäyttö
- Offline: säättökäyttö



Standalone: Käyttö erillistilassa. Tarvitaan laiteohjelmiston lataamiseen tai muistikortin konfigurointiin.

Toiminto Language (Kieli)

- Näytön tekstin kieli
- Asetukset: [German, *English*, French, Spanish, Dutch, Danish, Italian, Polish, Turkish, Russian, Czech, Japanese, Chinese]
- Chinese: Kaikki kiinankieliset tekstit eivät ole käännettyjä. Kääntämättömät tekstit näytetään englanniksi

Toiminto Material end err

- Koskee sisäistä rullan halkaisijan (RH)-valvontaa.
- Asetukset: [Off, „Mat.diam < x mm“]
- Säästöalue: x = [40,0...500,0]
- Esiasetus: x = 60

Toiminnon pois kytkeminen:

- x < 40 asettaminen.

Toiminnon uudelleen aktivoiminen:

- Paina  painiketta.

Määrittää materiaalirullalle halkaisija-kynnysarvon. Kun materiaalirullan (laskettu) halkaisija on pienempi kuin kynnysarvo, tapahtuu *virheilmoitus*:

Status num: 5071
Material end unw

Lisäksi tapahtuu virheilmoitus, kun 600 mm:n materiaalin syötön aikana ei rekisteröity yhtään purkaimen kääntöä:

Status num: 5072
Material end unw

Toiminto Materialend warn (Materiaalista varoitus)

- Koskee sisäistä RH-valvontaa.
- Asetukset: [Off, „Mat.diam < x mm“]
- Säästöalue: $x = [40,0 \dots 500,0]$
- Esiasetus: $x = 80$

Toiminnon pois kytkeminen:

→ $x < 40$ asettaminen.

Toiminnon uudelleen aktivoiminen:

→ Paina  painiketta.

Määrittää materiaalirullalle halkaisija-kynnysarvon. Kun materiaalirullan (laskettu) halkaisija on pienempi kuin kynnysarvo, tapahtuu *varoitus*:

ONLINE
Material low

Toiminto Rewinder full

Määrittää suurimman sallitun kierretyn pakkauspaperin halkaisijan pakkauspaperin jälkirullaimella. Jos halkaisija ylitetään, seuraava tilaviesti ilmestyy:

Status num: 5064
Rewinder full

- Säästöalue: [50...500] mm; Esiasetus: 202 mm

Ennen käyttöä

SÄHKÖLIITÄNNÄT

Verkkovirran liitäntä



VAROITUS!

Kone toimii verkkojännitteellä! Jännitteisten osien koskettaminen saattaa aiheuttaa hengenvaarallisia sähkövirtauksia ja palovammoja.

- Varmista, että kone on kytketty pois päältä, ennen kuin liität virtajohdon paikoilleen.
- Liitä kone vain asianmukaisesti asennettuun suojamaadoitettuun pistorasiaan.
- Verkkojohto saa olla enintään 3 m pitkä.
- (ALS 20x) Käytä konetta vain siten, että jännitteen valintakytkimellä on valittu verkkojännite.
- (ALS 20x) Varmista, että kone on säädetty käytettävissä olevalle verkkojännitteelle.
- (ALS 256/ALS 272) Käytä konetta vain tyyppikilvessä ilmoitetulla verkkojännitteellä!

Kone on irrotettu verkosta *vain* kun verkkojohdon liitin on irrotettu *kokonaan* verkosta. Siksi:

- Varmista esteetön pääsy pistorasialle
- Kytke vaaratilanteessa kone pois päältä ja irrota verkkojohto verkosta!

1) Verkkeroetuskoje riippuu laitteistosta, johon kone asennettiin. Järjestelmän yhteensovittajan täytyy se suunnitella.



[27] Verkkoliitäntä (A) koneessa ALS 20x.

Verkkojännitteen säädön tarkastaminen



ALS 256/ALS 272: Verkkojännitettä ei tarvitse muuntaa.

Etiketöintikoneet ALS 20x on tarkoitettu käytettäväksi verkkojännitteellä 230 V (AC) tai 110 V (AC).

→ Varmista, että verkkojohto on irrotettu verkosta.

ALS 20x roiskeveesisuojan kanssa:

- Peitesuojan [29A] purkaminen. Lisäksi 4 kiinnitysruuvia [29B] on vedettävä ulos ja suoja vedettävä pois.
- Tarkasta, vastaako jännite paikallista verkkojännitettä.



Jollet tiedä varmasti paikkakuntasi verkkojännitettä, ota yhteyttä pätevään huoltohenkilökuntaan.

Kytkimen asento	Sallittu verkkojännite
115	100-120 V (AC)
230	200-240 V (AC)

[Tau. 6] Sallitut verkkojännitteet molemmille jännitteen valintakytkimen asennoille.

Jännitesäädön muuttaminen:

- Varmista, että verkkojohto on irrotettu verkosta.
- Paina kytkin [29A] vastakkaiseen asentoon.
- Työnnä tätä varten pieni ruuvitaltta uraan [29B] ja työnnä punainen sisäosa vaakasuunnassa vastakkaiseen asentoon (kuvasa [29] vasemmalle).

ALS 20x roiskeveesisuojan kanssa:

- Ennen peitesuojan [29A] asentamista on varmistettava, että...
 - koneella oleva verkkokytkin on laitettu päälle (asentona "I").
 - peitesuojalla oleva verkkokytkin on laitettu pois päältä (kytkimen valo ei pala).

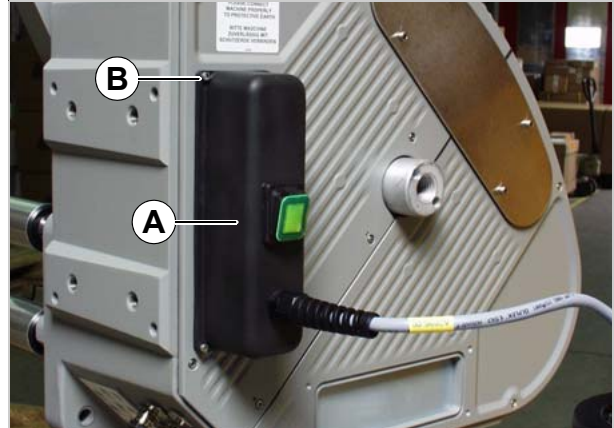

[28] ALS 20x roiskeveesisuojan kanssa: Poista ensin peitesuoja (A).

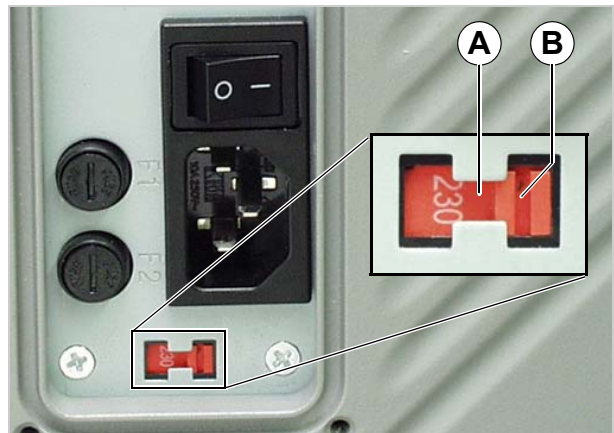

[29] Jännitteen valintakytkin (asetus kuvassa: 230 V) (ALS 20x)

Verkkojohdon liittäminen

- Varmista, että verkkokytkin [30A] on asennossa O (pois).
- Liitä kone oheisella verkkojohdolla sähköverkon pistotrasiaan.



ALS 20x roiskeveesisuojan kanssa: Verkkoliitäntäkaapeli kiinnitetään laittamalla peitesuojan päälle.

Lisätietoja sulakkeista, ks. kappale **Sulakkeiden vaihtaminen** □ sivulla 65.

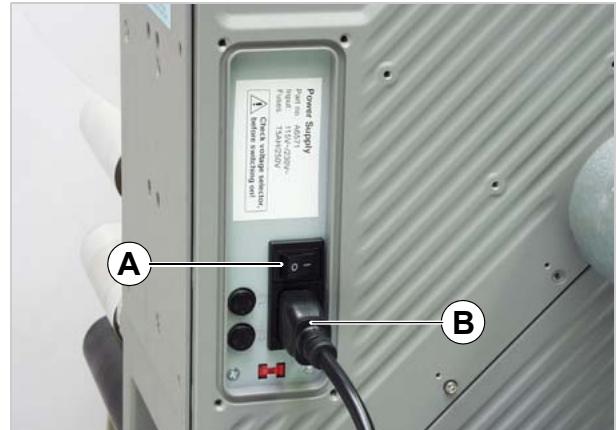

[30] Verkkajohto (B) paikallaan.

Antureiden kytkeminen



VAROITUS!

Etiketöintikone toimii verkkojännitteellä! Jännitteisten osien koskettaminen saattaa aiheuttaa hengenvaarallisia sähkövaurioita ja palovammoja.

→ Kytke etiketöintikone vain sellaisiin laitteisiin, jotka täyttävät SELV-piirille (pienjännitteen turvapiirin) asetetut vaatimukset standardin EN 60950 mukaisesti.

- Tarkasta ennen koneen kytkemistä päälle, että kaikki tarvittavat anturit ovat kunnolla paikallaan [31].

Vähintään tarvittavat anturit:

- etikettivalokenno (asennuspaikka: syöttöreuna)
- tuotevalokenno (asennuspaikka: syöttölinja)

Mahdolliset lisävarusteanturit:

- pyörimisnopeusanturi (tarvitaan nopeuden mukauttamiseen)
- ulkoinen ulkohalkaisijan valvonta (ilmoittaa etikettirullan päästä hyvissä ajoin)
- vaihtoehtoinen etikettianturi, esim. kapasitiivinen anturi, läpinäkyvien etikettien tunnistamiseen



ALS 20x roiskeveesisuojan kanssa: Käyttämättömät liitännät täytyy sulkea mukanatoimitetuilla suojuksilla.



Lisätietoja sopivista anturityypeistä, nastoista jne. saat huoltokirjasta.

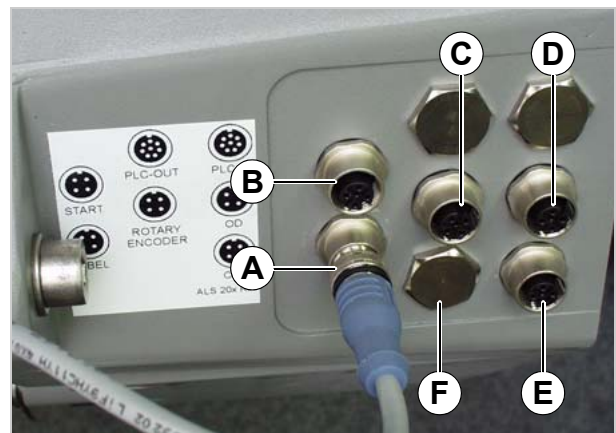

[31] Antureiden liitännät:

- A Etikettivalokenno
- B Tuotevalokenno
- C Lisävarusteelle: pyörimisnopeusanturi
- D Lisävarusteelle: rullan halkaisijan valvonta
- E (ALS 20x/ALS 272) Lisävarusteelle: vaihtoehtoinen etikettianturi
- F (ALS 256) Lisävarusteelle: vaihtoehtoinen etikettianturi

ETIKETTIMATERIAALIN ASETTAMINEN PAIKALLEEN

Etikettirullan asettaminen koneeseen



VAROITUS!

Liikkuvat ja nopeasti pyörivät osat aiheuttavat tapaturmavaaran!

→ Varmista ennen etikettirullan sisäänlaittoa, että kone on kytketty "Offline"-tilaan.

Alaspuotoavasta etikettirullasta johtuva loukkaantumisvaara!

→ Käytä turvakengkiä.

Vanhan taustamateriaalin poistaminen

Kun uudelleenrullaimessa on taustamateriaalia [32A] :

- paina vapautuspainike [32B] alas
- uudelleenrullaimen laajenemismekanismi löystyy
- poista rullalle rullattu taustamateriaali

Liimajäämien poistaminen

- Puhdista seuraavat osat tarvittaessa:
 - syöttölevy
 - ohjainrullat
 - vetotelat
 - puristusrulla
- Noudata luvun **Hoito ja puhdistus** □ sivulla 65 ohjeita.

Uuden etikettirullan asettaminen koneeseen

- Työnnä materiaalirulla [33A] aukirullaimen vasteen asti.
- Käännä kahvaa [33B] myötäpäivää, kunnes etikettirulla on kunnolla paikallaan.
- Aseta etikettirulla kireydensäätövarren [33C] ympärille.

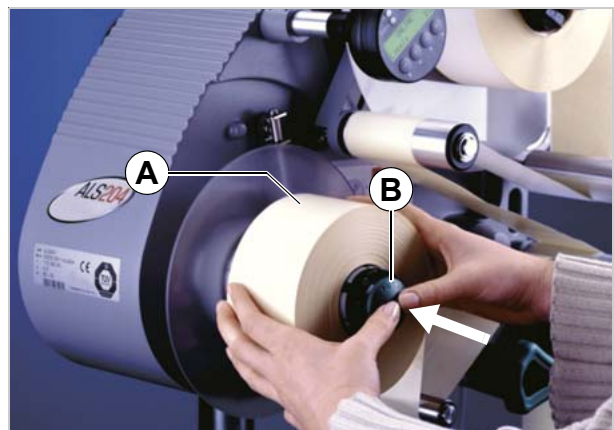

[32] A Uudelleenrullattu taustamateriaali
B Vapautuspainike

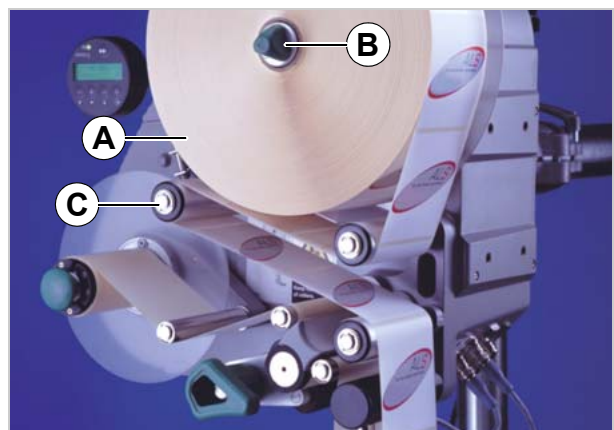

[33] Materiaalirullan asettaminen koneeseen - osa 1

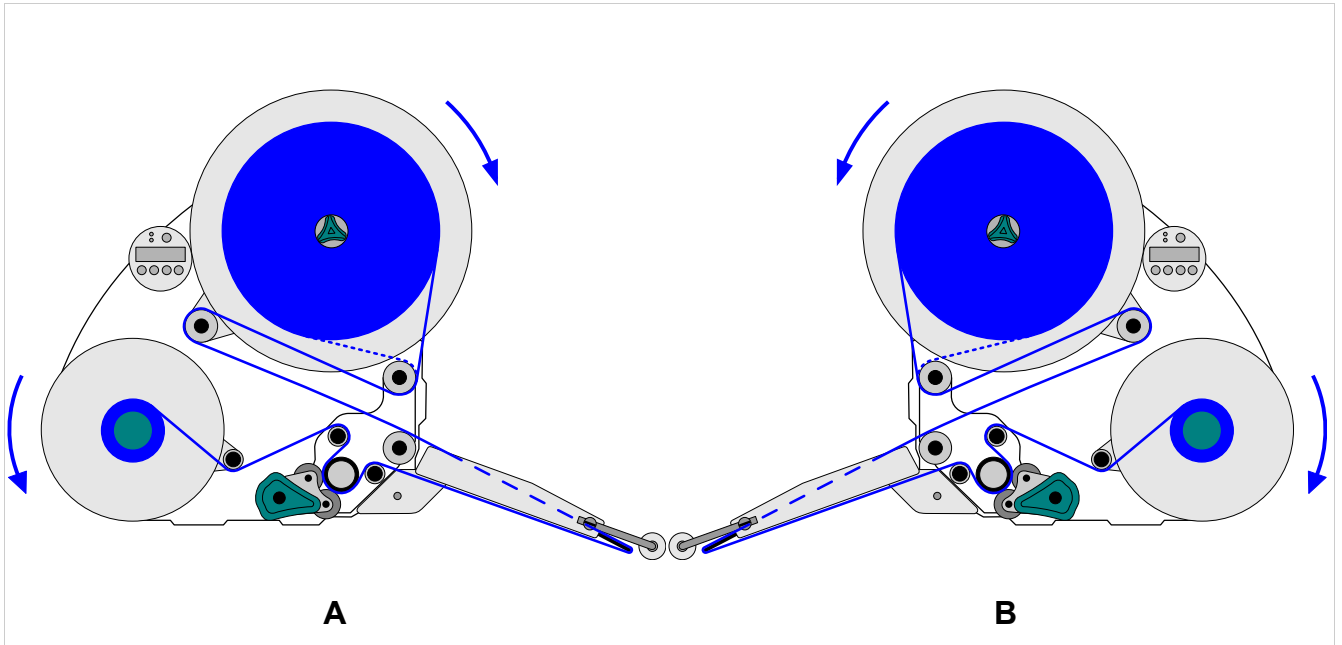

[36] Pujotuskaavio ALS 204:een V-luovutusreunalla

Pujota etikettinauha sisään luovutusreunaan

Kiinteät [37] (Vakio) ja käännettävät L-luovutusreunat:

- 2,5 m etikettinauhaa on purettava ja etiketit on siitä poistettava.
- Kannatinpaperi on johdettava ensimmäisen ohjusrullan ympäri [37A] ja vedettävä valoportissa olevan raon läpi [37B].
- Kannatinpaperi on johdettava painorullan alla [37C] luovutuslevylle [37D].
- Kannatinpaperi on johdettava luovutuslevyn ympäri toiselle ohjusrullalle [37E].

Joustavat [38] ja pneumaattiset [39] L-luovutusreunat:

- Kannatinpaperi on lisäksi läp johdettava molempien nivelellä olevien ohuiden ohjusrullien välissä [38A] [39A].

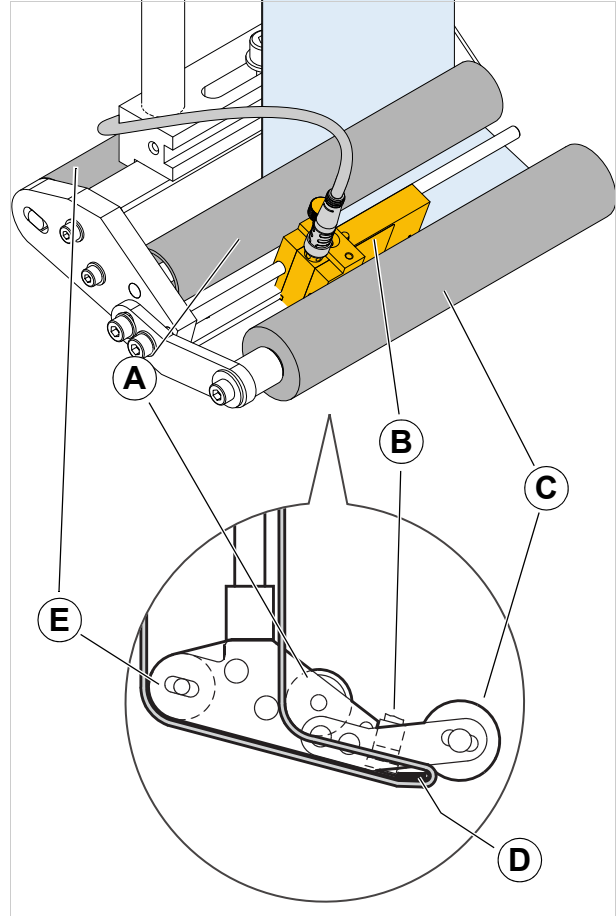

[37] Etikettiradan kulku luovutusreunan alueella.

- A 1. Ohjusrulla
- B Etiketin valoportti
- C Painorulla
- D Luovutuslevy
- E 2. Ohjusrulla

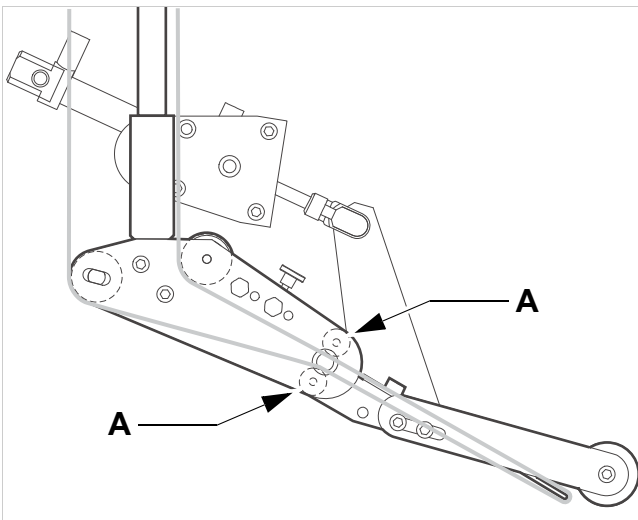

[39] Etikettinauhan kulku pneumaattisella luovutusreunalla (lisävaruste).

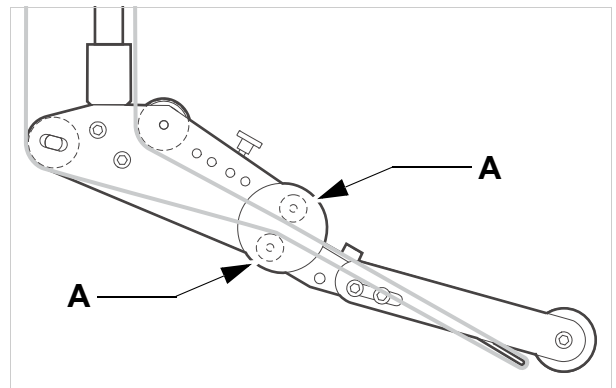

[38] Etikettiradan kulku joustavalla luovutusreunalla (Lisävaruste).

Etikettinauhan pujottaminen vetotelaan

- Avaa puristusrulla. Käännä vipua [40D] myötäpäivään.
- Aseta taustapaperi ohjainrullan [40B], vetotelan [40C] ja kireydensäätövarren [40A] ympärille.
- Sulje puristusrulla. Käännä vipua, kunnes rulla on kunnolla paikallaan.

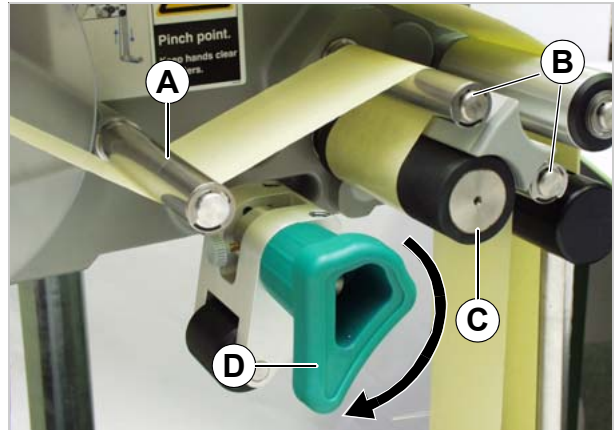

[40] Avaa puristusrulla.



[41] Sulje puristusrulla.

Etikettinauhan kiinnittäminen uudelleenrullaimeen

- Kiinnitä taustapaperi kuvan osoittamalla tavalla uudelleenrullaimeen ja kiristä [42].

Kun kone on kytketty pois päältä:

- Käännä uudelleenrullainta käsin kierroksen verran.

Kun kone on kytketty päälle:

- Varmista, että kone on offline-tilassa.
- Paina kiristysvartta [41A] yli 2 sekuntia ylävastetta vasten.
- Seuraava virheilmoitus ilmestyy:

Status num: 5143
Rewinder stop

- Nyt aukikelaajaa voidaan kääntää käsin.
- Käännä aukikelaajaa yksi kierros.
- Paina painiketta  virheilmoituksen vahvistamiseksi.



[42] Kiinnitä taustapaperi uudelleenrullaimeen.

MEKAANISET SÄÄDÖT

Aukirullaimen sisähalkaisijan mukauttaminen

- Työkalu:
 – 3 mm kuusiokoloavain

Aukirullain voidaan mukauttaa sisäsovittimella [43B] etikettirullan sisähalkaisijan kokoiseksi. Tästä halkaisijasta riippuen on sovitin asennettava ja irrotettava eri tavoin:

- 38,1 mm (1") - sisäosa
- avaa ruuvit [43A] (2 kussakin sovittimessa) ja poista sovittimet.
- 76,2 mm (3") - sisäosa
- Ruuvaa sovittimet kiinni kuten kuvassa [43].
- 101,6 mm (4") - sisäosa
- Ruuvaa sovittimet kiinni kuten kuvassa [44].

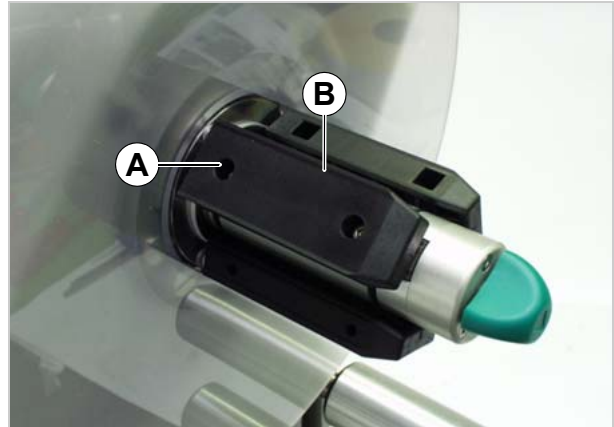

[43] Sisäsovittimen asento 76,2 mm sisähalkaisijalle.



[44] Sisäsovittimen asento 101,6 mm sisähalkaisijalle.

Puristusrullan kohdistaminen

- Avaa puristusrulla [45B]. Käännä vipua [45C], kunnes rulla on kunnolla paikallaan.
- Avaa pyälletty ruuvi [45A].
- Kohdista puristusrulla keskelle taustapaperia.
- Sulje puristusrulla.
- Kierrä pyälletty ruuvi kiinni.

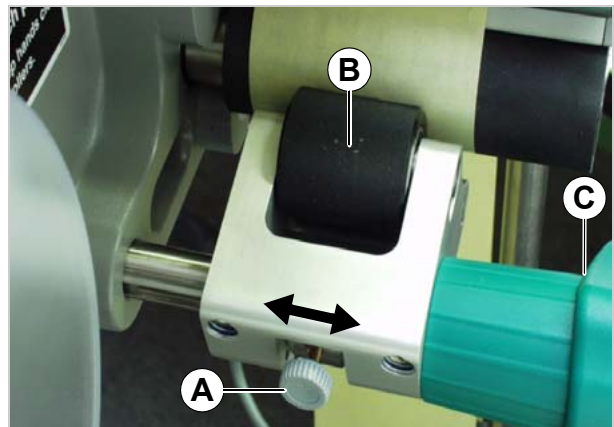

[45] Säädä puristusrullan (B) asento.

Etikettivalokennon kohdistaminen

- Irrota pyälletty ruuvi [46B].
- Työnnä valokenno akseliin siten, että se tunnistaa etikettien välisen raon.



LEDit [46A] syttyvät, kun valoportti on etikettivälin päällä.

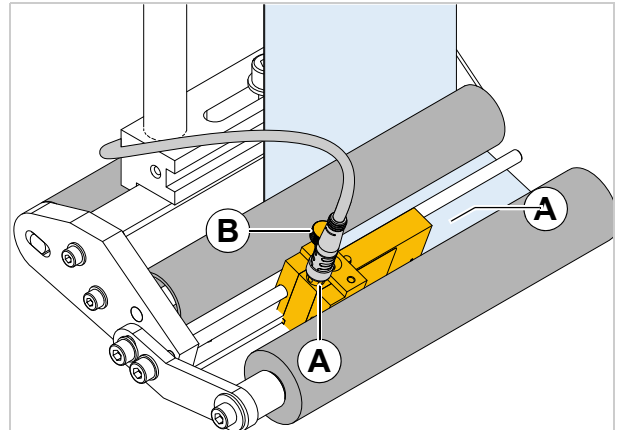

[46] Etikettivaloportti kiinteällä L-luovutusreunalla.

Pingotusvarren palautusvoiman asettaminen

Pingotusvarsi purkamisessa on asetettu niin, että laajaa aluetta etikettimateriaaleja voidaan työstää ilman että pingotusvarren palautusvoimaa täytyy muuttaa.

Siitä huolimatta hyvin ohut etikettimateriaali voi tietyissä olosuhteissa katketa tai niin voimakkaasti venyä, että luovutustarkkuus siitä kärsii. Sellaisissa tapauksissa pingotusvarren voimaa täytyy vähentää:

 Työkalu:
2,5 mm kuusikantaruuviavain

- Kierrä pingotusvarren säätöruuvia [47A] *vasemmalle* palautusvoiman *lisäämiseksi*.
- Kierrä pingotusvarren säätöruuvia [47A] *oikealle* palautusvoiman *vähentämiseksi*.



Huoltoteknikko voi entistää tehdasasetuksen, katso huoltokäsikirja (englannin), kapp. 9.4.3 osa "Adjusting restoring force of dancer arm"

Jos ongelma edelleen pysyy, vaikka pingotusvarren voima on jo minimaalinen, on olemassa mahdollisuus asentaa heikommät pingotusvarren jouset.



Jouset saa vaihtaa pätevä huoltoteknikko. Katso tätä koskeva johdanto huoltokäsikirjan (englannin) kappaleesta 9.4.3 osasta "Replacing dancer arm springs" / „Narrow label kit“.



[47] Säätöruuvi (A) purkaimen pingotusvarrella.

Käyttö

KYTKEMINEN PÄÄLLE JA POIS

Koneen kytkeminen päälle

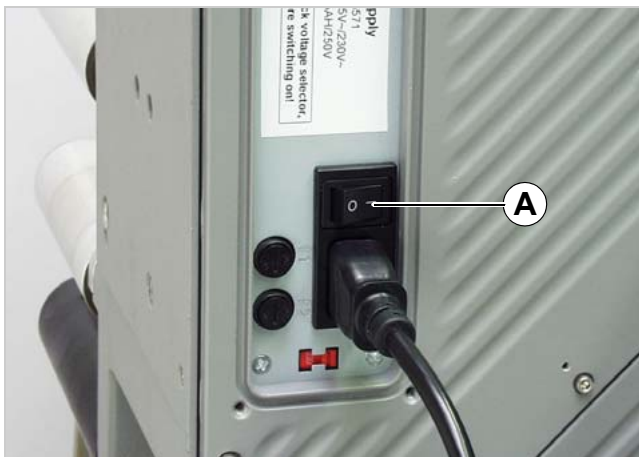

[48] ALS 20x:n pääkytkin (A).

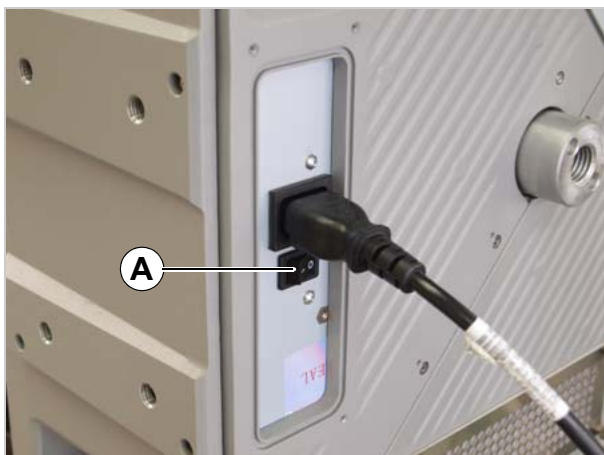

[49] ALS 256/ALS 272:n pääkytkin (A).

- Kytke koneen pääkytkin [48A][49A] asentoon I (päällä).
- Käynnistyksen aikana näytölle ilmestyvät seuraavat ilmoitukset:

ALS 204 RH
V 2.60

(konetyyppi ja ohjelmistoversio)

ONLINE
Label. 0

- Päälle kytkemisen jälkeen ALS 2xx/ALS 272 on syöttökäytöllä. Lisätietoja syöttökäytöstä kappaleessa **Syöttökäyttö** □ sivulla 33.

Etikettien tulostuksen aloittaminen

Syöttäminen tuotevalokennon avulla

ALS 2xx/ALS 272 kytkeytyy päälle kytkemisen jälkeen syöttökäytölle, mikä tarkoittaa, että tuotevalokennon vapautumisen jälkeen syötetään etiketti.

Edellytykset:

- etiketin pituus on asetettu
- tuotevalokenno on kytketty



- anturit on oikein konfiguroitu (PNP/NPN).

Syöttäminen ilman tuotevalokennoa

Syöttäminen ilman tuotevalokennoa on myös mahdollista.

- Kun kone on syöttökäytöllä:
→ paina -painiketta.
- Kun kone on säätökäytöllä:
→ paina painiketta *lyhyesti* (alle 2 sekuntia).

Etikettien ulostulon pysäyttäminen/jatkaminen

- Kone on luovutuskäytössä.

Syöttökäytön pysäyttäminen:

- paina -painiketta.
- Näyttö:



Syöttökäytön jatkaminen:

- paina -painiketta.

SÄÄTÄMINEN JA VALVONTA

Säädöt toimintovalikossa

Etikettiväli

→ Vaihda säätökäytölle.

Etikettivälin mittaaminen automaattisesti:

→ Paina painiketta  pitkään (yli 2 sekuntia).

Tai etikettivälin syöttäminen manuaalisesti:

→ Mittaa etikettiväli [50C].

→ Hae toiminto LABEL SETUP > Label pitch.

→ Syötä mitattu arvo millimetreinä.

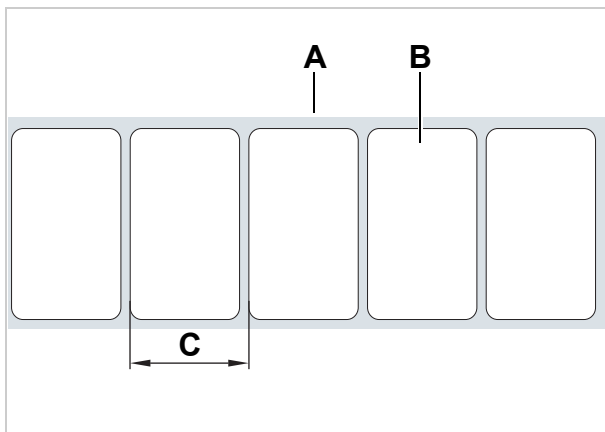

[50] **A** Etikettinauha
B Etiketti
C Etikettiväli

Etiketin pysäytysasento

Asetus yli LABEL SETUP > Lab. stop offset.

HUOMIO!

Seuraavat asetukset huomioitava, muutoin luovutustarkkuus heikkenee voimakkaasti:

→ Suurimman luovutusnopeuden yhteydessä aseta arvo Lab. stop offset:lle vähintään seuraavaan arvoon ^a:

ALS 204: 14 mm

ALS 206: 8 mm

ALS 209: 8 mm

ALS 256: 9 mm

ALS 272: 10 mm

→ Lab. stop offset *ei* samaan mittaan kuin LABEL SETUP > Label pitch asetettava (myös ei mitan kokonaislukukerrannainen).

→ Lab. stop offset *ei* asettaa arvoon "0".

→ Lab. stop offset niin asetettava, että etikettivaloportti on etiketin pysäytyksessä etiketin päällä ja mahdollisimman etäällä etiketin reunasta.

a) Yleisesti pätee: Asetusarvon täytyy olla vähintään niin korkea, kuin etikettinauhan "jarrutusmatka" pysähtymiseen saakka. Tämä on korkeassa nopeudessa korkeampi kuin matalamassa nopeudessa.

Edellytys:

- etikettiväli on asetettu.

Seuraavaksi syötettävä etiketti odottaa etiketin pysäytysasennossa. Tällöin on hyvä, jos etiketti ulottuu hieman yli syöttöreunan [51].

i ALS 20x/256 ovat on säädetty käytettäväksi mukana toimitetun etikettivalokennon kanssa. Tätä valokennoa käytettäessä etiketin pysäytysasennon säätöä ei juurikaan tarvitse korjata.

Esiasetuksen korjaaminen:

→ Avaa LABEL SETUP > Lab. stop offset.

→ Suurena arvoa, kun haluat suurentaa reunan ylitystä, ja pienennä arvoa, kun haluat pienentää reunan ylitystä.

Säätöarvo	Vaikutus
19 mm ^b	Etiketti pysähtyy luovutusreunan kanssa yhtenevästi.
(19 + x) mm	Etiketti pysähtyy x mm ulottumalla.

[Tau. 7] Erityisasetukset pysähdyspaikkaa varten.

b) 19 mm = etäisyys [51B] etikettivaloportin ja luovutusreunan välillä (kiinteällä L-luovutusreunalla).

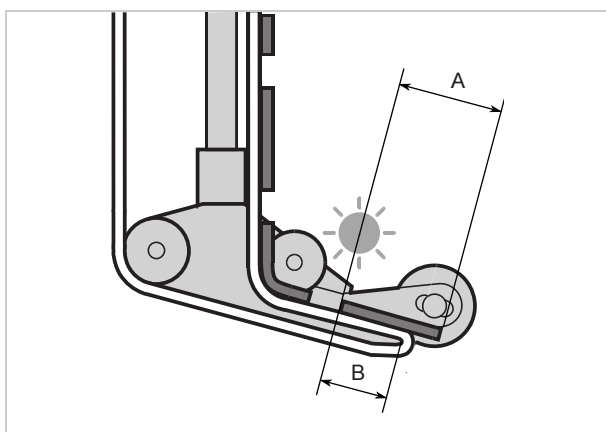

[51] Etiketin pysäytysasento (A)

Syöttönopeus

Syöttönopeudeksi voidaan säätää vakioarvo, tai se voi olla automaattisesti sama kuin syöttölinjan nopeus (nopeuden mukautus). Toisen vaihtoehdon edellytyksenä on, että laitteeseen asennetaan pyörimisnopeusanturi, joka mittaa linjan nopeutta ja ilmoittaa sen syöttölaitteelle.

Säätäminen *vakioarvoon*:

→ Säädä syöttökäytön nopeus (Online-säädöt) vasemman puoleisella painikkeella (ks. **Online-asetukset** □ sivulla 34).

Tai säätö toimintovalikossa:

→ Avaa LABEL SETUP > Dispense speed ja säädä haluamasi nopeus.

Nopeuden mukauttamissäätö:

→ Aseta kohdassa MACHINE SETUP > Speed Adaption. Kyllä, kun haluat kytkeä toiminnon päälle.

→ Säädä MACHINE SETUP > Encoder Resol. ja MACHINE SETUP > Encoder Diameter käytetyn pyörimisnopeusanturin mukaisesti.

- Tietoja soveltuvista pyörimisnopeusantureista: ks. huolto-ohje.

Käynnistyssignaalien estäminen

Tuotemuodolla tai heijastavilla pinnoilla käynnistyssignaali voidaan käynnistää ennenaikaisesti, mikä johtaa virhe-etiketöintiin. Siksi sellaisissa tapauksissa käynnistyssignaalit jätetään huomiotta, se toteutuu, kun tuote siirtyy moduulireunan ohi.

Lisäksi toiminto LABEL SETUP > Product length täytyy asettaa tuotepituudelle.

Esimerkki [52]:

Kun tuote [D] saavuttaa tuoteanturin [C], annetaan käynnistyssignaali ja kone luovuttaa etiketin. Tyhjätilat tuotteessa laukaisevat lisää käynnistyssignaaleja, tuote etiketöitäisiin moninkertaisesti. Tuotepituuden [A] asetuksella toiminnossa LABEL SETUP > Product length kone jättää huomiotta kaikki käynnistyssignaalit, kunnes tuote on ohittanut luovutuspaan.

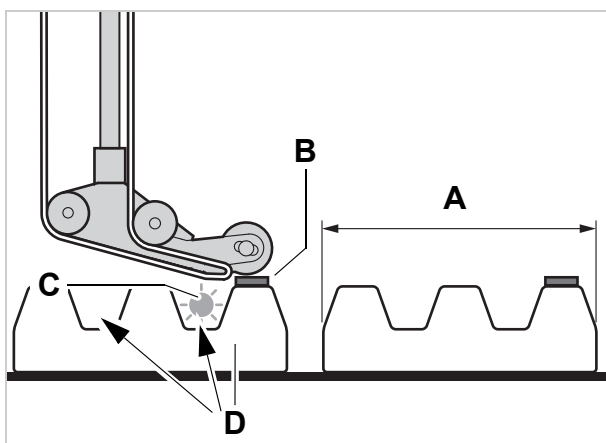

[52] A Tuotepituus
B Etiketti
C Tuoteanturi
D Tuote tyhjien tilojen kanssa (nuolet)

Etiketin paikka tuotteessa

Edellytykset:

- etiketin pituus on asetettu
- etiketin pysäytysasento on asetettu

Säätö syöttökäytöllä:

→ Aseta käynnistysviive (engl.: start offset) oikeanpuoleisella painikkeella (ks. [Online-asetukset](#) sivulla 34).

Tai säätö toimintovalikossa:

→ Avaa LABEL SETUP > Start offset ja aseta käynnistysviive.

- Kun etiketti halutaan päällekkäin tuotteen etureunan kanssa:

→ Syötä tuotevalokennon ja syöttöreunan [53A] välin mitta.

- Kun etiketti halutaan tietylle etäisyydelle tuotteen etureunaan nähden:

→ Suurena käynnistysviivettä tuotteen etureunaan ulottuvalla välillä [54A].

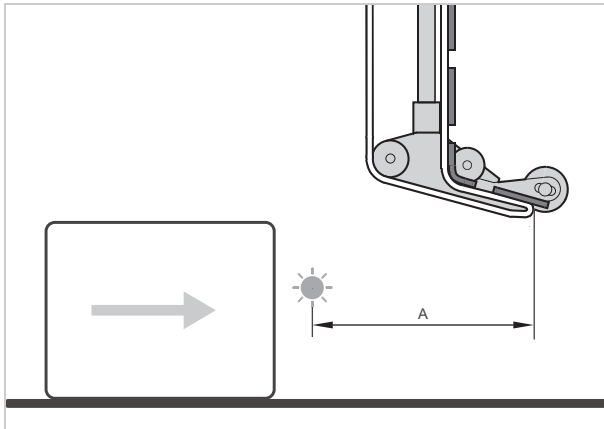

[53] Tuotevalokennon (vasemmalla) ja syöttöreunan (oikealla) väli.

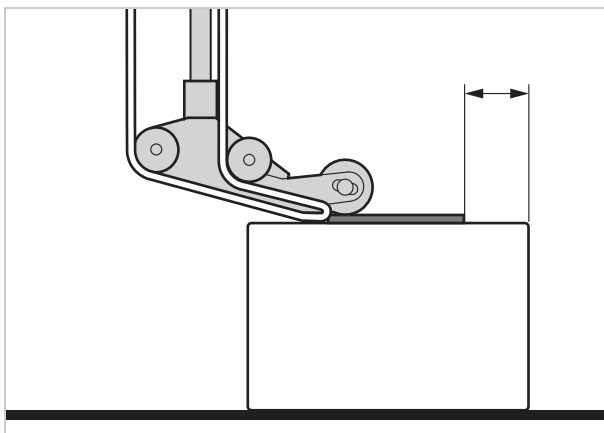

[54] Etiketin ja tuotteen etureunan väli (A).

Valvontatoiminnot

Etiketöintikäytön aikana elektroninen ohjaus valvoo seuraavia toimintoja:

Materiaalin loppu / Rullan halkaisija

(RH = Rullan halkaisija)

Materiaalirullan nopean uusimisen mahdollistamiseksi kone voi hälyttää käyttökäyttäjän jo ennen materiaalirullan loppua. Sitä palvelee RH-valvonta, joka on saatavissa kahtena toteutuksena:

- Sisäinen RH-valvonta
Ohjaus hyödyntää signaaleja kahdesta anturista, jotka on sisällytetty materiaalin purkaimen.
- Ulkoinen RH-valvonta (lisävaruste)
Materiaalin purkaimella oleva valoportti kytkee, kun tietty RH alitetaan.

Koneen kokoonpanoista ja asetuksesta riippuen ilmestyy materiaalin lopussa tai kriittisen RH:n saavutettaessa erilaisia ilmoituksia:

	Materiaalin loppu Virheilmoitus	Kriittinen RH saavutettu Varoitus	Virheilmoitus
Ei RH-valvontaa	Status num: 5001 No gap found	ei	ei
Sisäinen RH-valvonta	Status num: 5072 ^{1,2} Material end unw	ONLINE Material low	Status num: 5071 ² Material end unw
Ulkoinen RH-valvonta	ei	ONLINE ³ OD sensor warn.	Status num: 5065 ⁴ OD Material end



[Tau. 8] Ilmoitukset materiaalivaraston valvontaan.

- 1) Kun 600 mm:n materiaalin syötön aikana ei rekisteröity yhtään purkaimen kääntöä.
- 2) Kun MACHINE SETUP > Materialend err = „Mat.diam < x mm“
- 3) Kun MACHINE SETUP > Ext. OD sensor = „Warning“
- 4) Kun MACHINE SETUP > Ext. OD sensor = „Error“

Varoitus:

- Etikettikäyttö jatkuu.
- Paina  painiketta varoituksen poistamiseksi.
- Materiaalivaihdon valmistelu.

Virheilmoitus:

- Kone pysähtyy.
- Paina  painiketta ilmoituksen poistamiseksi.
- Käärityn kannatinpaperin poistaminen.
- Laita uusi materiaalirulla sisään (katso **Etikettirullan asettaminen koneeseen**  sivulla 46).

Puuttuvat etiketit

Yksi etikettinauhasta puuttuva etiketti ei normaalisti aiheuta häiriöitä etikettikäyttöön, sillä etikettiä syötetään niin kauan, että etiketin alkureuna on etikettivalokennon alla.

Silti voi joskus olla tarpeen, että puuttuvista etiketeistä annetaan ilmoitus. Toiminnon LABEL SETUP > Miss. label tol. asettamisen jälkeen annetaan vikailmoitus yhden tai vasta useamman puuttuvan etiketin jälkeen.

Status num: 5001
No gap found

Kone pysähtyy.

Revennyt materiaali

Annettava ilmoitus riippuu siitä, missä kohdassa materiaalinauhaa repeämä on.

- Materiaalin repeämä purkaimen ja luovutusreunan [55A] välillä:

Status num: 5072^{1,2}
Material end unw

- 1) Kun 600 mm:n materiaalin syötön aikana ei rekisteröity yhtään purkaimen kääntöä.
- 2) Kun MACHINE SETUP > Materialend err = „Mat.diam < x mm“

- Materiaalin repeämä luovutusreunan ja Syöttötelan [55B] välillä:

Status num: 5001
No gap found

- Materiaalin repeämä syöttötelan ja aukikelaajan [55C] välillä:

Status num: 5140
Rewinder control

Katso **Käyttöhäiriöt**  sivulla 69.

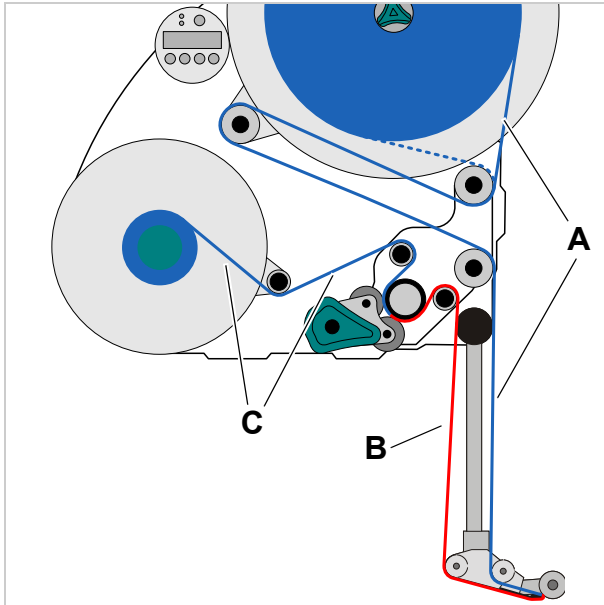

[55] Materiaalin repeämä kappaleissa A, B tai C johtaa erilaisiin virheilmoituksiin.

Aukikelaaja täysi

Kun kelatun aluspaperin [56A] halkaisija saavuttaa sallitun halkaisijan (202 mm), ilmestyy ilmoitus:

Status num: 5064
Rewinder full

→ Poista rullalle rullattu taustamateriaali.

(Katso **Vanhan taustamateriaalin poistaminen**  sivulla 46).

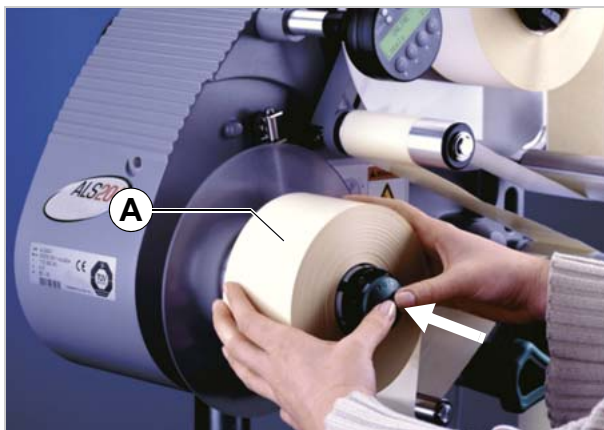

[56] Uudelleenrullattu taustamateriaali.

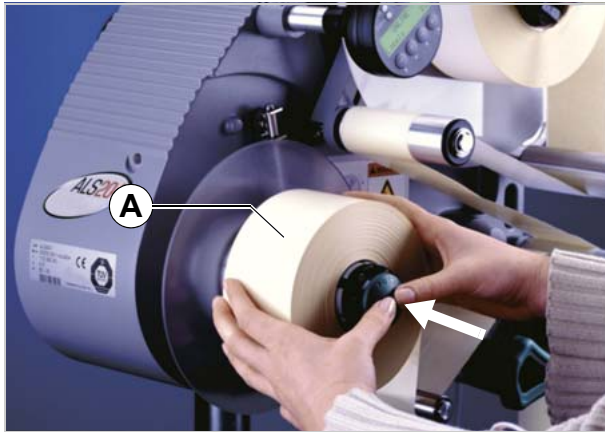

[57] Uudelleenrullattu taustamateriaali.

TUOTEPROFIILIEN KÄYTTÄMINEN

Mitä ovat tuoteprofiilit?

Tuoteprofiilit ovat muistipaikkoja, joihin voidaan tallentaa koneen ohjauksen kaikki asetukset. Näin kone voidaan toistuvien tuotesarjojen kohdalla säätää nopeasti kyseiselle tuotteelle.

- Muistipaikkojen määrä: 16
- Muistipaikat on numeroitu ja lisäksi kullekin muistipaikalle voidaan antaa tekstitunniste (enintään 9 aakkosnumeerista merkkiä).

Tuoteprofiilin lataaminen

HUOMIO!

Virheelliset asetukset voivat vaarantaa tuotannon lopputuloksen ja vahingoittaa konetta ja koko järjestelmää.

→ Tuotetietokantoja saa luoda vain pätevä ja tehtävään koulutettu henkilökunta.

→ Hae toiminto LABEL SETUP > Load prod.profil.



- Jos muistipaikka ei ole käytössä, näytölle ilmestyy teksti:

Load prod.profil
No setup avail.

- Näytöllä näytetään vain varatut muistipaikat.
- Kun muistipaikat on varattu, näytetään ensin viimeisimmäksi ladattu muistipaikka:

Load prod.profil
Prof 1 xxxxxx

Esimerkki edellä: ensimmäiseen muistipaikkaan on tallennettu profiili tekstitunnisteella xxxxxx.

→ Paina painikkeita  tai  kunnes haluamasi profiili tulee näytölle.

→ Paina -painiketta.

- Näyttö:
- Tämän jälkeen kone käynnistetään uudelleen.

Loading xxxxxx ?
No

→ Paina -painiketta.

→ Paina -painiketta.

- Näyttö uudelleenkäynnistyksen jälkeen:

Prof 1 xxxxxx
Label 0

(Syöttökäytöllä tekstin ONLINE tilassa näkyy asianomaisen profiilin nimi.)

Tuoteprofiilin tallentaminen

Muistipaikan valinta

→ Hae toiminto MACHINE SETUP > Store prod.prof.

- Näyttö, kun kaikki muistipaikat ovat vapaina:

```
Store prod.prof.
Prof 1 Product 1
```

- Kun muistipaikkoja on jo käytössä, näytetään viimeiseksi aktiivisena ollut muistipaikka:

```
Store prod.prof.
Prof 5*customer_xyz
```

- Muistipaikan numeron jälkeen oleva * kertoo, että muistipaikka on jo varattu (tässä profiili "customer_xyz")

→ Paina painikkeita  tai , kunnes näytöllä on haluamasi muistipaikka (1–16).

→ Valitse muistipaikka painamalla painiketta .

- Profiilin nimi vilkkuu ja sille voidaan antaa nyt haluttu nimi.

Profiilin nimen syöttäminen

Tuotteen 1 ottaminen sellaisenaan käyttöön:

→ paina -painiketta 2 kertaa.

- Profiili tallennetaan.

- Näyttö:

```
Store prod.prof.
Storing ...
```

Profiilin nimen muuttaminen:

→ paina -painiketta.

- Näyttö:

```
Store prod.prof.
Prof x _
```

- Aktiivinen merkkipaikka merkitään alaviivalla.

→ Selaa merkkejä painamalla painikkeita  ja , kunnes haluamasi merkki tulee näytölle.

→ Valitse merkki painamalla painiketta .

- Alaviiva siirtyy seuraavan merkin kohdalle.

→ Syötä seuraava merkki samalla tavoin.

→ Paina viimeisen merkin jälkeen painiketta .

- Profiili tallennetaan.

- Näyttö:

```
Store prod.prof.
Storing ...
```

- Näin tuoteprofiili on tallennettu.

Tuoteprofiilin poistaminen

→ Hae toiminto MACHINE SETUP > Del. prod.profil.

– Näytetään viimeksi aktiivisena ollut muistipaikka.

→ Paina painikkeita  ja , kunnes näytöllä on haluamasi muistipaikka (1–16).

→ Tyhjennä muistipaikka painamalla painiketta :

– Näyttö:

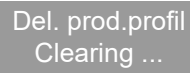

Del. prod.profil
Clearing ...

– Näin tuoteprofiili on poistettu.

Käytön jälkeen

HOITO JA PUHDISTUS

Sulakkeiden vaihtaminen



Tämä kappale koskee malleja ALS 20x. Mallin ALS 256 ja ALS 272 sulakkeita ei voi vaihtaa.



VAROITUS!

Kone toimii verkkojännitteellä! Jännitteisten osien koskettaminen saattaa aiheuttaa hengenvaarallisia sähkövirtauksia ja palovammoja.

→ Varmista, että kone on kytketty päältä, ja että verkkojohto on irrotettu pistorasiasta, ennen kuin irrotat sulakkeita.

HUOMIO!

Tulipalovaara, jos käytetään väärää sulaketyyppejä.

→ Käytä ainoastaan tässä käsikirjassa mainittuja sulaketyyppejä.



Sulakkeet F1 ja F2 suojaavat muuntajan ensiöpuolta. Kulloinkin toimii vain toinen sulake. Se kumpi, riippuu jännitteen valintakytkimen asennosta.

Aktiivinen sulake	Verkkojännite	Kytkimen asento
F1	230 V	230
F2	110 V	115

[Tau. 9] Jännitteen valintakytkimen asennon ja aktiivisen sulakkeen välinen yhteys.

CPU-piirilevy ja anturit on suojattu verkkoadapterin erillisellä sulakkeella, jota ei koskaan saa/tarvitse vaihtaa.

Kun varoke F1 tai F2 on palanut, tämä vaikuttaa vain käyttömooottoreihin, ja näyttö ja anturit toimivat edelleen.



Työkalu: ruuvitaltta

- Kytke kone pois päältä. Irrota verkkojohto.
- Käännä sulakkeenpidintä muutama aste vastapäivään.
- Sulakkeenpidin ponnahtaa ylös.
- Ota sulake sulakkeenpitimestä.
- Vaihda palaneet sulakkeet.
- Aseta sulakkeenpidin takaisin paikalleen ja käännä kevyesti painaen myötäpäivään, kunnes ura on pystysuorassa.



Tarvittava sulaketyyppi:

- T5AH 250 V



[58] Sulakkeenpidin (A) koneessa ALS 20x.

Puhdistusaineet

HUOMIO!

Vääränlaiset puhdistusaineet voivat vahingoittaa konetta vakavasti!

→ Älä käytä puhdistusaineita, jotka voivat vahingoittaa maalipintoja, koneen merkin-
töjä, näyttöä, tyyppikilpiä, sähköosia jne. Noudata puhdistusaineen valmistajan ohjei-
ta.

→ Älä käytä hankaavia tai muovia syövyttäviä puhdistusaineita.

→ Älä käytä happamia tai alkalisia liuottimia.



Kumitelojen puhdistusaine:

- telan puhdistusaine, tilausnumero 98925.
Muut puhdistusaineet saattava haurastuttaa kumia.

Metallisten ohjainrullien puhdistusaine:

- puhdistusbensiini, sprii, isopropyylialkoholi, etikettienliuotussuihke

Kotelon puhdistaminen:

- tavallinen neutraali puhdistusaine

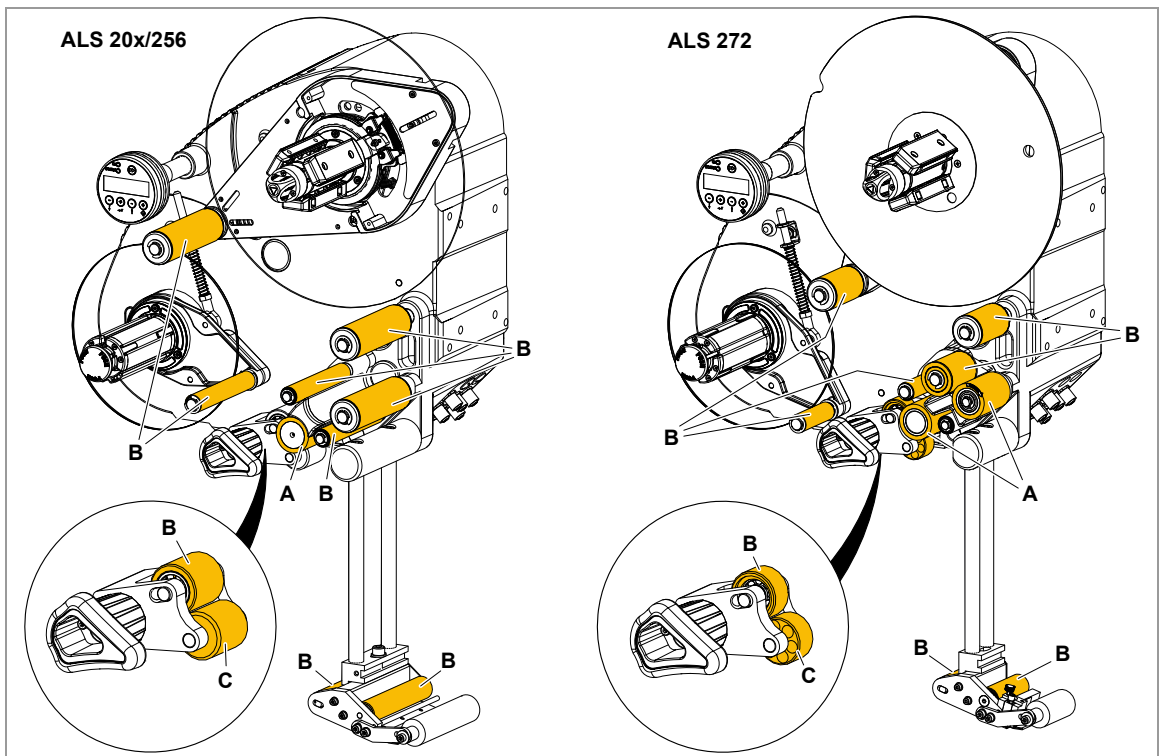

[59] Rullat ja telat mallilla ALS 2xx/ALS 272:

- A Kumitelojen
- B Metallisten ohjainrullien
- C Muovirulla

Säännöllinen hoito

Etiketöintikone on suunniteltu huoltoa tarvitsemattomaksi. Jatkuva luotettava työn jälki edellyttää kuitenkin säännöllistä hoitoa.

Poista paperipöly

Käyttöolosuhteista riippuen suorita vähintään kerran viikossa:

- pyyhi paperipöly kaikista rullista/teloista ja reunoista
- puhdista valokennojen valolähde pehmeällä harjalla tai rievulla.

Pölysuodattimen vaihtaminen (ALS 256/ALS 272)

HUOMIO!

Tukkeutunut pölysuodatin saattaa aiheuttaa koneen ylikuumentumista ja vaurioittaa konetta!

- Vaihda pölysuodatin säännöllisesti, vähintään kerran kuussa.

Jos kone ylikuumentuu, näyttöön tulee virheilmoitus ”5026 MotorProtect CPU”, ks. [Luettelo virheilmoituksista](#)  sivulla 71.

- Irrota neljä ruuvia [51A]. Irrota suodattimen suojus.
- Poista suodatinharso.
- Aseta uusi suodatinharso (osanumero A8697).
- Aseta suodattimen suojus paikalleen ja kiinnitä neljällä ruuvilla.

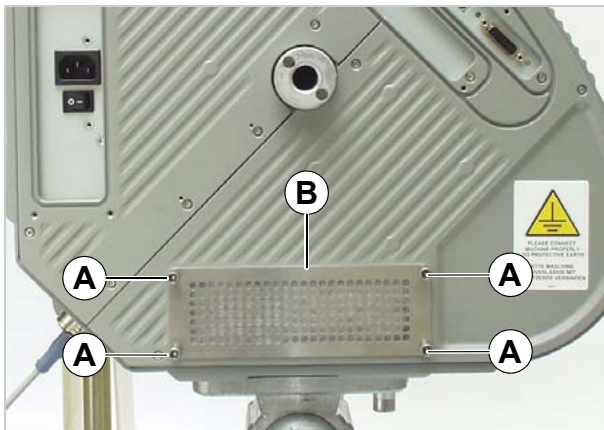

[60] Pölysuodatin mallissa ALS 256/ALS 272.

A Ruuvit

B Suodattimen suojus

Käyttöhäiriöt

VIRHEILMOITUKSET

Tilailmoitusten lajit

Ilmoitus virheistä

Virheen ilmetessä kone pysähtyy välittömästi ja käyttöpaneelissa näkyy virheilmoitus.

Virheilmoitukset muodostetaan seuraavasti:

Status num: 5144
Rewinder init

[61] Esimerkki virheilmoituksesta:

5144 = tilan numero; tällä numerolla ilmoitus on helpompi tunnistaa.

"Rewinder Init" = tilasta kertova teksti; vian lyhyt kuvaus

Sellaisia vikoja, joiden virheilmoituksia ei ole kuvattu jäljempänä, saa korjata vain pätevöitynyt henkilökunta.

Tällaisen vian ilmetessä:

→ poista ilmoitus painamalla painiketta 

→ kytke laite pois päältä ja 30 sekunnin kuluttua jälleen päälle.

Jos vika ilmenee uudelleen:

→ kutsu paikalle huoltoteknikko.



Oheisesta luettelosta puuttuvat virheilmoitukset on kuvattu huolto-ohjeissa.

Varoitukset

Varoitukset viittaavat vähemmän kriittisiin tiloihin kuin virheilmoitukset. Etiketöintikäyttöä ei keskeytetä varoituksella.

Varoitukset vastaavat kaavaa:

ONLINE
Material low





[62] Esimerkki varoituksesta

„Material low“ = Pikakuvaus, riippuvainen varoituksen laukaisijasta.

Varoitusten nollaaminen:

→ Paina painiketta  alkaen laiteohjelmiston versiosta > 1.10)





Varoitusten luettelo

Näyttö	Merkitys
Produktstartwarn	Uusi käynnistysignaali luovutustapahtuman aikana. Tai: Useita puuttuvia etikettejä etikettinauhalla; aukkoja ei voi tasoittaa.
APSF speed warn.	 Syöttöhihnan nopeus on ylittänyt luovuttajan maksiminopeuden.
OD Sensorwarning	<i>Ulkoinen RH-valvonta:</i> Kriittinen materiaalirullan halkaisija on saavutettu.
Material low	<i>Sisäinen RH-valvonta:</i> Kriittinen materiaalirullan halkaisija on saavutettu.
Toomany products	 Liian paljon tuotteita tuoteanturin ja luovutusreunan välissä.
Rew. stop warn	 Aluspaperi-aukikelajaa on estettynä.
Tandem Synch.	Isäntäkoneen ja orjakoneen välinen yhteys ei toimi. Varoitus voi ilmaantua esim. pian koneiden päällekytkemisen jälkeen, jos vielä mitään kommunikointia ei ole toteunut. Jos 5 minuutin sisällä varoituksen esiintymisen jälkeen kommunikointia kuitenkin tapahtuu, varoitus katoaa, muussa tapauksessa 5 minuutin kuluttua ilmestyy virheilmoitus „Tandemsynch.init“ (5147). Varoituksen syyt vastaavat virheilmoitusta.
PLC warning	 Ulkoisesta varoitussignaali.





Luettelo virheilmoituksista

Tila	Tilateksti	Syy	Vian korjaus
5000	Bus device	<ul style="list-style-type: none"> – Johonkin I²C-väylän laitteeseen ei saada yhteyttä. – Ilmoitus tulee useimmiten ensimmäisenä kahden tai kolmen ilmoituksen sarjasta, joka kuvaa vikaa tarkemmin. 	<ul style="list-style-type: none"> → Poista ilmoitus painamalla painiketta . → Kytke kone päältä ja 30 sekunnin kuluttua jälleen päälle. → Jos virheilmoitus tulee uudelleen, kutsu paikalle huoltoteknikko.
5001	No gap found	<ul style="list-style-type: none"> – Materiaalinloppu, kun rullanhalkaisijan valvonta on aktivoitu. – Puuttuvien etikettien raja-arvo ylitetty (LABEL SETUP > Miss. label tol.). – Etikettityyppiä ei ole asetettu oikein (MACHINE SETUP > Label sens. type). – Etiketin pituutta ei ole asetettu oikein (LABEL SETUP > Label pitch). – Etikettivalokenno on likainen. – Etikettivalokenno ei ole oikeassa paikassa. – Etikettivalokennoa ei ole kytketty oikein. – Etikettivalokenno on viallinen. – Pyörimisnopeusanturia ei ole säädetty oikein. 	<ul style="list-style-type: none"> → Tarkasta edellä mainitut seikat, ja korjaa vikat tarvittaessa. → Kuittaa virheilmoitus painamalla painiketta .
5002	Material end	<ul style="list-style-type: none"> – Materiaalinloppu (kun sisäinen RH-valvonta aktivoitu). 	<ul style="list-style-type: none"> → Laita uusi etikettirulla sisään. →
5030 5031	MotorProtectFeed MotorProtectRew.	<ul style="list-style-type: none"> – (ALS256) Pölysuodattimen tukkeutuminen on aiheuttanut koneen ylikuumentumisen. – (ALS20X) Jännitteen valintakytkin on säädetty väärin. – Muitakin syitä saattaa olla, mutta niiden korjaaminen edellyttää valtuutetun huoltoasentajan kutsumista. 	<ul style="list-style-type: none"> → Vaihda pölysuodatin. Anna koneen jäähtyä. → Tarkista jännitteen valintakytkimen säätö. → Kytke kone päältä ja 30 sekunnin kuluttua jälleen päälle. → Kutsu paikalle huoltoteknikko.
5071	Material end unw	<ul style="list-style-type: none"> – Esiintyy käytössä sisäisen rullan halkaisijan valvonnan ollessa aktivoituna. – Ilmoitus tapahtuu, kun materiaalirullan halkaisija on saavuttanut asetetun kynnyksiarvon (MACHINE SETUP > Materialend err). 	<ul style="list-style-type: none"> → Vaihda materiaalirulla.

[Tau. 10]]Virheilmoituksista

Tila	Tilateksti	Syy	Vian korjaus
5072	Material end unw	<ul style="list-style-type: none"> – Esiintyy käytössä sisäisen rullan halkaisijan valvonnan ollessa aktivoituna. – Ilmoitus tapahtuu, jos 600 mm:n materiaalisyötön aikana yhtään aukirullaajan käännöstä ei ole rekisteröity. 	<p>→ Tarkista materiaalin kulku. Tarvittaessa vaihda materiaalirulla.</p>
5111	OD sensor error	<ul style="list-style-type: none"> – Esiintyy käytössä ulkoisen rullan halkaisijan valvonnan ollessa aktivoituna, jos valoportti katkaistiin tai, jos yhtään valoporttia ei ole liitetty. – Kriittinen materiaalirullien halkaisija on saavutettu. Etikettimateriaali loppuu pian. 	<p>→ Valmistelee materiaalirullan vaihto.</p> <p>→ Tarkista, onko ulkoisen rullan halkaisijan valvonnan valoportti liitetty.</p>
5140	Rewinder control	<p> Kun toiminta on häiriötöntä, uudelleenrullaimen kireydensäästövarsi liikkuu vain minimaalisesti nk. ohjausasennon ympärillä. Tämä on asento, jonka kireydensäästövarsi saa koneen alustuksen jälkeen.</p> <ul style="list-style-type: none"> – Mikä tahansa kireydensäästövarteen kohdistuva voima, joka siirtää sitä ohjausasennosta. <p>Esimerkki: Syöttömoottori jumittaa; taustapaperia ei kuljeteta riittävän nopeasti; ja kireydensäästövarsta vedetään tämän vuoksi ylöspäin.</p> <p>Esimerkki: Taustamateriaalin repeytyminen; kireydensäästövarsi joustaa alaspäin.</p>	<p>→ Paina -painiketta.</p> <ul style="list-style-type: none"> – Kireydensäästövarren ohjaus alustetaan tämän jälkeen uudelleen; kireydensäästövarsi palaa jälleen ohjausasentoon.
5143	Rewinder stop	<p>Tämä ilmoitus ilmestyy, kun kireydensäästövarsi on ylä-ääriasennossa kauemmin kuin kaksi sekuntia.</p> <p>Seuraus:</p> <p>Uudelleenrullaimen moottorin virta katkaistaan, jotta rullainta voidaan pyörittää helposti käsin.</p> <p> Tämä helpottaa uuden etiketirullan asettamista paikalleen, koska uudelleenrullainta voidaan pyörittää kevyesti.</p>	<p>→ Kuittaa virheilmoitus painamalla painiketta .</p>

[Tau. 10]]Virheilmoituksista

Tila	Tilateksti	Syy	Vian korjaus
5145	Rewinder full	 Tämä vika voi ilmetä vain silloin, kun uuden etikettirullan pää on liimaantunut uudelleenrullaimessa jo olevaan taustapaperiin. Uudelleenrullaimen rullan suurin sallittu halkaisija on saavutettu.	→ Poista rullalle rullattu taustapaperi. → Kuittaa virheilmoitus painamalla painiketta 
5147	Tandemsynch.init	 Tämä virhe esiintyy vain tandem-käytössä. Isäntäkoneen ja orjakoneen välinen yhteys ei toimi.	→ Tarkista, onko orjakone kytketty päälle ennen isäntäkoneetta. Jos näin ei ole, kytke koneet päälle oikeassa järjestyksessä (ensin orjakone, sitten isäntäkone). → Tarkista, että koneet on liitetty toisiinsa tandem-kaapelilla. Jos näin ei ole, tee liitäntä. Kysy lisätietoja asentajalta.
5152	Winding direct.	Aluspaperi on kiinnitetty aukikelaajan sisäkkeeseen väärin.	→ Kiinnitä taustapaperi uudelleenrullaimen, katso Etikettinauhan kiinnittäminen uudelleenrullaimen  sivulla 50. →
5200	Home position	 Tämä ilmoitus voi ilmetä vain applikaattorikäytöllä. Applikaattori ei ole saavuttanut perussäätöään (ylä-ääriasentoon) tietyn aikarajan puitteissa. <ul style="list-style-type: none"> – Applikaattoria ei käytettävissä, mutta applikaattorikäyttö on asetettu päälle. – Applikaattori jumittaa – Paineilma-applikaattori: Paineilman syöttö on katkennut tai katkaistu – Johtoa ei ole liitetty paikalleen. 	→ SIGNAL INTERFACE > Interface mode „PLC interface“ asetettava. → Poista liikkeen estävät esineet → Tarkasta paineilmaliihtäntä, kytke tarvittaessa paikalleen. → Tarkasta johto, kytke tarvittaessa paikalleen.
5201	Touch down	Ero: alääriasentoa ei ole saavutettu ajoissa.	
6002	New prog. vers.	Uusi ohjelmisto ladattu. Syöttölaite ilmoittaa, että uusi ohjelmisto on saatavana.	→ Kuittaa painamalla Online-painiketta. – Kaikki asetukset palautetaan tehdasasetuksiin.
6030	New parameters	Uusi ohjelmisto ladattu, ja tämä lisännyt uusia toimintoja valikkoon.	→ Kuittaa painamalla Online-painiketta. – Uudelleenkäynnistys automaattisesti. – Kaikki asetukset palautetaan tehdasasetuksiin.

[Tau. 10]]Virheilmoituksista

Tila	Tilateksti	Syy	Vian korjaus
6207	No file card	Mitään ulkoista tallennusvälinettä ei löytynyt.	→ Tarkasta onko mitään ulkoista tallennusvälinettä (esim. USB-tikku) kiinnitetty. Jos tallennusväline on kiinnitetty vasta koneen päällekytkemisen jälkeen: Kytke kone pois päältä ja jälleen päälle.
9022	No network link	Tämä ilmoitus voi tulla vain, kun Ethernet-osoite on asetettu DHCP-protokollalle (INTERFACE PARA >NETWORK PARAM. > IP Addressassign). Syynä on useimmiten se, että verkkoliitin ei ole kunnolla paikallaan.	→ Tarkasta, onko verkkoliitin oikein paikallaan, korjaa tarvittaessa.

[Tau. 10]]Virheilmoituksista

EU-ilmoitukset

EU-STANDARDINMUKAISUUSVAKUUTUS

(Alkuperäisten ohjeiden käännös)

Täten vauutamme,

Novexx Solutions GmbH
Ohmstraße 3
D-85386 Eching
Saksa

että jäljempänä kuvattu kone on suunniteltu ja rakennettu siten, että seuraavat perusturvallisuus- ja terveysvaatimukset ovat allamainitun direktiivin mukaiset:

Mallit	ALS 204 / ALS 206 / ALS 209 / ALS 256 / ALS 272
Yleinen kuvaus	Etiketöintikone
Asiaankuuluva EU-direktiivi	2014/30/EU (EMC) 2011/65/EU (RoHS)
Käytetyt harmonisoidut standardit, etenkin	EN 55032 : 2012 luokka A EN 61000-6-2 : 2005 EN 61000-3-2 : 2014 EN 61000-3-3 : 2013

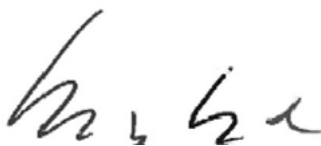

Eching, 21.06.2017

Manfred Borbe (Toimitusjohtaja)

EU-ASENNUSILMOITUS

(Alkuperäisten ohjeiden käännös)

Täten vauutamme,

Novexx Solutions GmbH
Ohmstraße 3
D-85386 Eching
Saksa

että jäljempänä kuvattu puolivalmisteisiin on suunniteltu ja rakennettu siten, että seuraavat turvallisuus- ja terveysvaatimukset ovat direktiivin 2006/42/EY liite I (ks. taulukko "Liite asennusilmoitukseen").

Eriyiset tekniset asiakirjat on luotu Direktiivin 2006/42/EY Liitteen VII Osan B mukaan. Olemme sitoutuneet tarjoamaan asiakirjat perustellun pyynnön kansallisille viranomaisille. Se toimitetaan sähköisessä muodossa.

Kuvattu puolivalmisteisiin vastaa lisäksi direktiivin 2014/30/EU (EMC) ja direktiivin 2011/65/EU (RoHS).

Kuvattua puolivalmisteisiin saa ottaa käyttöön vasta sitten, kun on todettu, että kone vastaa direktiivin 2006/42/EY määräyksiä, mihin tämä epätäydellinen kone on rakennettu.

Mallit	ALS 204 / ALS 206 / ALS 209 / ALS 256 / ALS 272
Yleinen kuvaus	Etiketöintikone
Asiaankuuluva EU-direktiivi	2006/42/EC (konedirektiivi)
Käytetyt harmonisoidut standardit, etenkin	EN ISO 12100 : 2010 EN 415-2 : 1999 EN 60950-1 : 2006/A2 : 2013
Teknisten asiakirjojen laatimiseen valtuutettu henkilö	Novexx Solutions GmbH (katso alla oleva osoite)

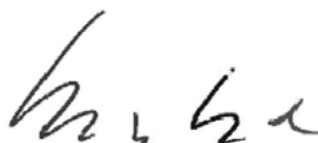

Eching, 21.06.2017

Manfred Borbe (Toimitusjohtaja)

LIITE ASENNUSILMOITUKSEEN

Luettelo asennusilmoituksessa annettua tuotetta varten käytetyistä ja noudatetuista perusteista luettelo asennusilmoituksessa annettua tuotetta varten käytetyistä ja noudatetuista perusteista.

Numero Liite I	Kuvaus	Ei sovel- tuva	Nou- datettu	Huomautus
1.1	Yleistä			
1.1.2.	Turvallistamisen periaatteet		X	
1.1.3.	Materiaalit ja tuotteet		X	
1.1.4.	Valaistus	X		
1.1.5.	Koneen suunnittelu sen käsittelyn helpottamiseksi		X	
1.1.6.	Ergonomia	X		
1.1.7.	Käyttöpaikat	X		
1.1.8.	Istuimet	X		
1.2.	Ohjausjärjestelmät			
1.2.1.	Ohjausjärjestelmien turvallisuus ja toimintavarmuus		X	
1.2.2.	Ohjauslaitteet		X	
1.2.3.	Käynnistäminen		X	
1.2.4.	Pysäyttäminen			
1.2.4.1.	Normaali pysäytys		X	
1.2.4.2.	Toiminnallinen pysäytys	X		
1.2.4.3.	Hätäpysäytys		X	
1.2.4.4.	Koneyhdistelmä	X		
1.2.5.	Ohjaus- tai toimintatapojen valinta	X		
1.2.6.	Tehonsyötön häiriöt		X	
1.3.	Suojaaminen mekaanisilta vaaroilta			
1.3.1.	Vakavuuden menettämisen riski		X	
1.3.2.	Rikkoutumisriski toiminnan aikana		X	
1.3.3.	Putoavista ja sinkoutuvista esineistä aiheutuvat riskit		X	
1.3.4.	Pinnoista, reunoista tai kulumista aiheutuvat riskit		X	
1.3.5.	Yhdistelmäkoneisiin liittyvät riskit	X		
1.3.6.	Käyttöolosuhteiden muutoksista aiheutuvat riskit	X		
1.3.7.	Liikkuvista osista aiheutuvat riskit		X	
1.3.8.	Suojaustavan valinta liikkuvista osista aiheutuvan riskin torjumiseksi			
1.3.8.1.	Voimansiirron liikkuvat osat		X	
1.3.8.2.	Prosessiin liittyvät liikkuvat osat			Suojalaitteisto välttämätön ^a
1.3.9.	Hallitsemattomien liikkeiden aiheuttamat riskit	X		
1.4.	Suojuksilta ja turvalaitteilta vaadittavat ominaisuudet			
1.4.1.	Yleiset vaatimukset			a
1.4.2.	Suojuksia koskevat erityisvaatimukset			
1.4.2.1.	Kiinteät suojukset	X		
1.4.2.2.	Toimintaankytketyt avattavat suojukset			a
1.4.2.3.	Pääsya rajoittavat aseteltavat suojukset	X		
1.4.3.	Turvalaitteita koskevat erityisvaatimukset	X		
1.5.	Muista vaaroista aiheutuvat riskit			
1.5.1.	Sähkönsyöttö		X	
1.5.2.	Staatinen sähkö		X	
1.5.3.	Muun kuin sähköenergian syöttö		X	
1.5.4.	Asennusvirheet		X	

Numero Liite I	Kuvaus	Ei sovel- tuva	Nou- datettu	Huomautus
1.5.5.	Ääriämpötilat		X	
1.5.6.	Tulipalo		X	
1.5.7.	Räjähdyk	X		
1.5.8.	Melu		X	
1.5.9.	Tärinä	X		
1.5.10.	Säteily		X	
1.5.11.	Ulkoinen säteily		X	
1.5.12.	Lasersäteily	X		
1.5.13.	Vaaraa aiheuttavien materiaalien ja aineiden päästöistä aiheutuvat riskit	X		
1.5.14.	Koneeseen loukkuun jäämisen riski	X		
1.5.15.	Liukastumis-, kompastumis- ja putoamisriski	X		
1.5.16.	Salamanisku	X		
1.6.	Kunnossapito			
1.6.1.	Koneen kunnossapito		X	
1.6.2.	Pääsy käyttö- ja huoltopaikkoihin		X	
1.6.3.	Erottaminen energialähteistä		X	
1.6.4.	Käyttäjän puuttuminen koneen toimintaan		X	
1.6.5.	Sisäosien puhdistus	X		
1.7.	Tiedot			
1.7.1.	Koneessa olevat tiedot ja varoitukset		X	
1.7.1.1.	Tiedot ja tietoja näyttävät laitteet	X		
1.7.1.2.	Varoituslaitteet	X		
1.7.2.	Varoittaminen jäännösriskeistä		X	
1.7.3.	Koneen merkinnät		X	
1.7.4.	Ohjeet		X	
1.7.4.1.	Ohjeiden laatimisen yleiset periaatteet		X	
1.7.4.2.	Ohjeiden sisältö		X	
1.7.4.3.	Myyntiaineisto		X	

a) Asennus järjestelmän yhteensovittajan toimesta

Novexx Solutions GmbH
Ohmstraße 3
85386 Eching
Germany
☎ +49-8165-925-0
www.novexx.com

NOVEXX 
SOLUTIONS