

# INSTRUCCIONES DE OPERACIÓN

## XLP 514/516

Impresora de etiquetas



# Contents

## **Sírvase observar - 5**

- Indicaciones generales - **5**
  - Vigencia y obligatoriedad de estas instrucciones - **5**
  - Visualización e información - **6**
- Para su seguridad - **7**
  - Uso previsto - **7**
  - Indicaciones de seguridad - **8**
  - Indicaciones de advertencia en la máquina - **9**

## **Descripción de producto - 11**

- Datos técnicos - **11**
  - Dimensiones | Datos de conexión | Condiciones del entorno - **11**
  - Material de etiquetas - **12**
  - Lámina de termotransferencia - **14**
  - Datos de potencia - **15**
  - Interfaces y equipamiento electrónico - **18**
  - Certificados & marcados - **19**
- Variantes - **20**
  - Versiones de impresora - **20**
  - Opciones y accesorio - **21**
- Funcionamiento - **22**
- Componentes de mando - **23**
- Campo de mando - **27**
  - Elementos de mando - **27**
  - Principio de mando - **28**
  - Iconos - **30**
  - Combinaciones de teclas - **31**
- Panel web - **32**
  - ¿Qué es el panel web? - **32**
  - Iniciar el panel web - **33**
  - Pantalla después del inicio - **33**
  - Notificaciones - **35**
  - Vista de producción - **37**
  - Vista de configuración del equipo - **38**
  - Vista de administración - **41**
- Menú de parámetros - **42**
  - Vista general del menú de parámetros - **42**
  - Referencia de parámetros - **50**
  - Definición de favoritos - **55**
- Conexiones - **56**

## **Antes del funcionamiento - 58**

- Conexiones eléctricas - **58**
  - Conexión a la red de corriente - **58**
  - Conexión a un host de datos - **59**

- Activación y desactivación - **60**
- Configuración con el asistente de ajuste - **61**

## **Funcionamiento - 63**

- Esquema de enhebrar - **63**
- Insertar y retirar la lámina - **66**
  - Insertar la lámina - **66**
  - Extracción de la lámina gastada - **68**
  - Utilizar alternativamente varias clases de láminas - **69**
- Insertar y retirar el material de etiquetas - **71**
  - XLP 51x Estándar: Insertar el material de rollo - **71**
  - XLP 51x Estándar: Insertar el material tipo acordeón - **75**
  - XLP 51x con enrollador interno: Insertar el material de rollo - **76**
  - XLP 51x con enrollador interno y borde de la dispensadora: Insertar el material de rollo - **78**
- Ajuste y control - **79**
  - Ajuste de la fotocélula de etiquetas - **79**
  - Ajustes en el menú de parámetros - **81**
  - Funciones de vigilancia - **84**
- Imprimir - **87**
  - Generación de un pedido de impresión - **87**
  - Transmitir el pedido de impresión del host con el software de layout - **87**
  - Transmitir el pedido de impresión del host con fichero de comandos - **88**
  - Iniciar impresión desde un medio de memoria externo - **89**
  - Iniciar y supervisar la impresión - **91**
- Servicio standalone - **92**
  - Requisitos y función - **92**
  - Seleccionar fichero en el medio de memoria externo - **93**
  - Funciones con teclado externo - **94**
  - Ejecutar diferentes tipos de fichero - **96**

## **Fallos en el funcionamiento - 97**

- Pantalla de mensajes de estado - **97**
- Tipos de mensajes de estado - **97**
- Activación de la solución de errores con el smartphone - **101**
- Referencia de mensajes de estado - **102**

## **Limpieza - 106**

- Indicaciones para la limpieza - **106**
- Limpiar el cabezal de impresión - **107**
- Limpiar el rodillo de impresión - **109**
- Limpieza del sensor de etiquetas - **111**

## **Mantenimiento - 112**

- Cambiar el rodillo de impresión - **112**
- Cambio de cabezal de impresión - **114**
- Guía de material: Ajuste de la suavidad de movimiento - **117**

## **Anexo - 119**

- Tipos de material de etiquetas - **119**

(XLP 516) Limitación del ancho impresión - **120**

Declaración de Conformidad EU - **121**

Licencias usadas - **122**

**Índice de nombres de parámetros y mensajes de estado - 123**

# Sírvase observar

## INDICACIONES GENERALES

### Vigencia y obligatoriedad de estas instrucciones

#### Contenido

El manual de instrucciones completo de las impresoras de etiquetas XLP 514 y XLP 516 (en lo sucesivo denominadas «XLP 51x», «máquina» o «impresora») consta de las siguientes partes:

Manual	Grupo objetivo	Medio	Disponibilidad
Breve manual de instrucciones, indicaciones de seguridad	Personal de operación	Impreso	Suministro con la máquina
Manual de instrucciones			Página web de NOVEXX Solutions <a href="http://www.novexx.de">www.novexx.de</a>
Manual de servicio	Personal de servicio	Fichero PDF	Portal de colaboradores de NOVEXX Solutions <a href="http://www.novexx.com">www.novexx.com</a>
Catálogo de piezas de repuesto			

Las presentes instrucciones de operación se refieren exclusivamente a los tipos de máquina arriba indicados. Sirven para la manipulación y el ajuste correctamente ejecutados de la máquina

Requisitos para la manipulación y el ajuste son la instalación y configuración de la máquina conforme a las reglas profesionales.

- Mayor información sobre la calificación necesaria: Véase el capítulo **Cualificación requerida** en la página 8.
- Información sobre la instalación y configuración: Véase el manual de servicio.

Para consultas técnicas que no están descritas en estas instrucciones de operación:

- ▶ Debe tenerse en cuenta el manual de servicio de la máquina o
- ▶ Solicitar un técnico de servicio de nuestro socio de distribución.

El servicio al cliente de nuestro socio de distribución le ayuda particularmente para los ajustes de configuración y en caso de un fallo.

#### Estado técnico

Estado técnico: 8/2025

Versión de software: MAR-V8.0

#### Responsabilidad

NOVEXX Solutions se reserva el derecho de:

- Aplicar modificaciones en la construcción, componentes y software, así como utilizar componentes equivalentes y diferentes a los componentes indicados, cuando esto sirve para el avance técnico.
- Modificar información en estas instrucciones.

Se excluye la obligación de extender y aplicar estas modificaciones en máquinas suministradas en una fecha anterior.

### Propiedad intelectual

Todos los derechos en estas instrucciones y sus anexos son de NOVEXX Solutions. La reproducción, reimpresión y todo tipo de publicación, incluso parcialmente, se permite exclusivamente con autorización escrita.

Impreso en Alemania

### Fabricante

Novexx Solutions GmbH

Ohmstraße 3

D-85386 Eching

Tel: +49-8165-925-0

[www.novexx.com](http://www.novexx.com)

## Visualización e información

### Explicación de símbolos

Para facilitar la legibilidad y comprensión, se identifican los diferentes tipos de información:

► Instrucción de acción, secuencia no prescrita

1. Instrucciones enumeradas de acción, texto instructivo

2. ¡Observar la secuencia!

|| Indicación importante para la ejecución ¡Se debe observar!

• Enumeración de características

• Otra característica

 El símbolo de experto identifica actividades que deben ser ejecutadas exclusivamente por personal calificado y especialmente capacitado.

### Indicaciones sobre peligros y riesgos

Indicaciones importantes que deben observarse obligatoriamente, se destacan de manera especial:



¡ADVERTENCIA!

¡Una indicación de advertencia señala riesgos que pueden provocar graves lesiones o incluso la muerte! La indicación contiene medidas de seguridad para la protección de las personas afectadas.

► Las instrucciones deben seguirse obligatoriamente.

|| ¡ATENCIÓN!

¡Una indicación de precaución señala riesgos que pueden provocar daños materiales o lesiones personales (heridas leves)! La indicación contiene instrucciones para la prevención de daños.

► Las instrucciones deben seguirse obligatoriamente.

## Ilustraciones

Si es necesario, los textos se ilustran con imágenes. La referencia a una ilustración se hace, si es necesario, mediante una referencia entre paréntesis (véase el cuadro).

Referencia a la figura	Aplicación
ninguna	<ul style="list-style-type: none"> <li>• Sólo una ilustración</li> <li>• La referencia a la ilustración es obvia</li> <li>• No hay número de posición en la figura</li> </ul>
(A)	<ul style="list-style-type: none"> <li>• Sólo una ilustración</li> <li>• La referencia a la ilustración es obvia</li> <li>• El número de posición en la figura</li> </ul>
(ver figura arriba)	<ul style="list-style-type: none"> <li>• Múltiples imágenes</li> <li>• No hay números de artículos en la figura</li> </ul>
(ver figura arriba, punto A)	<ul style="list-style-type: none"> <li>• Múltiples imágenes</li> <li>• Número(s) de posición en la figura</li> </ul>

Tabla 1: Diferentes referencias a las ilustraciones.

Básicamente la máquina se muestra como la versión de la izquierda.

## Parámetros

Los parámetros del menú de parámetros se muestran en la forma Nombre del menú > Nombre del parámetro en texto gris.

# PARA SU SEGURIDAD

## Uso previsto

El XLP 51x está previsto para imprimir etiquetas con material continuo en un proceso de impresión térmica directa o de transferencia térmica. La versión de dispensadora de las impresoras puede dispensar además etiquetas autoadhesivas y enrollar el papel portante restante (o alternativamente el material completo de etiquetas). Pueden emplearse distintas combinaciones de cintas de transferencia térmica y materiales de etiquetas. El material de etiquetas debe estar disponible en forma de un rollo o bien plegado y puede introducirse también desde la parte exterior de la impresora, pasando por las ranuras en la pared posterior o la placa base.

Observe las especificaciones técnicas de la impresora, véase capítulo Datos técnicos. Uso diferente o adicional es considerado como un *uso no previsto*.

*Posición de uso:* El XLP 51x es una impresora de mesa. La posición de uso prevista es como se muestra en una superficie fija, plana y horizontal (por ejemplo, sobre una mesa).



Figura 1: Posición de uso del XLP 51x.

Uso diferente o adicional es considerado como un uso no previsto. NOVEXX Solutions no se hace responsable de los daños ocasionados por un uso no previsto de la impresora.

## Indicaciones de seguridad

### Tener en cuenta la información

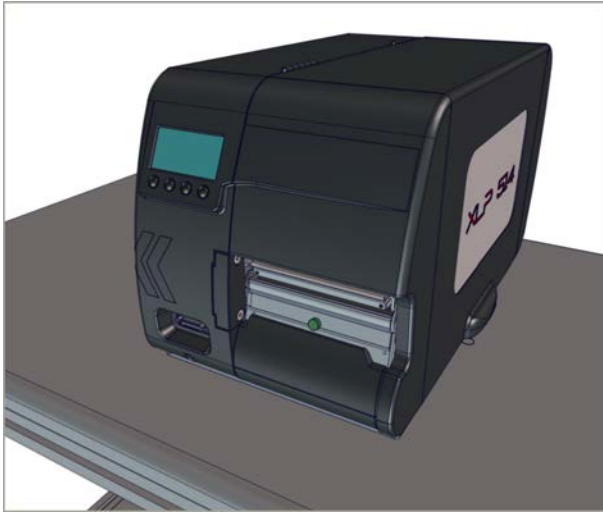
Sólo se garantiza el funcionamiento seguro y eficiente de la impresora si se tiene en cuenta toda la información necesaria!

- Lea atentamente el manual de instrucciones antes del uso y siga todas las indicaciones.
- Tenga en cuenta también las indicaciones de seguridad y las advertencias realizadas en la impresora.

### Cualificación requerida

- Para colocar y cambiar la cinta y el material se requiere personal especialmente capacitado.
- La capacitación debe garantizar que el operador de la impresora pueda manejarla solo y fuera de peligro.
- El operador debería ser capaz de solucionar pequeños fallos en el funcionamiento.
- Debe haber al menos 2 personas capacitadas.

### Requerimientos para la operación segura

- ¡Utilizar la impresora exclusivamente en salas adaptadas en las cuales existen las condiciones de entorno prescritas en las especificaciones técnicas!
- Utilizar la impresora exclusivamente sobre una base plana y sólida.
- La impresora debe ser utilizada sólo por personal capacitado y autorizado.
- El cabezal de impresión puede calentarse durante el funcionamiento. Tenga cuidado al tocarlo.
- No realice modificaciones ni remodelaciones en la impresora.
- No derrame ni deje que entre ningún líquido en la impresora.

- Las reparaciones de la impresora deben ser realizadas por técnicos autorizados que estén familiarizados con los peligros que esto conlleva.
- Mantenga libre el acceso al enchufe al que esté conectado la impresora.
- ¡El cable de red, el cable de datos y eventualmente las mangueras neumáticas deben tenderse de tal modo que no surge el riesgo de caída!
- En caso de peligro, apague y desenchufe la impresora.
- Utilice sólo accesorios originales.

### **Protección de lesiones por corriente eléctrica**

- Enchufe la impresora únicamente a la toma de tensión indicada en la placa de identificación.
- Conecte la impresora sólo a un enchufe instalado adecuadamente y con un conductor protector.
- ¡En las interfaces de la impresora deben conectarse solamente los equipos que cumplen con los requerimientos de un circuito ES1 según la norma EN 62368-1!

### **Protección contra las lesiones por acción mecánica**

- Utilice siempre la impresora con la cubierta cerrada.
- El pelo largo no se debe llevar en forma *suelta* (usar en caso necesario una redecilla para el pelo).
- ¡La bisutería suelta, mangas largas, etc., deben mantenerse a distancia de las piezas móviles de la impresora!
- ¡*Peligro de corte!* Tenga cuidado al deslizar/retirar los rollos de lámina. Hay placas de sujeción de bordes afilados en las espigas de lámina.

## Indicaciones de advertencia en la máquina

### ¡ATENCIÓN!

Indicaciones de advertencia en la máquina son informaciones importantes para el personal de operación.

- ▶ No eliminar las indicaciones de advertencia.
- ▶ Reemplazar las indicaciones faltantes o ilegibles de advertencia.







Figura 2: Indicaciones de advertencia en la XLP 51x.

Indicación de advertencia	Significado	N.º artículo
	La indicación de advertencia «Peligro de arrastre» advierte de movimientos peligrosos de la máquina, que pueden causar un arrastre. Desactivar previamente la máquina.	A5346
	La indicación de advertencia «Superficie caliente» advierte contra el peligro de quemaduras si se toca la superficie. La máquina debe dejarse enfriar antes de tocarla.	A5640
	La indicación «Leer manual» requiere que se lean las instrucciones de operación.	A5331

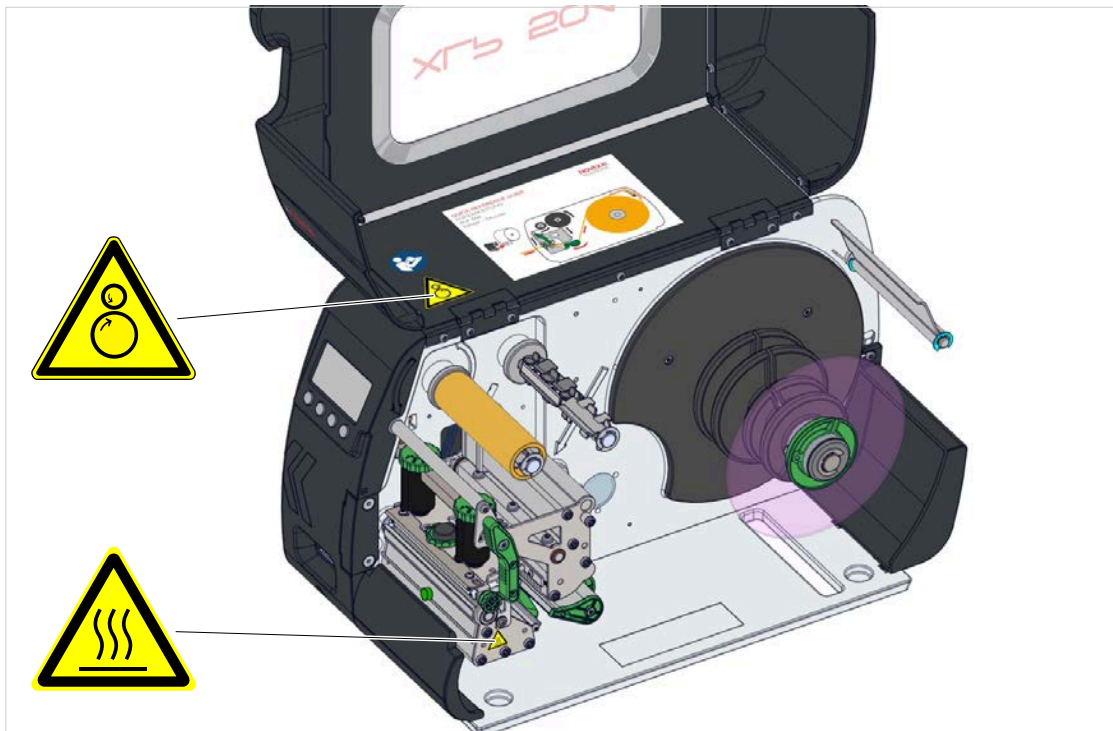
# Descripción de producto

## DATOS TÉCNICOS

Dimensiones | Datos de conexión | Condiciones del entorno

### Dimensiones

- Dimensiones (Altura x anchura x profundidad)
  - XLP 514: 272 x 260 x 462 mm
  - XLP 516: 272 x 330 x 462 mm
- Peso:

Impresora	Peso (kg)
XLP 514 basic / peripheral	12,3
XLP 514 basic dispenser / peripheral dispenser	13,3
XLP 516 basic / peripheral	14,3
XLP 516 basic dispenser / peripheral dispenser	15,4



Figura 3: Dimensiones del XLP 514.

**Datos de conexión**

Clase de protección	I
Tensión de red	100 -240 V (AC)
Consumo de corriente	3,0 - 1,5 A
Frecuencia de red	60 /50 Hz

**Condiciones de entorno**

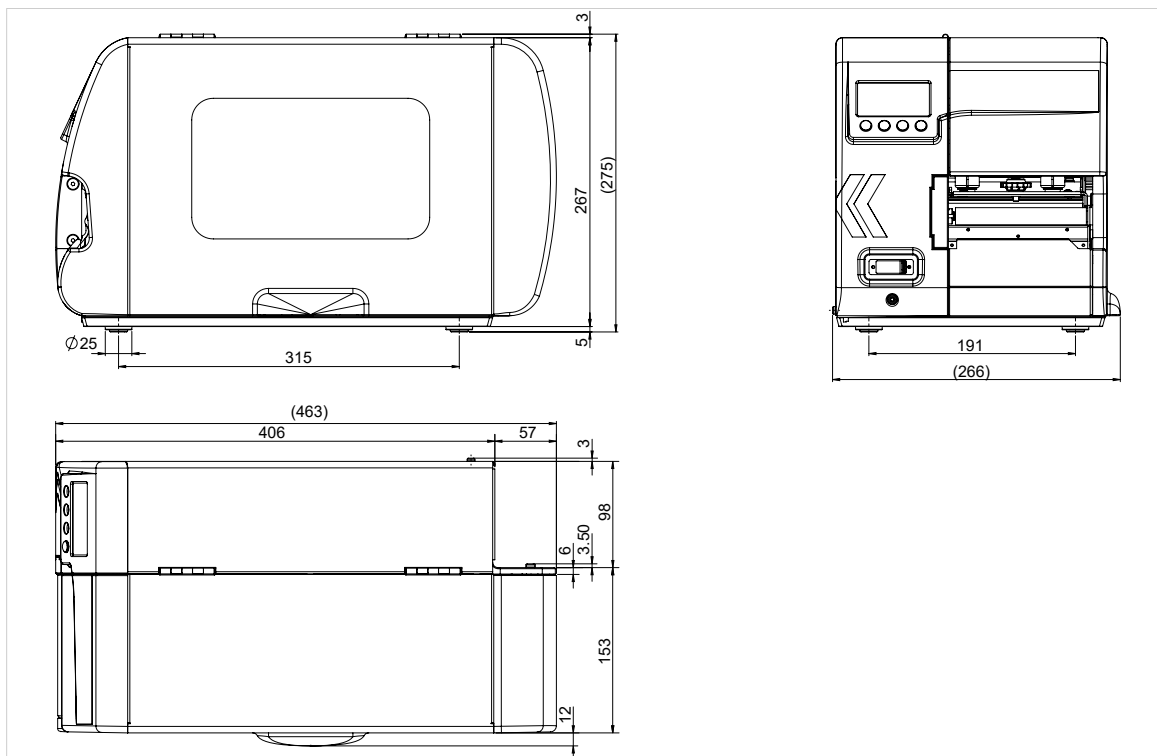
Lugar de levantamiento	<ul style="list-style-type: none"> <li>• En el interior de edificios</li> <li>• Protegido contra agua y viento</li> <li>• Seco</li> <li>• Atmósfera no potencialmente explosiva</li> </ul>
Temperatura de servicio	+5 hasta +40 °C
Temperatura de almacenamiento	-20 a +70 °C
Humedad del aire	20 hasta 85%, sin condensación
Tipo de protección	IP 20
Ruido	< 70 dB(A)
Altura sobre el nivel del mar	Funcionamiento hasta 2.000 m s.n.d.m. máx.

**Material de etiquetas****Tipos de material**

Todos los materiales de cartón , de plástico y autoadhesivos corrientes, idóneos para la impresión con el procedimiento termodirecto o de termotransferencia, como material en rollo o en acordeón.

Para más detalles, véase **Tipos de material de etiquetas** en la página 119.

**Peso del material**

- *Etiquetas autoadhesivas:* 60-160 g/m<sup>2</sup>
- *Etiquetas de cartón:*
  - XLP 514: max. 240 g/m<sup>2</sup>
  - XLP 516: max. 190 g/m<sup>2</sup>

### Dimensiones de material



Figura 4: **A** Ancho del material, **B** Ancho de etiquetas, **C** Longitud de las etiquetas, **D** Longitud del material (corresponde al ajuste en Imprimir > Material > Etiqueta > LongitudMaterial)

Máquina	Ancho de material (mm)	Largo de etiqueta (mm)
XLP 514 203 dpi XLP 514 300 dpi XLP 514 600 dpi	15-120	5-2000 5-2000 5-1000
XLP 514 Dispenser	30-110 <sup>[1]</sup>	30-500 <sup>[2]</sup>
XLP 514 Dispenser con fotocélula opcional para etiquetas cortas		5-200
XLP 516 300 dpi	50-185	5-2000
XLP 516 Dispenser	50-170 <sup>[1]</sup>	30-500 <sup>[2]</sup>
XLP 516 Dispenser con fotocélula opcional para etiquetas cortas		5-200

Tabla 2: Dimensiones de las etiquetas.

### Rollo de etiqueta

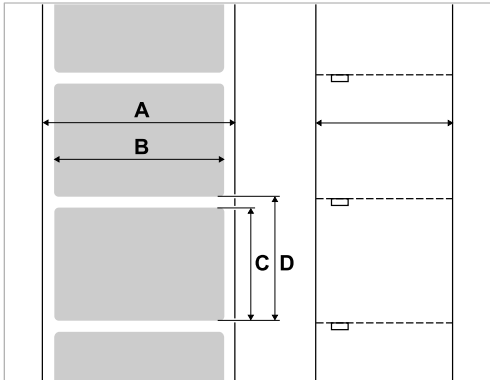
Ø exterior máximo	Impresora estándar	max. 210 mm
	Operación de dispensación con núcleo de 100 mm Ø	max. 190 mm
Ø interior de núcleo	38,1 / 76,2 / 101,6 mm (1,5 / 3 / 4") <sup>[3]</sup>	

### Papel portante

Max. Ø exterior rollo de papel soporte: 120 mm

<sup>1</sup> La anchura de paso está limitada por la barrera de luz situada en el lateral del borde dispensador estándar. Si se utiliza un borde dispensador sin barrera de luz (funcionamiento con interruptor de pedal), la anchura de paso es tan grande como en la unidad estándar.

<sup>2</sup> Para longitudes de etiqueta inferiores a 35 mm, se recomienda la fotocélula opcional para etiquetas cortas.

<sup>3</sup> Adaptadores de 101,6 mm (4") disponibles opcionalmente.

## Medidas de troquelado



Figura 5: Medidas y posiciones de troquelado y marcas de reflejo ( **A**: Posición de troquelado, **B**: Largo de troquelado, **C**: Ancho de troquelado, **D**: Posición de marcas de reflejo, **E**: Longitud de marcas de reflejo, **F**: Anchura de marcas de reflejo).

	Longitud	Anchura	Posición
<b>Troqueladora</b>	0,8-14 mm (B)	min. 4 mm (C)	Barrera fotoeléctrica estándar: 0-60 mm Barrera fotoeléctrica para etiquetas cortas: 11 mm
<b>Marca de reflejo</b>	4 mm (E)	min. 12 mm (F)	6-66 mm

Tabla 3: Medidas de troqueladora y marcas de reflejo.

## Conceptos relacionados

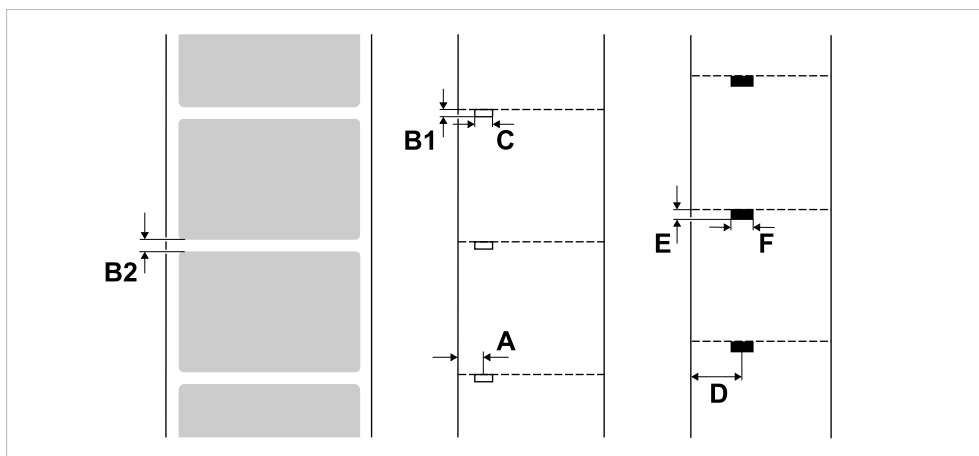
**Tipos de material de etiquetas** en la página 119

Que hay que observar en la selección de material de etiquetas XLP 51x.

## Lámina de termotransferencia

### Tipo de lámina

Para las láminas de termotransferencia se da la siguiente recomendación:

- El reverso de lámina debe tener un revestimiento antiestático y antifricción (backcoating).
- Las láminas deben estar especificadas para cabezales de impresión «Flat Head».
- Las láminas deben ser adecuadas para las siguientes velocidades de impresión:
  - XLP 514: 250 mm/s (10 Inch/s)
  - XLP 516: 200 mm/s (8 Inch/s)

**Rollo de lámina**

Parámetro	Medida
Ø externo	max. 80 mm <sup>[4]</sup>
Ø interior de núcleo	25,4 mm (1")
Ancho <sup>[5]</sup>	XLP 514: 25 -110 mm XLP 516: 54 -172 mm
Dirección de bobinado	Lado del color enrollado hacia dentro o hacia fuera

Tabla 4: Dimensiones de rollos de lámina utilizables.

**Datos de potencia****Cabezal de impresión**

- *Tecnología de impresión:* Impresión termodirecta o por termotransferencia
- *Tipo de cabezal de impresión:* «Flat Head»
- *Parámetros de cabezal de impresión:*

Máquina	Resolución (punto/mm)	Resolución (ppp)	Velocidad Impres. (mm/s)	Velocidad Impres. (pulg/seg)	Ancho de impresión máx. (mm)
XLP 514	8,0	203	50-250	2-10	104
	11,8	300	50-250	2-10	105,7
	23,6	600	50-150	2-6	105,6
XLP 516	11,8	300	50-150	2-6	168 <sup>[6]</sup>

**Precisión de huella**

- En dirección de impresión (dirección Y):

En función de la posición de impresión. La precisión de huella asciende a  $\pm 0,5$  mm en la altura de la posición de troquelado. A medida que aumenta la distancia de la posición de impresión de la troqueladora, se reduce la precisión de impresión agregando un máx. de  $\pm 1\%$  de la distancia (ver figura abajo)

- Transversal a la dirección de impresión (dirección X):  $\pm 0,5$  mm

<sup>4</sup> Corresponde a 450 m de película estándar tipo Novexx 4903.

<sup>5</sup> Generalmente rige: La lámina de termotransferencia debe sobrepasar la etiqueta a imprimir en ambos lados en aprox. 2 mm.

<sup>6</sup> ATENCIÓN! - Observar las limitaciones, ver **(XLP 516) Limitación del ancho impresión** en la página 120.



Figura 6: La precisión de huella depende de la posición de impresión en la etiqueta: cuanto más alejada esté la impresión del punzón, menor será la precisión de huella. La precisión máxima de huella en la posición de troquelado es de +/- 1 mm..

### Fotocélula de etiquetas

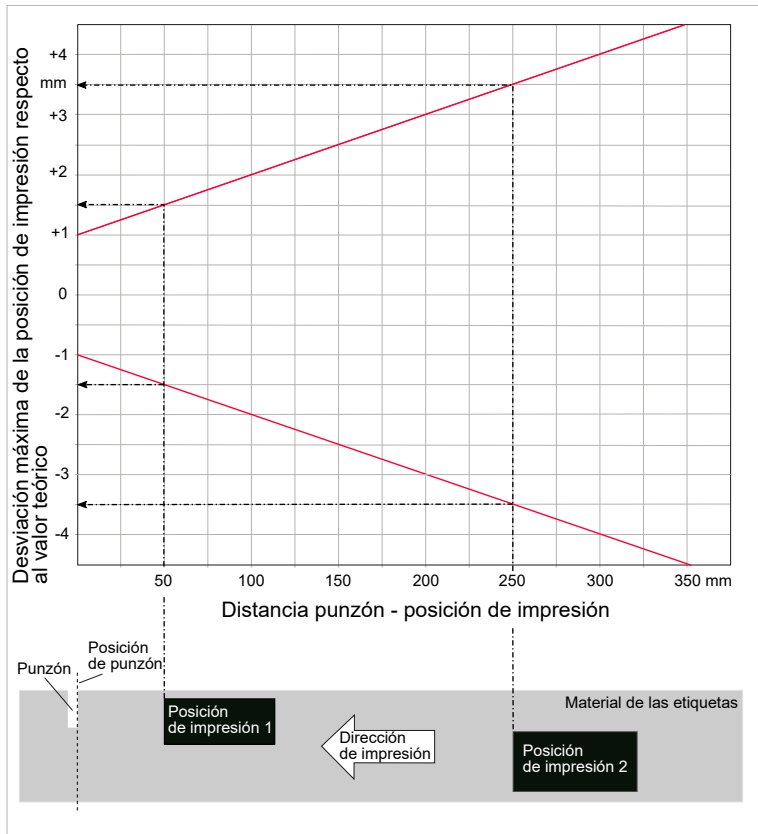

Figura 7: Rango de ajuste de la fotocélula de etiquetas.

### Modos de soldia

Imprimible 1:1 y 100%.

Áreas no imprimibles:

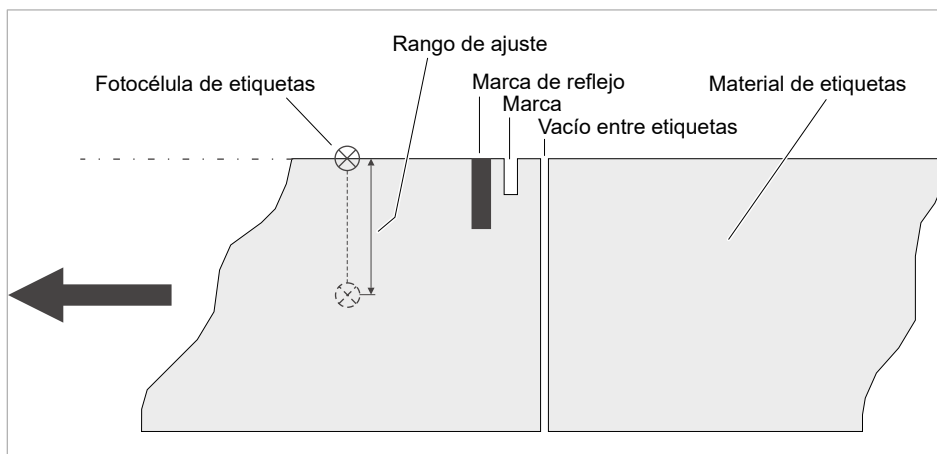
- 1 mm desde el borde frontal de etiqueta (primer borde en dirección de avance)
- 1 mm del borde de franja (borde derecho en dirección de avance)

**Interpreter**

Easy Plug, Line Printer, Hex Dump, ZPL

**Juegos de caracteres**

- 17 juegos de caracteres con tamaño fijo (Fixfonts), incl. OCR-A y OCR-B
- 3 fuentes escalables (Speedo Fonts)
- Se soportan fuentes TrueType
- Opcionalmente pueden guardarse las fuentes TrueType, Speedo y Fixfonts en un medio de memoria externo.

**Modificación de caracteres**

- Escala en dirección X/Y
  - Fixfonts hasta el factor 16
  - Speedo Fonts hasta 6000 pt
- Giro:
  - Juegos de caracteres internos, códigos de barras, líneas y gráficos en 0, 90, 180, 270°
  - Fuentes TrueType continuamente desde 0 hasta 359,9°

**Códigos de barras**

Codabar	Code 128 A, B, C
Code 128	Code 128 UPS
Code 128 Pharmacy	ITF
Code 2/5 Matrix	MSI
Code 2/5 Interleaved	EAN 8
Code 2/5 5 rayas	EAN 13 Anexo 2
Code 2/5 Interleaved Ratio 1:3	EAN 13 Anexo 5
Code 2/5 Matrix Ratio 1:2,5	EAN 128
Code 2/5 Matrix Ratio 1:3	Postcode (código guía e ident.)
Código 39	UPC A
Code 39 Extended	UPC E
Code 39 Ratio 2,5:1	Código 93
Code 39 Ratio 3:1	

Todos los códigos de barra pueden escalarse libremente en 30 anchos y en su altura

### Códigos de barras bidimensionales

Aztec
Codablock F
Código 49
Data Matrix Code (codificado según ECC200)
Maxi Code
PDF 417
QR Matrix Code

### GS1 Databar & CC Barcodes

Reduced Space Symbology (GS1 Databar) y Composite Component (CC) código-s de barras:

GS1 Databar-14	UPC-A + CC-A/CC-B
GS1 Databar-14 truncated	UPC-E + CC-A/CC-B
GS1 Databar-14 stacked	EAN 13 + CC-A/CC-B
GS1 Databar-14 stacked omnidirectional	EAN 8 + CC-A/CC-B
GS1 Databar limited	UCC/EAN 128 + CC-A/CC-B
GS1 Databar expanded	UCC/EAN 128 + CC-C

## Interfaces y equipamiento electrónico

### Interfaces

- Interfaces de datos:
  - *Red*:: Ethernet 10/100/1000
  - *USB* tipo A (Host): USB 2.0, 2x
  - *USB* tipo B (Device): USB 2.0
  - *Serial*: RS232, Sub-D 9
- Interfaces de señal:
  - *Placa BasicIO* (opcional): 3 conexiones M12 con 4 entradas, 4 salidas, configuración PNP, 24 VDC, configurable mediante JSON, 20 W de potencia de salida máx.
  - *Placa Basic-USI* (opcional): Conector D-Sub15 con 4 entradas, 7 salidas, configuración NPN, 24/5 VDC, 20 W máx. potencia de salida.

### Equipamiento electrónico

Característica	Detalles
Procesador	32-bit ARM Cortex-A9 CPU (NXP)
RAM	1 GB DDR3-RAM
eMMC	2 GB pSLC

Característica	Detalles
Reloj de tiempo real	Estándar
Campo de mando	<ul style="list-style-type: none"><li>• 4 teclas</li><li>• Pantalla gráfica LCD con 128x64 píxeles</li><li>• Iluminación de fondo RGB</li></ul>

## Certificados & marcados

CE, marca TÜV, marca <sub>C</sub>TÜV<sub>US</sub>, FCC, EAC, CCC

La norma EN 55032 describe para máquinas de la clase A el siguiente texto de indicación:

"¡ADVERTENCIA! Esto es un equipo de la clase A. Este equipo puede provocar radiointerferencias en el área habitacional; en este caso es posible exigir que el operador tome las medidas correspondientes."

## VARIANTES

### Versiones de impresora

El XLP 51x está disponible en las versiones «Basic» y «Peripheral».



Figura 8: Característica distintiva externa: La versión «Peripheral» dispone de una conexión sub-D en la parte frontal, debajo del campo de mando.

Versión	Equipamiento
XLP 51x «Basic»	Las etiquetas impresas pueden rasgarse en el borde de corte estándar. Es posible actualizar a la versión «Peripheral».
XLP 51x «Peripheral»	Equipamiento como para la versión «Basic». Además, existe la posibilidad de utilizar las siguientes opciones para continuar procesándose las etiquetas impresas: <ul style="list-style-type: none"> <li>• Enrollador externo «Rewinder XLP»</li> <li>• Cuchilla «Cutter 2000»</li> <li>• Aplicador LTMA</li> <li>• Apilador de corte para materiales textiles TCS</li> </ul>

## Opciones y accesorio

### Opciones internas

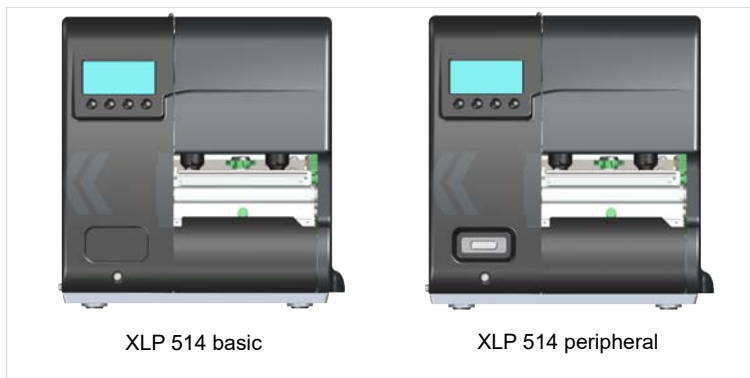
...deben ser instalados de fábrica o por personal de servicio calificado:

- Kit de *rebobinador interno*: Para reequipar el rebobinador interno.
- Kit de *rebobinador interno + dispensador*: Para reequipar el rebobinador interno y el borde dispensador.
- Kit de *sensores reflectantes*: horquilla de barrera de luz que, además de la barrera de luz transmitida, también contiene una barrera de luz reflectante (detecta marcas reflectantes en la parte inferior del material).
- *Barrera fotoeléctrica para etiquetas cortas* (sólo para XLP 51x Dispenser). Recomendado para longitudes de etiqueta < 30 mm
- Placa *BasicIO*: Interfaz de señales (24 V, PNP, M12)
- Placa *USI*: Interfaz de señales (24/5 V, NPN, D-Sub 15)

### Opciones externas

...no requiere transformaciones especiales en la impresora:

- *Cuchilla „Cutter 2000“* (requisito previo: versión de impresora «Peripheral»)
- *Rebobinador externo Rewinder XLP para rollos de material con núcleo de 38 mm (1,5"), 75 mm (3") o 100 mm (4")* (requisito previo: versión de impresora «Peripheral»)
- *Borde dispensador* (requisito previo: rebobinador interno instalado)
- *Aplicador LTMA* (sólo para XLP 514, requiere una preparación especial de la impresora, véanse las instrucciones de uso LTMA)
- *Apilador de corte textil TCS* (sólo para XLP 514, requiere una preparación especial de la impresora, véanse las instrucciones de uso TCS)

### Accesorio

...no requiere transformaciones especiales o bien se conecta simplemente a una de las conexiones de la impresora.

- *Interruptor de pedal* para imprimir etiquetas individuales presionando con el pie (requisito previo: se dispone de la tarjeta BasicIO o Basic-USI)
- Juego de *adaptadores de núcleo* para rollos de etiquetas con un diámetro de núcleo de 100 mm (4")
- *Adaptador WLAN* para utilizar el panel Web mediante una conexión WLAN

## FUNCIONAMIENTO

### XLP 51x



Figura 9: Curso de material y lámina en el XLP 51x. **A:** Cabezal de impresión, **B:** Espiga desenrolladora de lámina, **C:** Espiga enrolladora de lámina, **D:** Desenrollador de material, **E:** Rodillo de impresión

El principio de impresión se basa en el cabezal de impresión térmico (A). Su parte central, la barra de impresión, se compone de una serie de elementos de puntos que son controlados y calentados individualmente. Cada elemento de punto calentado deja un punto negro en el material de etiquetas.

En la *impresión termodirecta*, el punto negro se produce por la reacción del material de etiquetas sensible a la temperatura. En la *impresión de termotransferencia*, el color es transferido desde la lámina de termotransferencia al material de etiquetas.

Para que las líneas de puntos individuales formen una imagen de impresión, el material de etiquetas debe desplazarse bajo el cabezal de impresión durante la impresión. El rodillo de impresión (E), impulsado por un motor, se encarga del avance material. El material de etiquetas se desenrolla desde el rollo de etiquetas (D) mediante el avance.

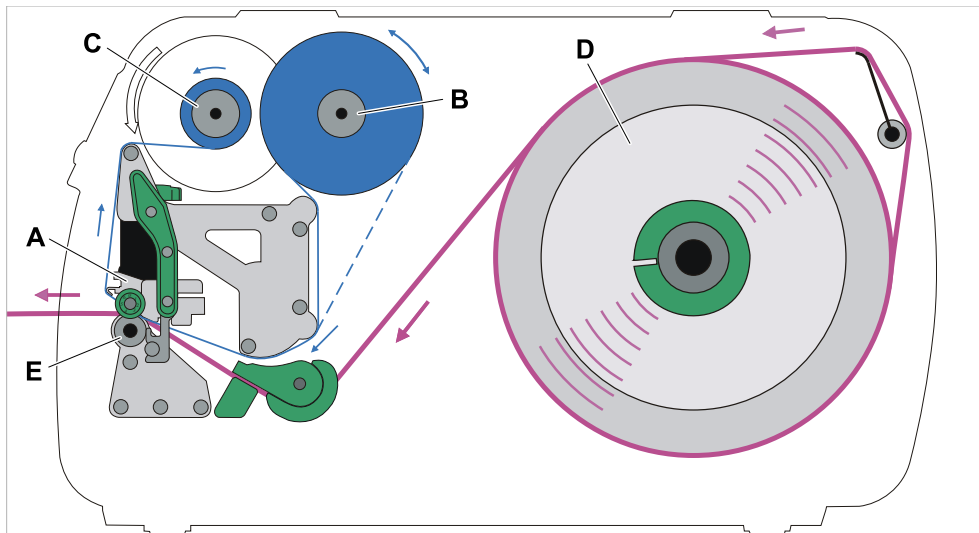
En la impresión por termotransferencia, la lámina de termotransferencia («Lámina») se transporta también debajo del cabezal de impresión junto con el material de etiquetas. En este proceso la lámina se coloca entre el cabezal de impresión y el material de etiquetas, con el lado del color mirando hacia el material de etiquetas. El rollo de lámina completo se inserta en el desenrollador de láminas (B). La lámina consumida después de la impresión se enrolla en el enrollador de láminas (C), impulsado por un motor. Cuando el rollo de láminas esté completamente rebobinado, se debe colocar un nuevo rollo de láminas.

El final material y el final láminas son detectados por sensores y se muestran en el campo de mando mediante mensajes de estado.

El inicio de etiquetas se detecta en el material con marca registro mediante fotocélula transparente, y en el material sin marca registro mediante fotocélula de reflexión (opción).

### XLP 51x Dispenser

La versión dispensadora de la impresora puede dispensar las etiquetas después de imprimirlas o bien enrollarlas en la carcasa de la impresora.

- Al usarlo como *dispensador* el material de etiquetas se tira alrededor del borde del dispensador y sólo se enrolla el material portante (requisito: borde dispensador + enrollador)

- Cuando se utiliza como *enrollador* se guía la etiqueta impresa por encima de una chapa de desviación, y enrollado conjuntamente con el material portante (requisito: borde dispensador + enrollador).

La electrónica del enrollador regula la fuerza de tracción en el material portante de modo que se mantenga una fuerza de tracción constante en cada diámetro del bobinado. Esta depende del ancho del material y de la velocidad de impresión.

Después de encender la impresora, el enrollador se inicializa y se tensa el material portante.

Si hay un pedido de impresión, la impresora busca el inicio de la primera etiqueta a una velocidad de impresión reducida. Durante este proceso, transporta el material de etiquetas como mínimo a la distancia entre el sensor de etiquetas y el cabezal de impresión (70 mm??). El control del enrollador utiliza este recorrido para calcular el diámetro del material portante ya enrollado. Para permitir que el control también calcule el diámetro en el caso de material sin fin, también se comienza a imprimir aquí después de 70 mm???. El procesamiento del pedido de impresión se realiza a continuación a la velocidad de impresión ajustada en el menú de parámetros o transmitida en el pedido de impresión.

Si se producen fallos de operación, el enrollador se desconecta automáticamente.

Cuando se ha alcanzado el diámetro máximo del bobinado del material portante, aparece un mensaje en la pantalla y el enrollador se desconecta automáticamente.

Para el dispensador están disponibles los modos de servicio siguientes:

- *Modo de dispensación con fotocélula de dispensación:*

El avance del material termina en el borde de dispensadora, es decir, la etiqueta a dispensar queda colgando en el borde de dispensadora (ajuste de la posición de dispensación). Una vez retirada la etiqueta, la impresora tira, imprime y dispensa la siguiente etiqueta en blanco situada debajo del cabezal de impresión.

- *Modo de dispensación con pedal de interruptor:*

Presionando el pedal se activa la impresión y dispensación de una etiqueta. A continuación la siguiente etiqueta en blanco se posiciona de inmediato debajo del cabezal de impresión.

## COMPONENTES DE MANDO

### Componentes de mando del XLP 51x



Figura 10: Piezas de mando externos del XLP 514.

<b>A</b>	<i>Campo de mando</i> Para los ajustes en el menú de parámetros y para la visualización de estados de operación y mensajes de error
<b>B</b>	<i>Cubierta frontal</i> Desplegar para insertar el material de etiquetas y la lámina
<b>C</b>	(Solo en la versión «Peripheral») <i>Conexión</i> para equipos adosados («Opciones»)
<b>D</b>	<i>Brida de montaje para opciones</i>

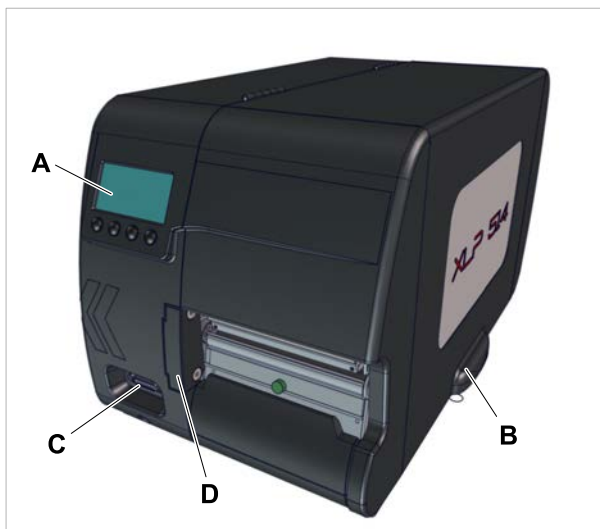

Figura 11: Piezas de mando del XLP 514 (izquierda) y del XLP 516 (derecha).

<b>A</b>	<i>Espiga desenrolladora de lámina</i> Recibe el rollo de lámina
<b>B</b>	<i>Espiga enrolladora de lámina</i> Enrolla la lámina consumida
<b>C</b>	Brida de montaje para opciones: Aquí se puede atornillar p.ej., una guillotina o un enrollador.
<b>D</b>	<i>Elementos de presión:</i> Girando la rueda de ajuste verde, se ajusta la presión de contacto del cabezal de impresión.
<b>E</b>	<i>Rueda de ajuste para el apoyo del cabezal de impresión:</i> Para material de etiquetas estrechas, el cabezal de impresión debe apoyarse para conseguir una impresión uniforme.
<b>F</b>	<i>Palanca de apriete del cabezal de impresión</i> Debe estar abierta para poder colocar el material de etiquetas y la lámina; Debe estar cerrada para poder imprimir
<b>G</b>	<i>Guía de material</i> La guía delantera de material debe ajustarse al ancho del material; en la guía trasera del material hay integrada la fotocélula del final del material
<b>H</b>	<i>Anillos adaptadores:</i> Para la adaptación del diámetro del desenrollador al diámetro del núcleo del rollo de material
<b>I</b>	<i>Desenrollador de material:</i> Transporta el rollo con el material de etiquetas

<b>J</b>	<i>Disco guía:</i> Evita el deslizamiento lateral o telescópico del rollo de material
<b>K</b>	<i>Descarga de tracción de material:</i> Proporciona un desenrollado constante del material de etiquetas.
<b>L</b>	<i>Instrucciones abreviadas de uso:</i> Folleto con los pasos de funcionamiento más importantes, insertado en un bolsillo de la tapa. Esquema de inserción en la primera página.
<b>M</b>	(XLP 516) botones de ajuste para la tensión de lámina

Significado de los colores de las partes de la máquina:

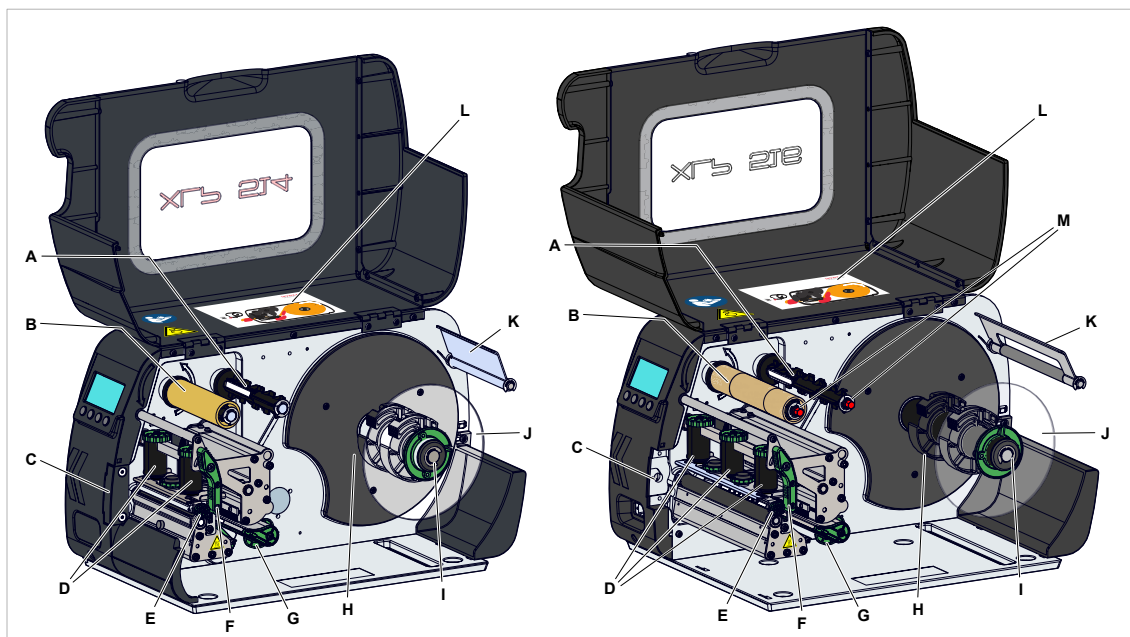
<b>Verde</b>	Parte de mando que debe ser manejada por el operador de la máquina
<b>Amarillo</b>	Piezas que tocan la cinta de material de etiquetas
<b>Negro</b>	Piezas que tocan la cinta de lámina

### Piezas de mando XLP 51x con borde de dispensadora («Dispenser»)



Figura 12: Controles adicionales del XLP 514 con opción de dispensación.

<b>A</b>	<i>Borde de dispensadora:</i> Despega las etiquetas del papel portador
<b>B</b>	<i>Conector:</i> Conexión para la fotocélula de los bordes de la dispensadora
<b>C</b>	<i>Rollo del dispensador:</i> Sujeta firmemente la cinta de material sobre el borde de la dispensadora
<b>D</b>	<i>Botón rollos del dispensador:</i> Pulsar para retirar el rollo del dispensador
<b>E</b>	<i>Desviación:</i> Desvía el papel portante
<b>F</b>	<i>Enrollador (interno):</i> Enrolla el papel portante

**Piezas de mando XLP 51x con opción de dispensado y rebobinado**

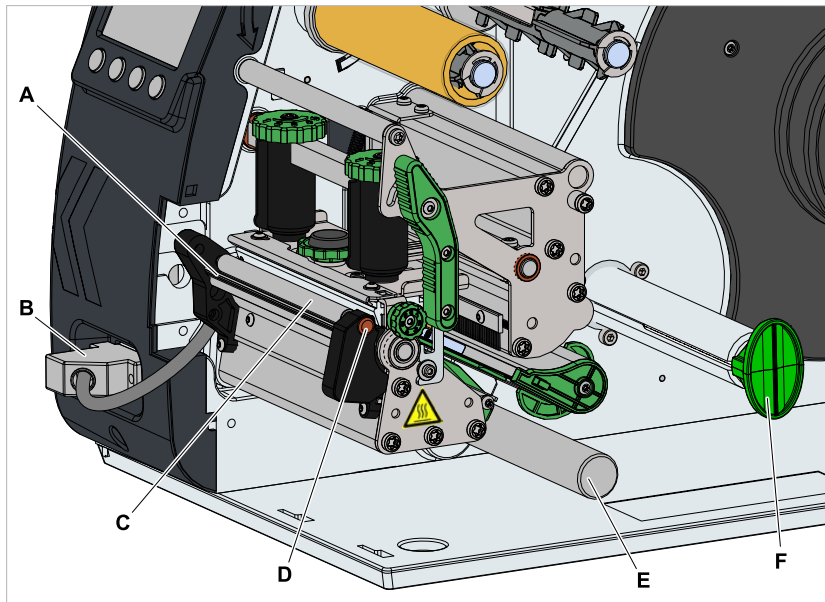

Figura 13: Controles adicionales de la XLP 51x con opción de rebobinado.

<b>A</b>	<i>Chapa de desviación:</i> Desvía la cinta de etiquetas impresas sin dispensar etiquetas
<b>B</b>	<i>Desviación:</i> Desvía la cinta de etiquetas
<b>C</b>	<i>Enrollador:</i> Enrolla la cinta de etiquetas

## CAMPO DE MANDO

### Elementos de mando

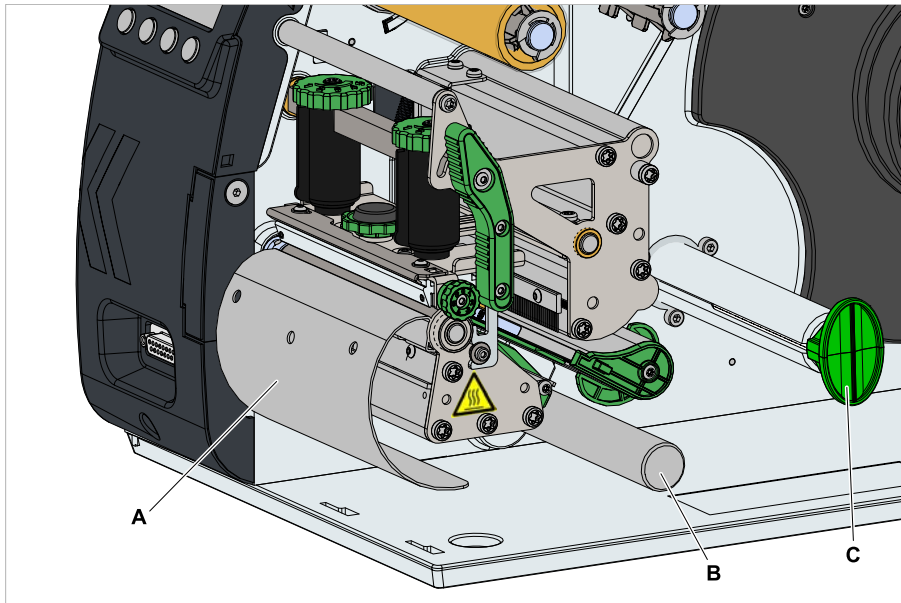
El campo de mando del XLP 51x consta de una pantalla gráfica y cuatro teclas situadas debajo. La función respectiva de las teclas se indica por medio de los símbolos (iconos) (B) sobre las teclas.



Figura 14: Elementos en el campo de mando del XLP 51x: **A** Iconos que informan sobre la ocupación de las interfaces, **B** Iconos que muestran la ocupación de las teclas, **C** Teclas de mando, **D** Indicación de reserva de lámina.

## Principio de mando

En la figura se muestra cómo puede cambiarse entre las pantallas:

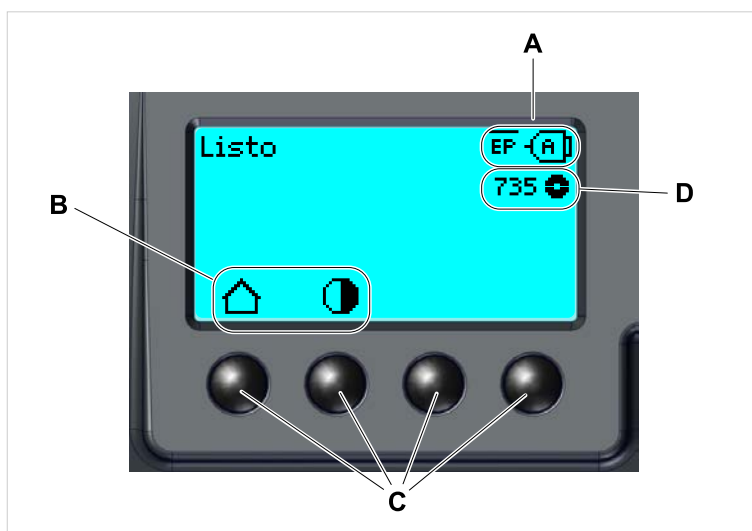

Figura 15: Cambio entre las pantallas: A «Reposo» (cyan), B «Configuración» (blanco), C «Listo» (cyan).







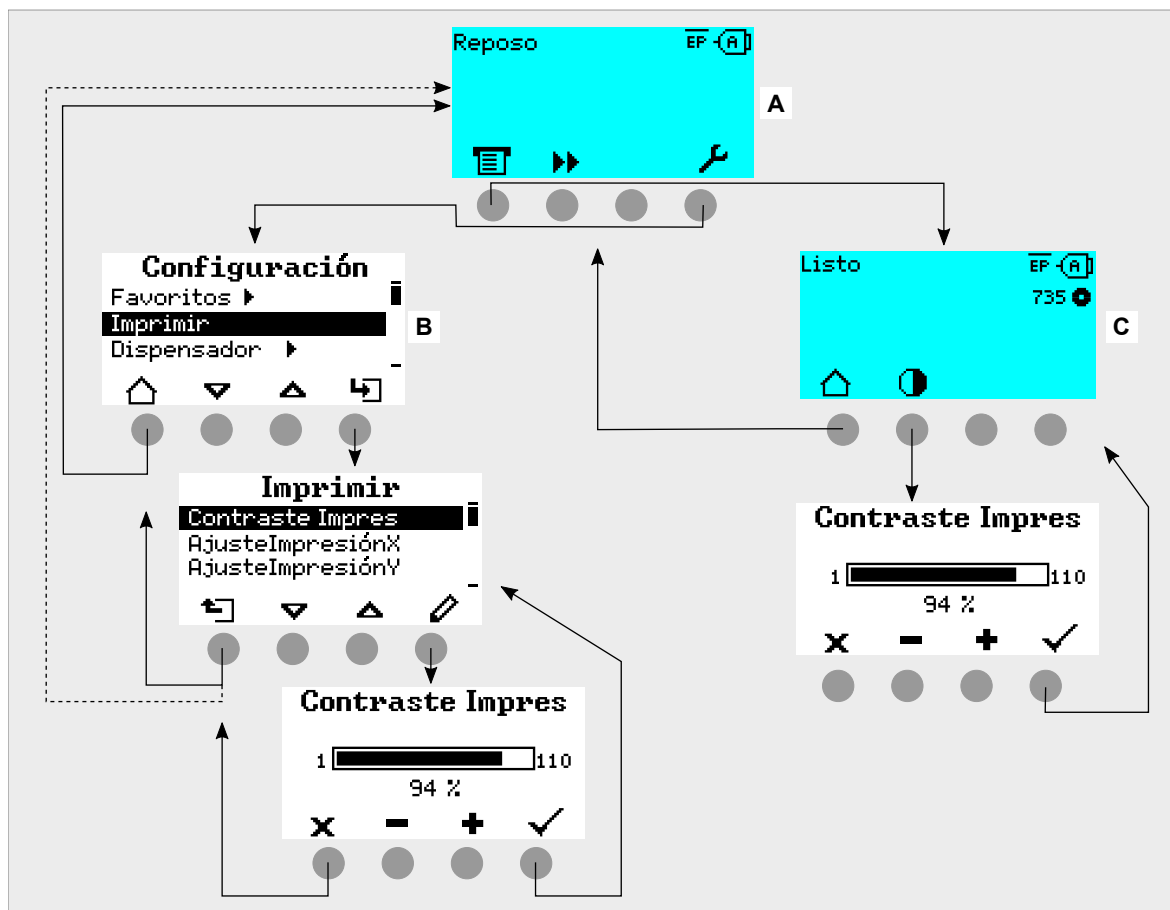



















Los textos y símbolos de la pantalla son muy autoexplicativos. Puede reconocerse rápidamente el estado de la impresora por los diferentes colores de fondo de la pantalla:

Color	Estado	
Verde	Imprimir	Modo normal, se imprimen y aplican etiquetas
	Debe esperarse un impulso de inicio	<ul style="list-style-type: none"> <li>Se ha transmitido e interpretado un pedido de impresión <i>o bien</i></li> <li>Se ha detenido el proceso de impresión actual</li> </ul> <p>En ambos casos, la máquina espera una señal de inicio.</p>
Cyan	Reposo	<p>En general: Cyan =&gt; Es necesaria intervención del usuario</p> <ul style="list-style-type: none"> <li>La impresora <i>no</i> está lista para recibir datos de impresión</li> <li>El intérprete se ha detenido</li> <li>No pueden visualizarse mensajes de error <i>ni</i> alarmas</li> </ul>
	Detenido	<ul style="list-style-type: none"> <li>Se ha detenido el pedido de impresión actual</li> <li>La impresora está lista para recibir datos de impresión</li> <li>Los comandos recibidos del pedido de impresión son procesados por el intérprete</li> <li>Pueden visualizarse mensajes de error o alarmas</li> </ul>

Color	Estado	
	Listo	<ul style="list-style-type: none"> <li>• La impresora está lista para recibir datos de impresión</li> <li>• Los comandos recibidos del pedido de impresión son procesados por el intérprete</li> <li>• Pueden visualizarse mensajes de error o alarmas</li> </ul>
Blanco	Modo Autonomo	<ul style="list-style-type: none"> <li>• Selección de un fichero en un medio de memoria</li> <li>• La impresora trabaja en segundo plano sin actualizar la pantalla</li> <li>• Selección de un campo de entrada y entrada de texto en él</li> <li>• Inicio de la impresión; se muestran los mensajes de error generados por el pedido de impresión</li> </ul>
	Configuración	<ul style="list-style-type: none"> <li>• Pueden realizarse ajustes en el menú de parámetros</li> <li>• La impresora <i>no</i> está lista para recibir datos de impresión</li> <li>• El intérprete se ha detenido</li> <li>• No pueden visualizarse mensajes de error <i>ni</i> alarmas</li> </ul>
Rojo	Error	<ul style="list-style-type: none"> <li>• Error durante la impresión</li> <li>• Se detiene el pedido de impresión actual</li> <li>• Se muestra un mensaje de estado con fondo rojo</li> <li>• El mensaje de estado desaparece después de pulsar la tecla de confirmación</li> <li>• La impresora permanece preparada para recibir datos de impresión si lo estaba antes de producirse el error (excepción: los errores que impiden la comunicación de datos)</li> <li>• Los comandos recibidos del pedido de impresión son procesados por el intérprete</li> <li>• Pueden producirse otros errores y se guardan en una cola de espera</li> </ul>
Amarillo	Advertencia	<p>Como el estado "Error", con las diferencias siguientes:</p> <ul style="list-style-type: none"> <li>• <i>No</i> se detiene el pedido de impresión actual</li> <li>• El mensaje de estado se muestra con fondo amarillo</li> <li>• El mensaje de estado desaparece después de algunos segundos</li> </ul>

Tabla 5: Colores de la pantalla y estados de funcionamiento

## Iconos

	<i>Reposo:</i> Cambio a la pantalla «Reposo»		<i>Inicio:</i> Inicio de un proceso, p. ej. impresión
	<i>Contraste:</i> Ajuste del contraste de impresión durante el modo de impresión; Se oculta cuando solo existen derechos de acceso de operador		<i>Parar::</i> Detención de un proceso, p. ej. impresión
	<i>Imprimir:</i> Cambio a la pantalla «Listo»	<b>1</b>	<i>Teclas 1-4::</i> Para la entrada de códigos de teclas, los botones están numerados de izquierda a derecha
	<i>Fuera:</i> Salto al nivel de menú inmediato superior; mantener pulsado: Salto al nivel de menú más alto	<b>2</b>	
	<i>Dentro:</i> Abrir menú	<b>3</b>	
	<i>Aplicador:</i> Activa una carrera del aplicador, si lo hay	<b>4</b>	
	<i>Confirmación:</i> Confirmación, p. ej. de una entrada o un mensaje de error		<i>Cancelación::</i> Salir del campo de diálogo sin aceptar el ajuste
	<i>Izquierda/derecha:</i> Mover la marca de selección en el diálogo de entrada de texto a la izquierda o la derecha		<i>Arriba/abajo:</i> Desplazar la barra de la lista de selección arriba/abajo
			
	<i>Reimpresión::</i> Con la función de reimpresión activada, activa la reimpresión de la etiqueta impresa previamente		<i>Ir a inicio:</i> Desplazar la barra de la lista de selección a la primera posición
	<i>Borrar:</i> Borrado del carácter a la izquierda de la marca de selección en el diálogo de entrada de texto		<i>Activar parámetro</i>
	<i>Selección de carácter:</i> Selección de un carácter en el diálogo de entrada de texto		<i>Activar Avance de etiquetas</i>
	<i>Señal de inicio:</i> Entrada de una señal de inicio mediante pulsación de teclas en el modo de Señal Externa		<i>Info:</i> Activación de una opción de menú puramente informativa
	<i>Configuración:</i> Cambio a la pantalla "Configuración"	<b>+</b>	<i>Más/Menos:</i> Aumentar/reducir el valor en el campo de entrada
	<i>A la derecha:</i> Ir al campo de entrada de más a la derecha (en la entrada de valores que consten de varios campos, p. ej. la hora)	<b>-</b>	
	Activación de la pantalla <i>Param.Dispensac.;</i> Se oculta cuando solo existen derechos de acceso de operador		<i>Posicion Dispen.:</i> Ajuste rápido del parámetro Dispenser > Posizione spellicolamento



	<i>Despl. Inicio Etq</i> : Ajuste rápido del parámetro <i>Dispenser &gt; Segnale di start &gt; Start offset</i>		<i>Código de barras</i> : aparece con algunos mensajes de error importantes; pulsando una tecla se activa el código QR, que remite a la instrucción resumida para solucionar el error
---	---	---	---

Tabla 6: Son iconos que informan sobre la función de la tecla de mando que hay debajo















	<i>Ethernet activo</i> : La interfaz de red está seleccionada para la transferencia de datos y se ha establecido una conexión <sup>[7]</sup>		<i>Ethernet inactivo</i> : Ethernet está seleccionado para la transferencia de datos y no se ha establecido <i>ninguna</i> conexión
	<i>USB</i> : La interfaz USB se ha seleccionado para la transferencia de datos <sup>[7]</sup>		<i>Interfaz automática</i> : La interfaz de datos se selecciona automáticamente <sup>[7]</sup>
	<i>Serial</i> : La interfaz serial se ha seleccionado para la transferencia de datos <sup>[7]</sup>		<i>Atención</i> : Advertencia que marca mensajes de error
	<i>Filtro</i> : La función de filtro para los nombres de ficheros está activada (modo standalone)		<i>Reserva de lámina</i> : Junto con el valor numérico que hay a la izquierda, indica la longitud de lámina restante en metros.
	Estado de <i>Interpretar</i> : El parámetro <i>Lingua stampante &gt; Interpretazione stampa</i> está ajustado en «Easyplug» <sup>[8]</sup>		Estado de <i>Interpretar</i> : El parámetro <i>Lingua stampante &gt; Interpretazione stampa</i> está ajustado en «EasyPlug/Emu ZPL» <sup>[8]</sup>
	Estado de <i>Interpretar</i> : El parámetro <i>Lingua stampante &gt; Interpretazione stampa</i> está ajustado en «Emulazione ZPL» <sup>[8]</sup>		Estado de <i>Interpretar</i> : El parámetro <i>Lingua stampante &gt; Interpretazione stampa</i> está ajustado en «Lineprinter» <sup>[8]</sup>
	Estado de <i>Interpretar</i> : El parámetro <i>Lingua stampante &gt; Interpretazione stampa</i> está ajustado en «Esadecimale» <sup>[8]</sup>		<i>Lápiz USB</i> : Hay conectado un lápiz USB y está vinculado con la unidad C:
	<i>XApp</i> : Una XApp está activa.		

Tabla 7: Iconos que informan de los estados de la impresora

## Combinaciones de teclas

Estado de impresora	Combinación de teclas	Función
Indicación "Reposo"	1+3+4	Entrada de código de acceso
	3+4	Medición automática de la distancia entre etiquetas, véase el capítulo <b>Longitud Etq.</b> en la página 81
	2+3	Avance de material lento
	1+2	Expulsión de material (hacia atrás)
Siempre	1+2+3	Reiniciando

<sup>7</sup> El icono parpadea durante la transmisión de los datos

<sup>8</sup> El icono parpadea cuando está activo el interpretador.

Estado de impresora	Combinación de teclas	Función
	2+4	Modo standalone, véase el capítulo «Servicio standalone» en la página 92

Tabla 8: Combinaciones de teclas especiales

## PANEL WEB

### ¿Qué es el panel web?

 [Video «Web Interface».](#)

El panel web es un cómodo campo de mando externo que puede utilizarse en terminales fijos o móviles. El panel web está soportado por las siguientes máquinas:

- Sistema de impresión y aplicación XPA 93x, XPA 944, XDM 94x, XPM 94x
- Impresoras de etiquetas XLP 60x, XLP 51x



Figura 16: Pantalla de un pedido de impresión en procesamiento con el panel web en una tableta.

### Requisitos

- Terminal, p. ej. smartphone, tableta, PC
- Navegador web en el terminal
- Conexión a la misma red a la que está conectado la máquina
- El servidor web de la máquina está activado: `Interface > Red > Servicios > Servidor WEB = «On»`

### Funciones

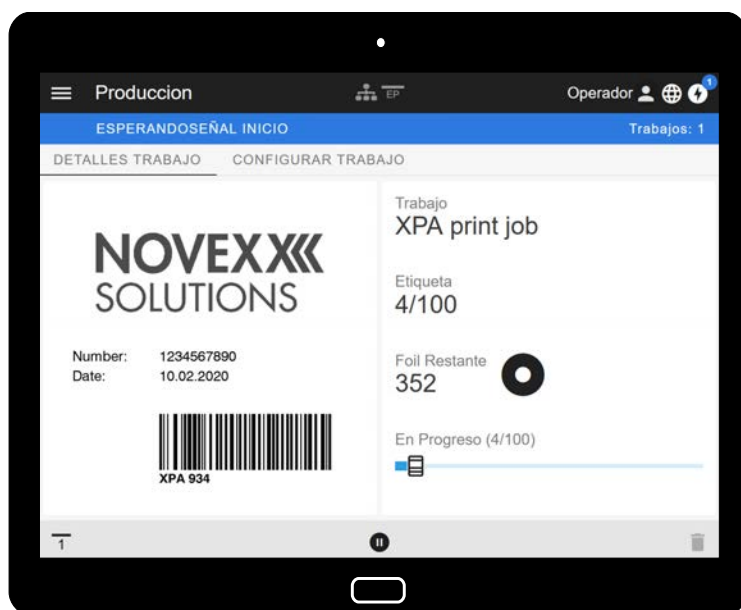
- *Supervisión de producción:* Pantalla de los pedidos de impresión en curso (véase la fig. superior)

- *Configuración del equipo:* Ajustes en el menú de parámetros
- *Administración:* Guardar parámetros; guardar datos soporte; actualizar firmware, etc.

|| *Login:* Para poder utilizar las funciones del panel web, el usuario debe conectarse - con uno de los roles Operador, Supervisor o Servicio. Dependiendo del rol escogido puede accederse a más o menos funciones.

|| Se puede acceder a la misma máquina desde varios paneles web, y los idiomas de las interfaces de usuario de los paneles web pueden ser diferentes.

## Iniciar el panel web

### Implementación

1. Averiguar la dirección IP de la máquina.
 

|| Durante el arranque de la máquina se muestra en el campo de mando la dirección IP. Alternativamente, activar en el menú los parámetros siguientes: Interface > Red > Dirección IP.
2. Encender el terminal y activar el navegador web.
3. Introducir la dirección IP en la línea de entrada de URL del navegador web.  
Aparece la pantalla siguiente:



## Pantalla después del inicio

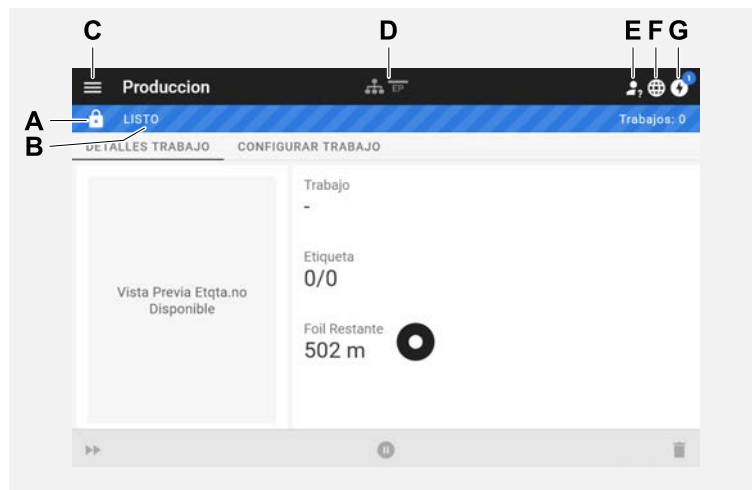

N.º pos.	Función
<b>A</b>	<i>Símbolo del candado:</i> No hay todavía nadie conectado (Pos. E), por lo que la mayor parte de las funciones están bloqueadas. Solo están accesibles las indicaciones de detalles del pedido de impresión (zona central de la ventana con fondo claro) y la indicación de mensajes (Pos. G).
<b>B</b>	<i>Texto info:</i> Indicación de diferentes estados de funcionamiento de la máquina con distintos colores de fondo <ul style="list-style-type: none"> <li>• LISTO: Se muestra cuando el campo de mando de la máquina indica «Listo».</li> <li>• USUARIO ACTUAL: Se muestra cuando el campo de mando de la máquina indica «Reposo». Al mismo tiempo aparece el símbolo del candado (Pos. A) y el panel web se bloquea. De este modo se evita que la máquina se ponga en funcionamiento desde el panel web, mientras alguien opera en la máquina (función de seguridad).</li> <li>• ERROR: Existe un mensaje de error sin confirmar.</li> <li>• ESPERANDOSEÑAL INICIO: La máquina espera una señal de inicio.</li> <li>• IMPRIME...: La máquina imprime</li> </ul>
<b>C</b>	<i>Menú:</i> Aquí puede escogerse entre las vistas «Produccion», «Configura Equipo » y «Administracion». En los capítulos siguientes se proporciona más información al respecto.
<b>D</b>	Símbolos que informan sobre estados de la máquina, para más información véase el enlace con el capítulo «Iconos». En la figura superior se muestran, p. ej. los símbolos de conexión de red, lápiz USB conectado y emulación Easy Plug.
<b>E</b>	<i>Login:</i> Para poder utilizar las funciones del panel web, el usuario debe conectarse - con uno de los roles Operador, Supervisor o Servicio. Dependiendo del rol escogido puede accederse a más o menos funciones.    Código de teclas preajustado para el rol Operador: 1-1-3-2
<b>F</b>	<i>Selección de idioma:</i> Está preajustado el idioma que está ajustado en la máquina. Si se hace clic en el símbolo, puede seleccionarse otro idioma para el panel web.
<b>G</b>	<i>Notificaciones:</i> Indicación de las notificaciones, p. ej. mensajes de error y alarmas. Para más información, véase el capítulo siguiente.

**Información relacionada**

**Iconos** en la página 30

## Notificaciones

En el panel web se muestran 3 tipos de notificaciones: mensajes de error, alarmas e informaciones.

### Mensajes de error



Figura 17: Los mensajes de error que requieren una reacción del operador se muestran completos. El número y el texto de estado coinciden con la indicación en el campo de mando de la máquina. El mensaje puede confirmarse, opcionalmente, en el panel web o en el campo de mando de la máquina.

### La vista de notificaciones



Figura 18: Después de hacer clic en el símbolo de notificación (A) se abre la vista de notificaciones. La mitad izquierda muestra el historial de notificaciones, la derecha una explicación sobre la entrada seleccionada en el historial.

N.º pos.	Función
A	<i>Símbolo de notificación:</i> Hacer clic en el símbolo para abrir la vista de notificaciones. El índice numérico superior indica la cantidad de notificaciones sin confirmar.

N.º pos.	Función
<b>B</b>	<i>Mensaje de error</i> en el historial con registro de tiempo. A la derecha aparece una explicación de la entrada seleccionada. Si existe una instrucción resumida para solucionar el error indicado por el mensaje de error, ésta se muestra (C).
<b>C</b>	<i>Instrucción resumida</i> del mensaje de error, si la hay (corresponde a la instrucción resumida que puede activarse por medio de un código QR del campo de mando de la máquina).
<b>D</b>	<i>Mensaje de información</i> en el historial con registro de tiempo.
<b>E</b>	<i>Filtro para los mensajes de error</i> :: Hacer clic en el símbolo para ocultar los mensajes de error de la lista
<b>F</b>	<i>Filtro para alarmas</i> : Hacer clic en el símbolo para ocultar alarmas de la lista
<b>G</b>	<i>Filtro para mensajes de información</i> : Hacer clic en el símbolo para ocultar mensajes de información de la lista
<b>H</b>	<i>Historial</i> : Hacer clic en el símbolo para mostrar el historial de notificaciones. El historial muestra todas las notificaciones ya confirmadas.
<b>I</b>	<i>Confirmar todo</i> : Hacer clic en el símbolo para confirmar todas las notificaciones sin confirmar. Las notificaciones confirmadas solo aparecen en el historial.
<b>J</b>	<i>Símbolo del manual</i> : Hacer clic en el símbolo para activar las instrucciones de operación completas de la máquina.

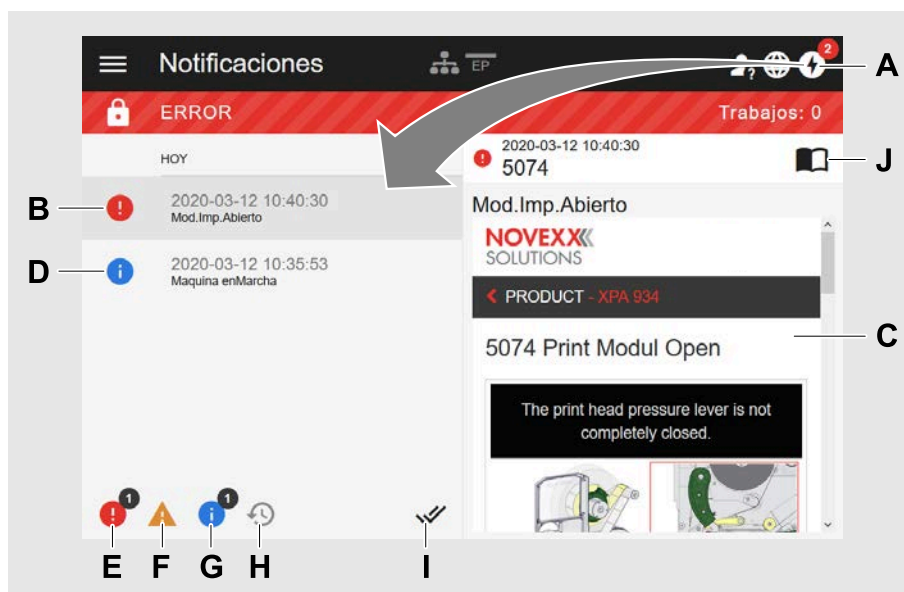

Figura 19: Vista de notificaciones con visualización del historial.

N.º pos.	Función
<b>A</b>	Están activados los filtros para alarmas y mensajes de información. Los símbolos se muestran atenuados y todas las alarmas y mensajes de información están ocultos.
<b>B</b>	Se muestra el historial (el símbolo está negro, antes gris).
<b>C</b>	<i>Símbolo de cubo de basura</i> : Aparece solo cuando se muestra el historial. Un clic en el símbolo borra el historial.

Salir de la vista de notificaciones:

- Hacer clic en el encabezamiento de «Notificaciones».

El panel web cambia a la vista de producción.

## Vista de producción

En la vista de producción puede supervisarse el pedido de impresión en curso (en inglés «print job») y realizarse ajustes en él.

### Vista «Detalles Trabajo»



Figura 20: Vista «Detalles Trabajo» de un pedido de impresión en el panel web.

N.º pos.	Función
<b>A</b>	Cantidad de pedidos de impresión compilados
<b>B</b>	Nombre del pedido de impresión actual (se especifica en el comando Easy Plug #ER)
<b>C</b>	Layout de etiquetas del pedido de impresión actual
<b>D</b>	Indicación del progreso del pedido de impresión actual (se han impreso 3 de 10 etiquetas)
<b>E</b>	Indicación de la lámina que queda en metros
<b>F</b>	<i>Símbolo de cubo de basura:</i> Hacer clic para borrar el pedido de impresión (requiere el rol Supervisor, como mínimo, en la fig. el símbolo aparece gris, por lo que la función no está disponible con el rol actual)
<b>G</b>	<i>Símbolo de parada o inicio:</i> Hacer clic para parar o iniciar el pedido de impresión
<b>H</b>	<i>Símbolo de señal de inicio:</i> Hacer clic para imprimir y dispensar una etiqueta

### Vista «Configurar Trabajo»



Figura 21: Vista «Configurar Trabajo» de un pedido de impresión en el panel web. Con el rol activo (aquí: «Operador»), los ajustes no accesibles aparecen grises. Los otros ajustes pueden modificarse haciendo clic en «+» o «-».

### Vista de configuración del equipo

#### Menú principal



Figura 22: Vista después de hacer clic en el símbolo del menú superior izquierdo.

N.º pos.	Función
A	Abrir la configuración del equipo
B	Abre el manual de instrucciones
C	 Abre el administrador de archivos
D	 Abre la descripción de la interfaz API nxmi
E	Abre la página web NOVEXX Solutions

N.º pos.	Función
F	Se abre un correo electrónico en la hotline de servicio de NOVEXX Solutions

### Configuración del equipo

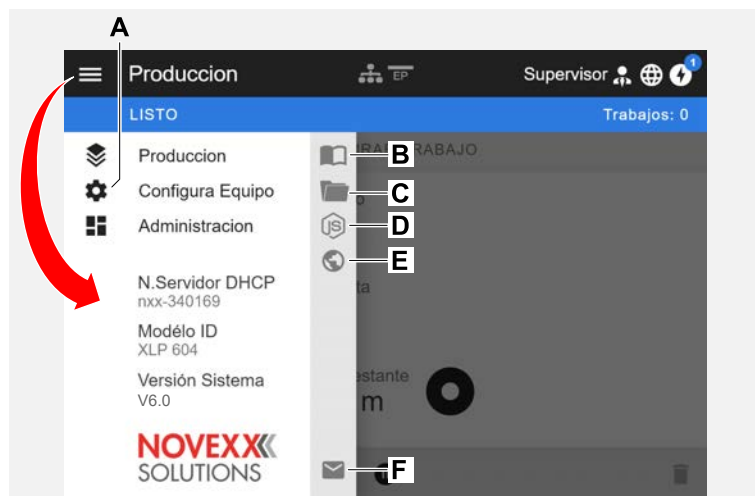
Dependiendo de los derechos asignados por el rol de login se muestran más o menos parámetros. Como «Operador» solo puede acceder a los parámetros del menú **Info**.

Después de hacer clic en «Configura Equipo» se abre el menú de parámetros conocido ya del campo de mando de la máquina.

Para realizar los ajustes de máquina, se deberán cumplir dos condiciones:

- Iniciar sesión al menos como Supervisor (secuencia de teclas 2-2-3-1-2-2)
- La máquina debe estar *parada*, de lo contrario aparece la ventana «en gris»
  - Para *parar* haga clic en el botón pausa situado en el centro inferior de la ventana:



Figura 23: Vista de Configura Equipo con el rol de Operador.



Figura 24: Vista de Configura Equipo con el rol de Supervisor.

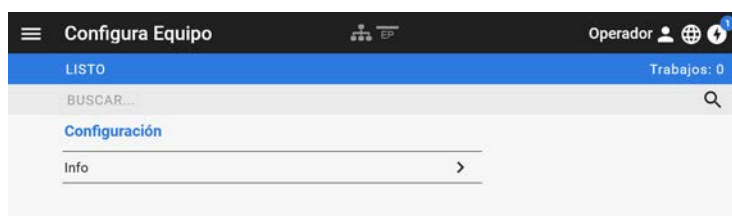
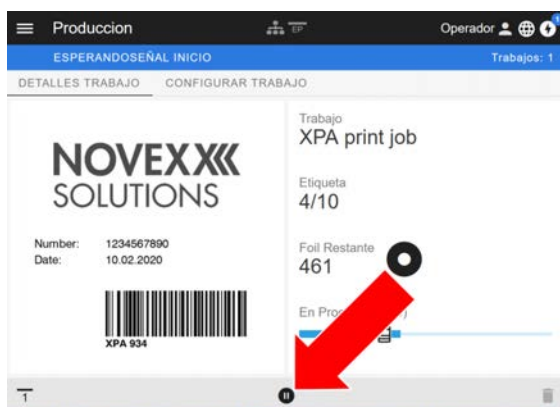

Figura 25: Ejemplo: Configuración de Imprimir > Contraste Impres.

Función de búsqueda:

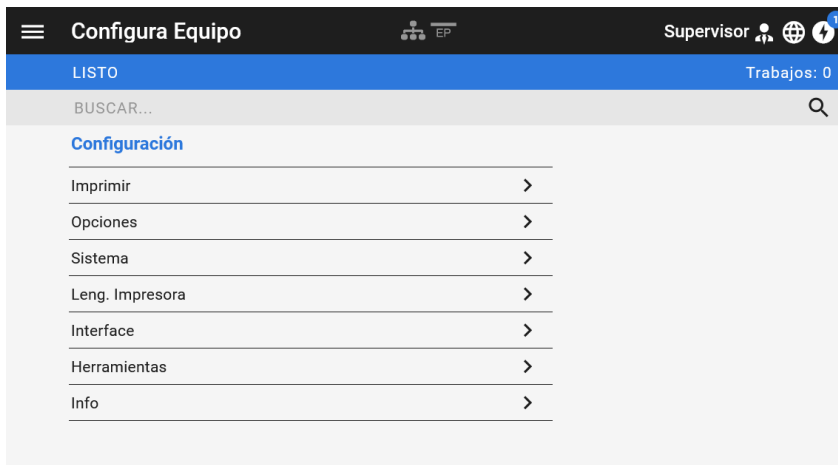
Si no se conoce en qué menú se encuentra el parámetro buscado pero, como mínimo, se conoce una parte del nombre, puede localizarse rápidamente con la función de búsqueda:

- ▶ Introducir el término a buscar en el campo de búsqueda (A) - solo se muestran los parámetros que contienen dicho término (B).

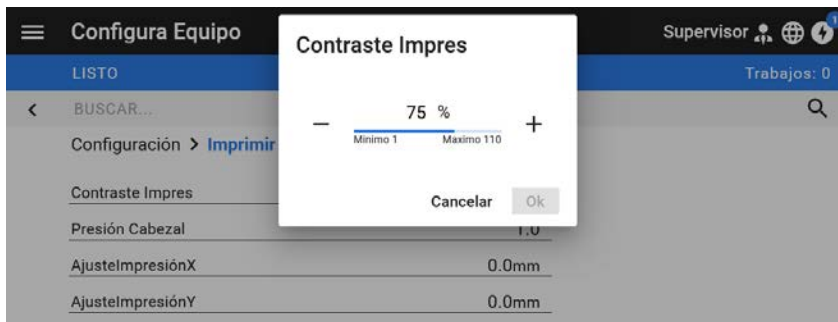

Figura 26: Después de introducir el término a buscar «Cab» (A) solo se muestran parámetros que contienen «Cab» en el nombre (B).

## Vista de administración



Con los roles de login «Supervisor» y «Service» aparece además la vista de administración en el menú. La vista facilita funciones especiales para el personal cualificado y autorizado. El manual de servicio contiene más información al respecto.



Figura 27: Después del login como supervisor o servicio, en el menú aparece además la entrada «Verwaltung» (A).



Figura 28: Vista de administración (solo con derechos «Supervisor» o «Service»).

## MENÚ DE PARÁMETROS

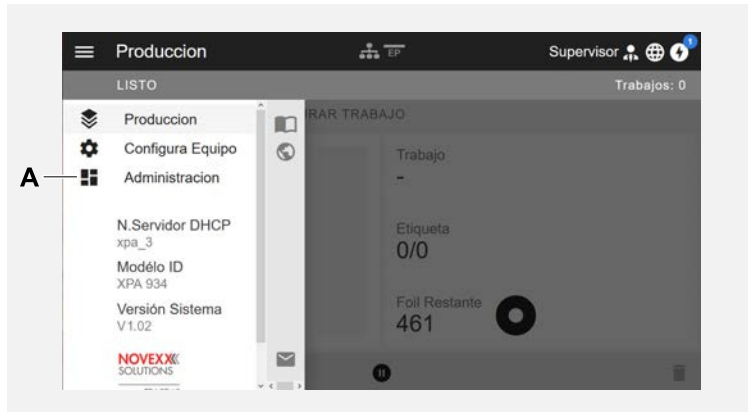
### Vista general del menú de parámetros

La tabla inferior contiene una visión general de la estructura del menú de parámetros y de los parámetros que contiene.

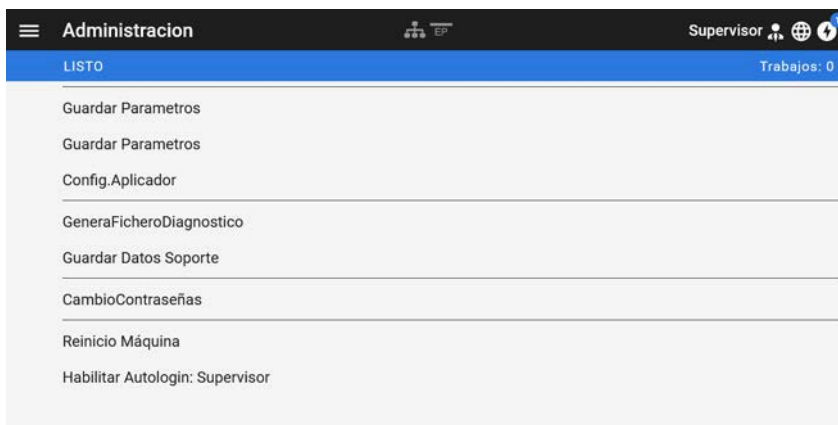
|| Aquí se describen solo los parámetros impresos en *rojo*. Los parámetros impresos en *negro* solo son relevantes para el personal de servicio y, por ello, se describen en el manual de servicio. ||

► Hacer clic en el enlace respectivo (texto en rojo) de la tabla para acceder a la descripción del parámetro.

Favoritos <sup>[9]</sup>	Imprimir	Imprimir (Continuación)
Parameter 1	<b>Contraste Impres</b>	L Cinta TT
Parameter 2	<b>AjusteImpresiónX</b>	Longitud CintaTT
...	<b>AjusteImpresiónY</b>	Diam.Ext.CintaTT
Parameter n	<b>Velocidad Impres</b>	L Diam.Int.CintaTT
	<b>Borrar trabajo</b>	Formato
	<b>Borrar todos</b>	CB Mult. altura
	Material	Tradit. Imaging
	Etiqueta	Presentación UPC
	<b>MideLongEtiqueta</b>	Car.legibles EAN
	<b>Tipo Impresion</b>	Barras Separ.EAN
	Desplaz. Marca	Rotación Cbarras
	<b>Tipo material</b>	L Direc.Impresión
	<b>LongitudMaterial</b>	Veloc. Sin Impr.
	<b>Ancho material</b>	Compens. Voltaje
	Modo Detección	<b>Impr.Línea Fina</b>
	Nivel Sensor Etq <sup>[10]</sup>	
	<b>Tipo fotocélula</b>	
	L Detectar Fin Mat	

Tabla 9: Menú de parámetros parte 1 (los parámetros entre paréntesis solo son visibles con los derechos de acceso de «Modo de servicio»)

<sup>9</sup> Parameter selection defined by the operator, see chapter **Definición de favoritos** en la página 55.

<sup>10</sup> Sólo con Imprimir > Material > Etiqueta > Modo Detección = «Manual»

Opciones		Opciones (Continuación)		Opciones (Continuación)	
Selección		┆	ReinicioCont.Etq	┆	Velocidad Aplic
┆	Periférico	┆	Modo aplicación	┆	Retardo Reinicio
┆	I/O Basico <sup>[11]</sup>	┆	Fuente inicio	I/O Basico <sup>[11]</sup>	
	┆ Estado Señales	┆	Despl.Inicio Etq	┆	Sensor Producto
	┆ Input signals	┆	Paro error inic		┆ Inic. modo imp.
Guillotina <sup>[12]</sup>		┆	LongitudProducto		┆ Paro error inic
┆	Modo de corte	┆	Tension Reenroll		┆ Senal Inicio
┆	Velocidad corte	Reenro. Interno <sup>[13]</sup>		┆	Reprint input <sup>[14]</sup>
┆	Ancho de corte	┆	Tension Reenroll	┆	Pausa entrada <sup>[14]</sup>
┆	Posición corte	┆	Dirección Reenro.	┆	Sensor Øext Mat <sup>[15]</sup>
┆	Doble corte	Etq. en borde <sup>[16]</sup>			┆ Sens.1 Ø Etqtas
┆	Posicion Reposo	┆	Posicion Dispen.		┆ Sensor2 Ø Etqtas
┆	Long Lote Reimpr <sup>[17]</sup>	TCS <sup>[18]</sup>			┆ Error Fin Mat <sup>[19]</sup>
Reenrollador <sup>[20]</sup>		┆	Etiqueta Cambio		┆ Aviso fin mat. <sup>[19]</sup>
┆	Dirección Reenro.	┆	Impr. Etq Cambio		┆ Sensor DiamExt <sup>[21]</sup>
┆	Valores Reenr.	┆	Long.Etq.Cambio	USI Basico <sup>[22]</sup>	
┆	Ajuste Reenro.	┆	Modo Salida Etq.	┆	Sensor Producto
Dispensador <sup>[23]</sup>		LTMA <sup>[24]</sup>			┆ Inic. modo imp.
┆	Modo Dispensador	┆	Modo Aplicador		┆ Paro error inic
┆	Posicion Dispen.	┆	Long. movimiento		┆ Senal Inicio
┆	Modo Pantalla	┆	Pos. espera apl.	...	

11 Solo con la interfaz BasicIO montada

12 Sólo con Opciones > Selección > Periférico = «Guillotina»

13 Sólo con Opciones > Selección > Periférico = «Reenro. Interno»

14 Sólo con Opciones > Selección > I/O Basico > entrada señales = «reprint/pause input»

15 Sólo con Opciones > Selección > I/O Basico > entrada señales = «Entrada OD1/OD2»

16 Sólo con Opciones > Selección > Periférico = «Etq. en borde»

17 Sólo con Opciones > Guillotina > Modo de corte = «Modo lotes»

18 Sólo con Opciones > Selección > Periférico = «TCS»

19 Sólo con Opciones > I/O Basico > Sensor Øext Mat > Sens.1 Ø Etqtas = «Pulsos x Vuelta» o ... > Sensor2 Ø Etqtas = «Pulsos x Vuelta»

20 Sólo con Opciones > Selección > Periférico = «Reenrollador»

21 Sólo con ... > Sens.1 Ø Etqtas = «Activ.Nivel Alto» o «Activ Nivel bajo» o ... > Sensor2 Ø Etqtas = «Activ.Nivel Alto» o «Activ Nivel bajo»

22 Solo con la interfaz Basic-USI montada

23 Sólo con Opciones > Selección > Periférico = «Dispensador»

24 Sólo con Opciones > Selección > Periférico = «LTMA»

Opciones		Opciones (Continuación)		Opciones (Continuación)	
┆	Contador Dispen.				

Tabla 10: Menú de parámetros parte 2 (los parámetros entre paréntesis solo son visibles con los derechos de acceso de «Modo de servicio»)

Opciones (Continuación)		Sistema	Leng. Impresora
┆	Modo Ciclo	Idioma	Interpretar
┆	Cycle end delay <sup>[25]</sup>	Unidad velo.	Config Easy-Plug
┆	Cycle end pulse width <sup>[26]</sup>	Contraseña	┆ Filtro carácter
┆	Ribbon low signaling	Parám. Fábrica	┆ Juego Caracteres
┆	Material low signaling	Ajustes Cliente	┆ Errore EasyPlug
┆	Machine status level	Asistente Configuración	┆ Modo cola impr.
┆	Error signal level	(Ayudar enConfig?)	┆ Entrada autónoma
┆	Warning signal level	Modo Arranque	┆ Interface #VW/I
┆	Reprint input	Config Hardware	┆ Nr ID Impresora
┆	Avance entrada	┆ (Printhead type seq.)	┆ (SeqüenciaComandos)
┆	Pausa entrada	┆ (Tipo Cabezal)	┆ (#IM Ignorado )
Teclado		┆ (Tipo Impresora)	Configurar ZPL <sup>[27]</sup>
		┆ Resist. Cabezal	┆ Manual Calibrate
		┆ Reloj TiempoReal	┆ Darkness
		┆ Dist.Sensor Cab.	┆ Label Top
		Cntrol Impresion	┆ Left Position
		┆ Falta Etiquetas	┆ Error Indication
		┆ Modo detec.Etq.	┆ Error Checking
		┆ Etiquetas-senal	┆ Resolution
		┆ Función Reimprim	┆ Image Save Path
		┆ <b>Aviso fin foil</b>	┆ Label Invert
		┆ <b>Paro Alarma Foil</b>	┆ Comandos
		┆ Error reimp.	┆ Format Prefix
		┆ Modo Stop	┆ Control Prefix
		┆ <b>Reducc Temperat.</b>	┆ Delimiter Char
		┆ Modo Impr.Info	┆ Command ^PR
			┆ Command ^MT
			┆ Command ^JM
			┆ Command ^MD/~SD

Tabla 11: Menú de parámetros parte 3 (los parámetros entre paréntesis solo son visibles con los derechos de acceso de «Modo de servicio»)

<sup>25</sup> Sólo con Opciones > USI Basico > Modo Ciclo ≠ «Modo 0 Inactivo»

<sup>26</sup> Sólo con Opciones > USI Basico > Modo Ciclo = «Modo 3 Pul Bajo» o «Modo 4 Pul Alto»

<sup>27</sup> Sólo con Leng. Impresora > Interpretar = «Emulación ZPL»

Leng. Impresora (Continuación)		Interface		Interface (Continuación)	
PDF Setting <sup>[28]</sup>		Interface		Unidad Memoria	
┆	PDF print quantity	Red		┆	Drive C
┆	Scale to Label	┆	Asigne direc. IP	┆	Drive D
┆	Manual scaling <sup>[29]</sup>	┆	Dirección IP	┆	Drive E
┆	Blck./white threshold PDF obj.	┆	Máscara de red		
┆	Blck./white threshold graphic	┆	Puerta Enlace		
┆	Rotate 90°	┆	Dirección Puerto		
┆	Direc.Impresión	┆	N.Servidor DHCP		
┆	EasyPlug imm. support	┆	Servicios		
┆	EasyPlug imm. interface <sup>[30]</sup>	┆	Servidor WEB		
┆	EasyPlug imm. port <sup>[30] [31]</sup>	┆	Servidor FTP		
		┆	WLAN		
		┆	(MQTT broker)		
		┆	(MQTT Broker IP) <sup>[32]</sup>		
		┆	Tiempo Cliente		
		┆	Zona Horaria <sup>[33]</sup>		
		┆	Sincronización <sup>[33]</sup>		
		┆	Tiempo espera IP <sup>[34]</sup>		
		Puerto Serie 1			
		┆	Baudios		
		┆	N# Bits de datos		
		┆	Paridad		
		┆	Bits de parada		
		┆	Sincroniz. Datos		
		┆	Error RS232		

Tabla 12: Menú de parámetros parte 4 (los parámetros entre paréntesis solo son visibles con los derechos de acceso de «Modo de servicio»)

<sup>28</sup> Sólo con Leng. Impresora > Interpretar = «PDF Direct»

<sup>29</sup> Sólo con Leng. Impresora > Parámetros encoder > Scale to Label = «No»

<sup>30</sup> Sólo con Leng. Impresora > Parámetros encoder > EasyPlug imm. support = «Si»

<sup>31</sup> Sólo con Leng. Impresora > Parámetros encoder > Interface EasyPlug = «CONECTOR TCP/IP»

<sup>32</sup> Sólo con Interface > Red > Servicios > MQTT broker = «Servidor Externo»

<sup>33</sup> Sólo con Interface > Red > Servicios > Tiempo Cliente = «Tiempo espera IP»

<sup>34</sup> Sólo con Interface > Red > Servicios > Tiempo Cliente = «Automático» o «Tiempo espera IP»

Herramientas		Herramientas (Continuación)	
Diagnóstico		(Ajuste)	
┆	(Modifica xUsuario) <sup>[35]</sup>	┆	(Ajuste Sensor)
	┆ Parameter 1	┆	(AjusteSensFinMat)
	┆ ...	┆	(ToleranciaFinMat)
	┆ Parameter n	┆	(AjusteAvanceEtiq)
┆	Guardar Param.	┆	(Ajuste avance)
┆	Gen.DatosSoporte	┆	(Calibrar Posic.Y)
┆	Reg.Archivo E-P <sup>[36]</sup>	Flash Interna	
┆	BorrarRegistFich <sup>[36]</sup>	┆	Copiar desde USB <sup>[37]</sup>
┆	Monitor EasyPlug	┆	BorrarDirectorio
┆	Modo Monitor EP		
Prueba			
┆	Test Sensores		
┆	Test impresión		
(Servicio )			
┆	(Manten.Realizado)		
┆	(Cambio cabezal)		
┆	(Cambio rodillo)		
┆	(Borrar DatosServ)		

Tabla 13: Menú de parámetros parte 5 (los parámetros entre paréntesis solo son visibles con los derechos de acceso de «Modo de servicio»)

<sup>35</sup> Parámetro cuyo ajuste difiere del ajuste de fábrica

<sup>36</sup> Sólo con Interface > Unidad Memoria > Drive C ≠ «Ninguno»

<sup>37</sup> Si se ha conectado una memoria Flash externa en una de los interfaces USB

Info	Info (Continuación)	Info (Continuación)
Imprimir Estado	Sistema	L Circuito CPU
┆ Etiqueta Demo	L Datos Máquina	┆ Identif. CPU
┆ Test Estado	┆ Número de Serie	┆ Versión FPGA
┆ Test Memoria	┆ Product code	┆ Nombre Modulo
┆ Test Fuentes	┆ Fabricante	┆ Dirección MAC
┆ Test Servicios	L FechaFabricación	┆ Referencia Modulo
┆ Test pto. cont.	L Vers Firmware	┆ Referencia PCB
┆ Test pto. sep.	┆ Versión Sistema	┆ Número de Serie
L Etiqueta Ejemplo	┆ Rev. sistema	┆ FechaFabricación
Estadísticas	┆ Fecha Sistema	┆ Electronics
┆ Long. Impresión	┆ I/O Basico <sup>[41]</sup>	L Tipo Modulo
┆ LongitudMaterial	┆ USI Basico <sup>[38]</sup>	L Datos Pantalla
┆ N# Cortes <sup>[46]</sup>	┆ Dispensador <sup>[39]</sup>	┆ Versión Pantalla
┆ Operaciones Serv	L Reenro.Material <sup>[40]</sup>	L Nr SerieDisplay
┆ N# Cabezales	L Datos Memoria	L I/O Basico <sup>[41]</sup>
┆ N# de rodillo	┆ Tamano memoria	┆ Nombre Modulo
┆ N# Guillotina <sup>[46]</sup>	┆ Espacio mem.RAM	┆ Referencia Modulo
┆ Número cortes <sup>[46]</sup>	┆ Listado Memorias	┆ Número de Serie
┆ Mat. Consumido	┆ Internal Flash	┆ FechaFabricación
┆ Foil consumido	┆ USB1 <sup>[42]</sup>	┆ Electronics
┆ Puntos usados	┆ USB2 <sup>[43]</sup>	┆ CAN DireccionMAC
┆ Tiempo trabajo	┆ Tamano cola impr	L Tipo Modulo
L Total Servicios	┆ Mem. de trabajos	
	┆ Max. largo etiq.	
	L Ajustes Cliente	

Tabla 14: Menú de parámetros parte 6 (los parámetros entre paréntesis solo son visibles con los derechos de acceso de «Modo de servicio»)

<sup>38</sup> Solo con la interfaz Basic-USI montada

<sup>39</sup> Sólo con Opciones > Selección > Periférico = «Dispensador»

<sup>40</sup> Sólo con Opciones > Selección > Periférico = «Reenro. Interno»

<sup>41</sup> Solo con la interfaz BasicIO montada

<sup>42</sup> Si se ha conectado una memoria Flash externa en una de los interfaces USB

<sup>43</sup> Si se ha conectado una segunda memoria Flash externa en la segunda interfaz USB

Info (Continuación)		Info (Continuación)	
L	USI Basico <sup>[44]</sup>	L	Reenro.Material <sup>[45]</sup>
	└ Nombre Modulo		└ Nombre Modulo
	└ Referencia Modulo		└ Referencia Modulo
	└ Número de Serie		└ Número de Serie
	└ FechaFabricación		└ FechaFabricación
	└ Electronics		└ Electronics
	└ CAN DireccionMAC		└ CAN DireccionMAC
	L Tipo Modulo		L Tipo Modulo
L	Guillotina <sup>[46]</sup>	Medidas	
	└ Nombre Modulo	└	Foil restante
	└ Referencia Modulo	└	Diámetro foil
	└ Número de Serie	└	Mat. rewinder Ø
	└ FechaFabricación	L	Temperat.cabezal
	└ Electronics		
	└ CAN DireccionMAC		
	L Tipo Modulo		
L	Dispensador <sup>[47]</sup>		
	└ Nombre Modulo		
	└ Referencia Modulo		
	└ Número de Serie		
	└ Electronics		
	└ FechaFabricación		
	└ CAN DireccionMAC		
	L Tipo Modulo		
L	Cabezal Impresor		
	└ Tipo Modulo		
	└ Resolución		
	└ Ancho		
	L Resistencia		

Tabla 15: Menú de parámetros parte 7 (los parámetros entre paréntesis solo son visibles con los derechos de acceso de «Modo de servicio»)

44 Solo con la interfaz Basic-USI montada

45 Sólo con Opciones > Selección > Periférico = «Reenro. Interno»

46 Sólo con Opciones > Selección > Periférico = «Guillotina»

47 Sólo con Opciones > Selección > Periférico = «Dispensador»

## Referencia de parámetros

### Contraste Impres

(Contraste de impresión)

Rango de ajuste	Ajuste prev.	Incremento	Easy Plug
[1...105] %	50%	1	#!H, #PC2045

#### ¡ATENCIÓN!

El parámetro Contraste Impres influye directamente en la duración útil del cabezal de impresión. Rige: "Cuanto mayor es el ajuste de Contraste Impres más baja resulta la duración útil del cabezal de impresión". Esto rige sobre todo para ajustes que sobrepasan los el 100 %. Por lo tanto debe observarse:

- ▶ Se debe elegir siempre el ajuste más bajo que entrega todavía un resultado aceptable de impresión.

### AjusteImpresiónX

Rango de ajuste	Ajuste prev.	Incremento	Easy Plug
[-15...15] mm	0,0 mm	0,1 mm	#PC1020

El punto cero de la impresión se desplaza en relación al borde de etiquetas en el eje X, es decir, transversalmente al material.

- Ajuste máximo, desde el borde de etiquetas: +15,0 mm
- Ningún desplazamiento: 0,0 mm
- Ajuste máximo hacia el borde de etiquetas: -15,0 mm

Cuando se cambia el ajuste mientras se detuvo un trabajo de impresión, la impresora calcula nuevamente el formato con los valores modificados.

¡Cuidado con los gráficos creados con uno de los comandos Easy Plug #YI, #YIR o #YIB! Si el gráfico se desplaza sobre el borde de etiquetas modificando el parámetro AjusteImpresiónX, la parte "que sobresale" de la información del gráfico se pierde.

### AjusteImpresiónY

Rango de ajuste	Ajuste prev.	Incremento	Easy Plug
[-15...15] mm	0,0 mm	0,1 mm	#PC1021

El punto cero de la impresión se desplaza en relación a la posición de marcas en el eje Y, es decir, en dirección de avance.

- Desplazamiento máximo en dirección de avance: +15,0 mm
- Ningún desplazamiento: 0,0 mm
- Desplazamiento máximo contra la dirección de avance: -15,0 mm

Cuando se cambia el ajuste mientras se detuvo un trabajo de impresión, la impresora calcula nuevamente el formato con los valores modificados.

¡Cuidado con los gráficos creados con uno de los comandos Easy Plug #YI, #YIR o #YIB! Si el gráfico se desplaza sobre el borde de etiquetas modificando el parámetro *AjusteImpresiónY*, la parte "que sobresale" de la información del gráfico se pierde.

## Velocidad Impres

(Velocidad de impresión)

Rango de ajuste (pulg/seg)	Ajuste prev.	Incremento	Easy Plug
XLP 514 203 dpi: [2,0..10,0] pulg/seg XLP 514 300 dpi: [2,0..10,0] pulg/seg XLP 514 600 dpi: [2,0..6,0] pulg/seg XLP 516: [2,0..6,0] pulg/seg	4,0 pulg/seg	0,1 pulg/seg	#PC1003, #PR
Rango de ajuste (mm/seg)	Ajuste prev.	Incremento	Easy Plug
XLP 514 203 dpi: [51..254] mm/s XLP 514 300 dpi: [51..254] mm/s XLP 514 600 dpi: [51..152] mm/s XLP 516: [51..152] mm/s	102 mm/s	1 mm/s	#PC1051, #PR

La unidad puede conmutarse entre pulgadas/s y mm/s (véase el parámetro *Sistema > Unidad velocidad*).

La velocidad de impresión (avance de material) puede adaptarse en función de las láminas utilizadas/combinación de material para optimizar la intensidad de contraste y el grado de ennegrecimiento.

## Borrar trabajo

Rango de ajuste	Ajuste prev.	Incremento	Easy Plug
--	--	--	#!CA

Después de activar la función (tecla 4), la impresora interrumpe el procesamiento del pedido activo de impresión.

## Borrar todos

Rango de ajuste	Ajuste prev.	Incremento	Easy Plug
--	--	--	#!CA

Después de activar la función (tecla 4), se borran todos los pedidos de impresión que se encuentran en el spooler de impresora.

## Tipo Impresion

Rango de ajuste	Ajuste prev.	Incremento	Easy Plug
Transfer.Térmica, ImpresiónTérmica	Transfer.Térmica	--	#PC2018, #ER

- *Transfer.Térmica*: Impresión por termotransferencia (sensor de final de lámina está encendida)
- *ImpresiónTérmica*: Impresión termodirecta (sensor de final de lámina está apagada)

## MideLongEtiqueta

(Determinar la longitud de las etiquetas)

|| Solo funciona con el material de etiquetas colocado. ||

Mide la longitud de las etiquetas y asume el valor en el parámetro `LongitudMaterial`. Durante la medición, el material de etiquetas se desplaza la longitud de 2 etiquetas aprox.

## Tipo material

Ajustes	Ajuste prev.	Incremento	Easy Plug
Sin marca, Marca Registro	Marca Registro	--	#PC1005, #IM

Definición del material utilizado, diferenciándose entre material sin fin y material con marca registro (punzonados, material autoadhesivo con marca de registro). La posición de troquelado detectada corresponde al comienzo de las etiquetas.

- *Sin marca*: Si el material tiene que utilizarse sin marcas.
- *Marca Registro*: Si el material tiene que utilizarse con marcas.

|| El valor se sobrescribe al enviar un formato de etiquetas por medio del comando Easy Plug correspondiente. ||

## LongitudMaterial

Ajustes	Ajuste prev.	Incremento	Easy Plug
[5...longitud de etiquetas máx. <sup>[48]</sup> ]	100 mm	0,1 mm	#PC1006, #IM

La longitud del material (longitud de las etiquetas) es la distancia entre las marcas, medida desde el borde frontal (inicio) de una etiqueta hasta el borde frontal de la siguiente etiqueta.

|| El valor se sobrescribe al enviar un formato de etiquetas por medio del comando Easy Plug correspondiente. ||

## Ancho material

(Ancho de material)

Ajustes	Ajuste prev.	Incremento	Easy Plug
6,0...ancho máx. <sup>[49]</sup>	100 mm	0,1 mm	#PC1007, #IM

Posición cero del borde izquierdo. Cuando la impresora trabaja en el modo Line-Printer, puede modificarse en pasos de milímetros.

## Tipo fotocélula

(Tipo de sensor de etiqueta)

<sup>48</sup> La longitud de etiquetas máx. depende de diferentes factores, p. ej. de la configuración de memoria.

<sup>49</sup> El ancho máx. depende de diferentes factores, p. ej. de la configuración de memoria.

Ajustes	Ajuste prev.	Incremento	Easy Plug
Marca Registro, Fotoce.Reflex	Marca Registro	--	#PC2015, #IM

- *Marca Registro*: Fococélula transparente (para etiquetas con marcas perforadas o de registro (etiquetas autoadhesivas))
- *Fotoce.Reflex*: Fococélula reflex (para marcas reflex en la parte inferior del material)

El ajuste «Fotoce.Reflex» aparece sólo si se ha  
 – instalado el sensor combinado opcional  
 – y si está activado el sensor combinado (Opciones > Tipo Sensor = «Sensor Combinado»)

### Longitud CintaTT

Rango de ajuste	Ajuste prev.	Incremento	Easy Plug
[300,0...1300,0] m	1000,0 m	0,1 m	#PC1038

Longitud de la lámina del rollo utilizado. La longitud de la lámina figura en el embalaje del nuevo rollo de lámina. Este ajuste es necesario para la función correcta de la alarma del final de la lámina.

### Diam.Ext.CintaTT

(Diámetro exterior de la lámina)

Rango de ajuste	Ajuste prev.	Incremento	Easy Plug
[50,0...150,0] mm	100,0 mm	0,1 mm	#PC1039

Diám. ext. del rollo de lámina utilizado. Este ajuste es necesario para la función correcta de la alarma del final de la lámina.

### Diam.Int.CintaTT

(Diámetro interior de la lámina)

Rango de ajuste	Ajuste prev.	Incremento	Easy Plug
[28,0...40,0] mm	33,0 mm	0,1 mm	#PC1040

Diám. int. del rollo de lámina utilizado. Este ajuste es necesario para la función correcta de la alarma del final de la lámina.

¡Diám. int. del rollo de lámina = Diám. ext. del núcleo de lámina!

### Aviso fin foil

Rango de ajuste	Ajuste prev.	Incremento	Easy Plug
[5,0...300,0] mm	25,0 mm	0,1 mm	#PC2083

Ajuste de una longitud restante de lámina crítica. Si no alcanza la reserva de lámina la longitud ajustada, aparece una...

- Advertencia cuando Sistema > Control Impresión > Paro Alarma Foil = «Off»

- Mensaje de error Sistema > Cntrol Impresion > Paro Alarma Foil = «On»; además se para la impresora

Además se puede activar la señal de salida Warning en una tarjeta 8IO opcional (véase parámetros Opciones > 8 IO 1 > USI Emulation > Ribbon low signaling).

### Paro Alarma Foil

Rango de ajuste	Ajuste prev.	Incremento	Easy Plug
Off, On	Off	--	#PC2060

- *Off*: La impresora muestra una alarma de lámina y *no* se para.
- *On*: La impresora muestra un mensaje de error y se para después de la etiqueta actual:

```
Estado: 5110
Nivel Bajo Foil
```

### Reducc Temperat.

(Reducción de la temperatura - cabezal de impresión)

Rango de ajuste	Ajuste prev.	Incremento	Easy Plug
[0...100]%	20%	5%	#PC2026

Disminuye el suministro de energía a medida que aumenta la temperatura del cabezal de impresión, con el fin de garantizar una buena imagen impresa constante.

Están disponibles las posibilidades de ajuste siguientes:

- 0%: Sin reducción de temperatura.
- xx%: Hasta un xx% de reducción de temperatura con cabezal de impresión caliente.

Para más detalle véase el capítulo **Compensación de temperatura** en la página 82.

### Impr.Línea Fina

Ajustes	Ajuste prev.	Incremento	Easy Plug
On, Off	On	--	#PC2066

Mejora de impresión de líneas finas - Mejora el resultado de impresión de impresiones que contienen líneas finas.

- *On*: La amplificación de la presión está activada.  
Las líneas finas que atraviesan la dirección de impresión se imprimen 1,5 veces más anchas. Esto puede provocar que los puntos blancos dentro de las zonas negras aparezcan "emborronados" (por ejemplo, en «e» con fuentes muy pequeñas).
- *Off*: La amplificación de la presión está desactivada

## Definición de favoritos

Existe la posibilidad de crear una opción de menú **Favoritos** que contenga una selección de parámetros, según se desee.

### Selección de favoritos en el panel web



Los favoritos se especifican en el panel web, en la vista de configuración de la máquina. Para ello, el operador debe estar conectado con el rol de servicio en el panel web.



Figura 29: Vista de configuración de la máquina en el panel web. Las estrellas de la izquierda, junto a los parámetros, marcan los favoritos. Estrella llena = Parámetro seleccionado para el menú Favoritos.

► Para seleccionar como favorito, hacer clic en la estrella que hay junto al parámetro (véase la fig. superior).

### Información relacionada

[Vista de configuración del equipo](#) en la página 38

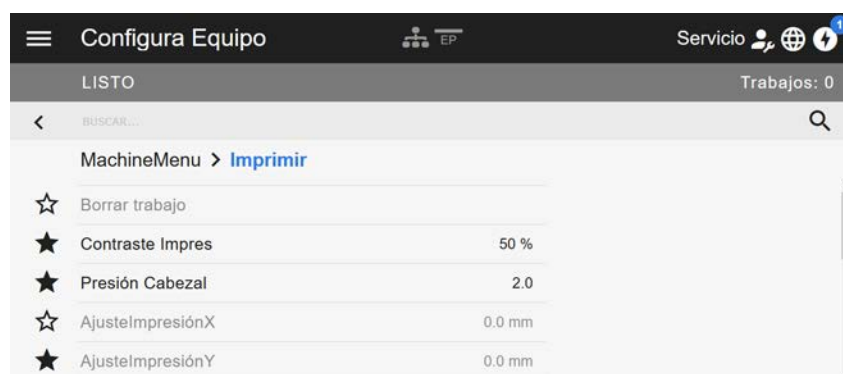
## CONEXIONES



**¡ADVERTENCIA!**

¡Esta máquina trabaja con tensión de red! El contacto con piezas bajo tensión puede provocar corrientes de cuerpo y quemaduras peligrosas.

- ▶ Asegúrese que la máquina está desactivada, antes de conectar el cable de red.
- ▶ Conectar la máquina sólo en una tomacorriente correctamente instalada que cuenta con un contacto de conductor protector.
- ▶ Conectar exclusivamente equipos que cumplen con los requisitos de un circuito ES1 según EN 62368-1.

**¡ATENCIÓN!**

Peligro de daño de la máquina a causa de accesorios defectuosos

- ▶ Conectar exclusivamente accesorios originales



Figura 30: Conexiones de un XLP 51x. Izquierda: tarjeta BasicIO opcional; Derecha: tarjeta Basic-USI opcional.

Pos.	Conexión	Uso
<b>A</b> <b>B</b>	2 Interfaces USB Tipo A (host)	Conexión de una memoria USB o de equipos, p. ej. un teclado o scanner
<b>C</b>	Interfaz USB Tipo B (device)	Transferencia de pedidos de impresión desde un host (p. ej. PC); transmisión de firmware; lectura de datos de servicio
<b>D</b>	Interfaz serial (RS232)	Transferencia de pedidos de impresión desde un host (p. ej. PC); transmisión de firmware; lectura de datos de servicio
<b>E</b>	Conexión de red (Ethernet 10/100/1000)	Transferencia de pedidos de impresión desde un host (p. ej. PC); transmisión de firmware; lectura de datos de servicio; mando a través de servidor web
<b>F</b>	Interruptor de red	Encender/apagar la impresora

Pos.	Conexión	Uso
<b>G</b>	Conexión a la red de corriente	Suministro de energía
<b>H</b>	(Opcional) Interfaz de señales (Sub-D 15)	Señales de estado (nivel de señal de 5/24 V, conmutable; NPN)
<b>I</b>	(Opcional) Sensor de arranque (M12)	Activa el ciclo de dispensación (aplicación) de presión; adecuado para un sensor industrial estándar, por ejemplo, Novexx N102106 o N102109.
<b>J</b>	(Opcional) Interfaz de señales (M12)	Señales de estado (nivel de señal de 24 V, configurable, PNP)
<b>K</b>		

**Tareas relacionadas**

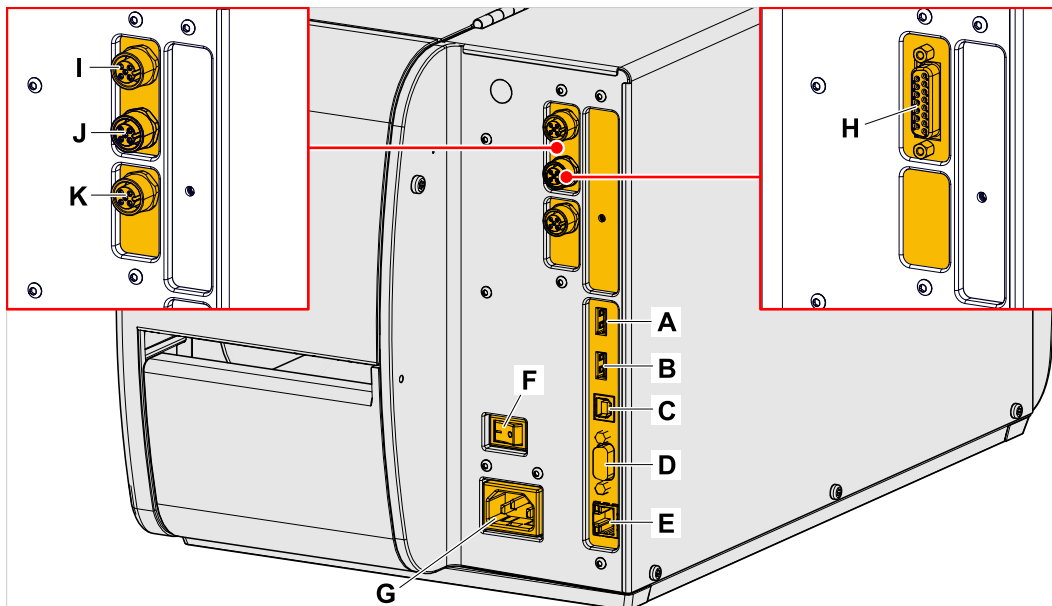
**Conexión a la red de corriente** en la página 58

**Información relacionada**

**Conexión a un host de datos** en la página 59

# Antes del funcionamiento

## CONEXIONES ELÉCTRICAS

### Conexión a la red de corriente

**¡ADVERTENCIA!**

¡La máquina trabaja con tensión de red! El contacto con piezas bajo tensión puede provocar corrientes de cuerpo y quemaduras peligrosas.

- ▶ Asegúrese de que la máquina esté desactivada, antes de conectar el cable de red.
- ▶ La máquina debe operarse exclusivamente con la tensión de red indicada en la placa de tipo.
- ▶ Conectar la máquina sólo en una tomacorriente correctamente instalada que cuenta con un contacto de conductor protector.

### Implementación

Conectar el cable de red:

1. Asegurar que la máquina esté desactivada (interruptor de red (A) en posición «O»).

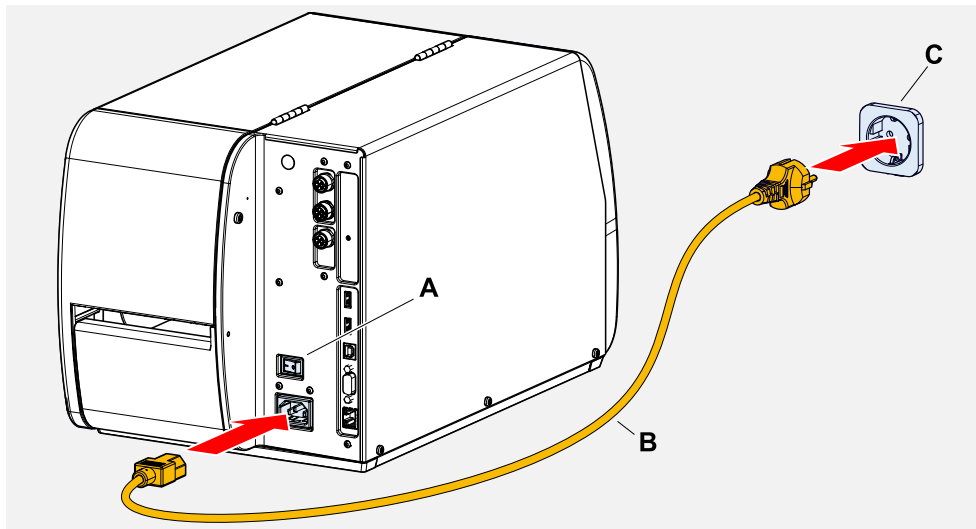

2. Conectar la máquina con el cable de red suministrado (figura arriba, B) a una tomacorriente de la red eléctrica pública (figura arriba, C).

|| Dependiendo del país destinatario, el cable de red puede tener un enchufe para la red eléctrica pública diferente al ilustrado. ||

Desenchufar la línea de conexión de red:

3. Desenchufar el cable tirando del enchufe.

## Conexión a un host de datos

Los datos de impresión pueden transmitirse, alternativamente, a través de una de las interfaces de datos:

- Ethernet
- USB
- Interfaz serial

El asistente de ajustes consulta la interfaz de datos deseada después de activar la máquina por primera vez. Está preajustada la detección automática de la interfaz de datos.

El ajuste de la interfaz sin el asistente se realiza a través del parámetro **Schnittstelle > Druck Schnittst.**

► Conectar la interfaz de datos con el host de datos usando un cable de datos normal.

En función de la interfaz seleccionada deben ajustarse eventualmente también otros parámetros :

- Ajustes para interfaz serial: **Schnittstelle > Serieller Port 1**
- Ajustes para interfaz Ethernet: **Schnittstelle > Netzwerk**
  - Activar el asistente de ajuste de red **System > Einstell Assistenten = «Netzwerk»** para activar automáticamente todos los parámetros relevantes.

Alternativamente a la transmisión a través de una línea de datos pueden almacenarse también pedidos de impresión en un medio de memoria externo y activarse desde allí.

## ACTIVACIÓN Y DESACTIVACIÓN

### Activar

- Posicionar el interruptor de red (A) de la máquina en «I» (Con).



Figura 31: Interruptor de encendido (A) en el XLP 51x.

Después de activar, mientras la máquina arranca, se muestran las informaciones siguientes:

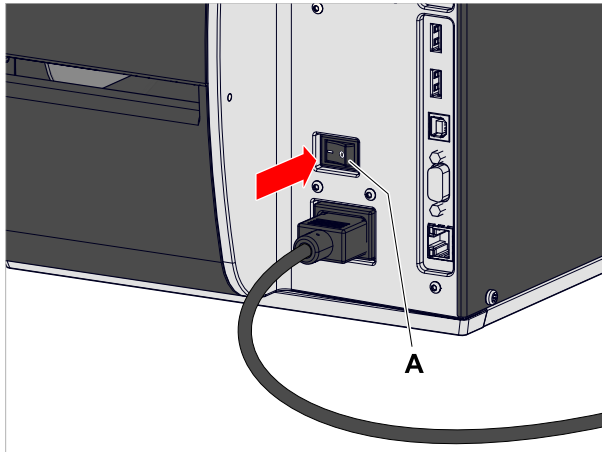

Figura 32: Informaciones que cambian en la pantalla durante el arranque: **A** Barra de progreso, **B** Versión de firmware, **C** Tipo de impresora, **D** (opcional) Dirección IP (si se ha seleccionado Ethernet como interfaz de datos).

Tras el arranque, aparece la indicación «Listo»:

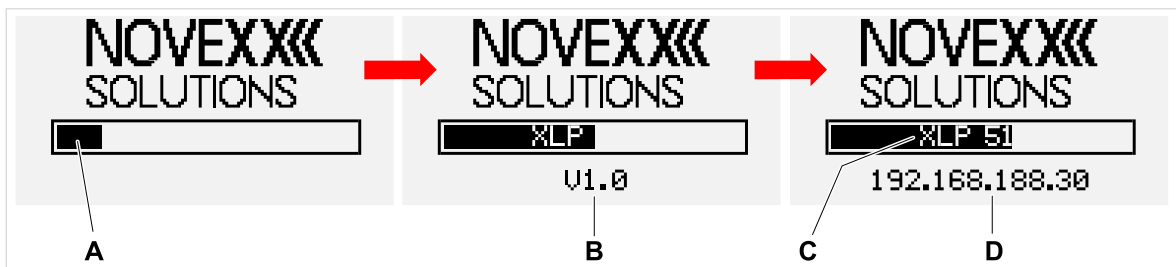

Figura 33: Indicación «Listo» en la máquina lista para funcionar.

### Desactivar

- Posicionar el interruptor de red (A, figura superior) de la máquina en «O» (Desc).

### Arranque en caliente

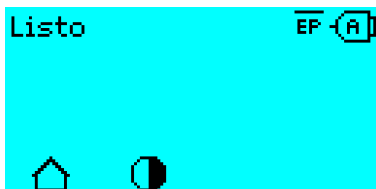
Un arranque en caliente es más rápido que la activación/desactivación completa de la máquina, ya que solo se inicia de nuevo una parte del firmware.

► Pulsar simultáneamente las teclas 1 + 2 + 3. Visualización:



► Para confirmar, pulsar la tecla ✓.

## CONFIGURACIÓN CON EL ASISTENTE DE AJUSTE

El asistente de ajuste controla la consulta automática de los ajustes básicos en el menú de parámetros que son esenciales para el funcionamiento de la impresora.

Después de activar por primera vez la impresora aparece en el campo de mando la pregunta de si debe iniciarse el *asistente de ajuste* (Ayudar enConfig?).

Después de seleccionar "Si" se consultan los parámetros para los ajustes básicos más importantes en varios grupos. Para ello, se activan automáticamente los parámetros afectados. Después de los ajustes básicos, p. ej. el idioma o la interfaz de impresora, se consultan opcionalmente (pregunta sí/no, respectivamente) los ajustes de red y de dispensadora.

Los parámetros que se consultan depende de la selección en los parámetros anteriores respectivos. Como último paso se muestra un resumen de los ajustes realizados (fig. inferior) que debe confirmarse pulsando una tecla.



Figura 34: Resumen de los ajustes por medio del asistente (debe desplazarse para ver todas las líneas).

*Realizar los ajustes:*

► Pulsar la tecla ✓.

Se produce un reinicio y se realizan los ajustes.

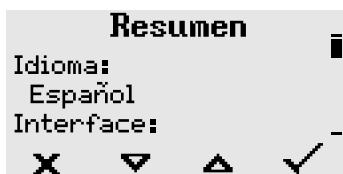
*Rechazar los ajustes:*

► Pulsar la tecla X.

A continuación se inicia el asistente de ajuste de nuevo hasta que se realicen los ajustes o se responda o bien «Ayudar enConfig?» o con «No».

Si se selecciona «No» como respuesta a la pregunta inicial, el asistente de ajuste no arrancará y la consulta «Ayudar enConfig?» no se repetirá ni siquiera después de un reinicio. Ahora dispone de dos opciones para realizar los ajustes básicos:



Los parámetros para los ajustes básicos deben activarse y ajustarse manualmente

- Inicie el asistente de ajuste manualmente (llame el parámetro Sistema > Asistente Configuración)

# Funcionamiento

## ESQUEMA DE ENHEBRAR

Los diagramas muestran el flujo de material y lámina en la impresora en las siguientes condiciones:

- Material de etiquetas enrollado con la cara de la etiqueta hacia fuera
- Lámina de termotransferencia:
  - Línea continua = lado del color enrollado hacia dentro
  - Línea de puntos = lado del color enrollado hacia fuera

### XLP 51x Estándar



Figura 35: Diagrama de enhebrado para material de etiquetas y lámina de termotransferencia en XLP 51x (lado de las etiquetas hacia *fuera*).



Figura 36: Esquema de enhebrado del material de etiquetas y de la lámina de termotransferencia en la XLP 51x (lado de las etiquetas hacia el interior).

### XLP 51x con rebobinador interno

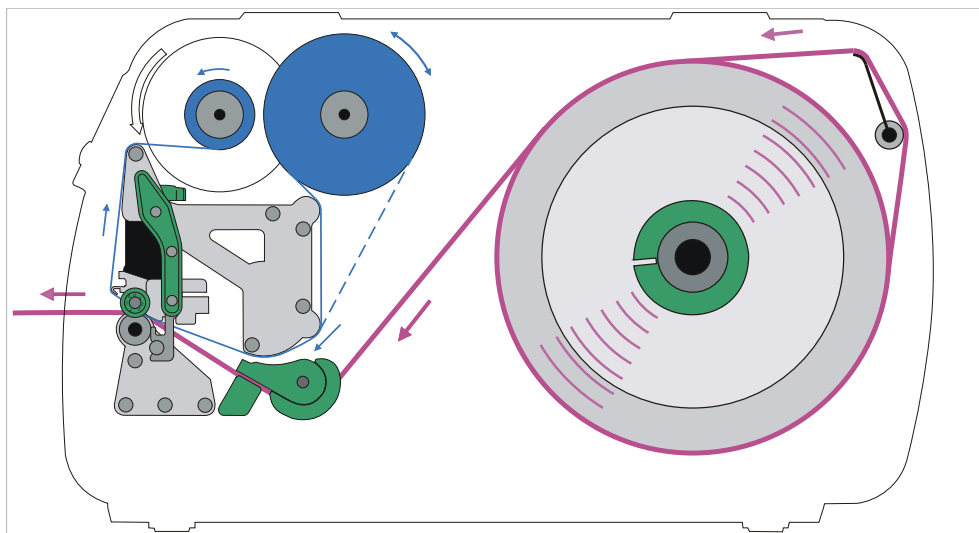

Figura 37: Esquema de enhebrado del material de etiquetas y de la lámina de termotransferencia en la XLP 51x con rebobinador interno.

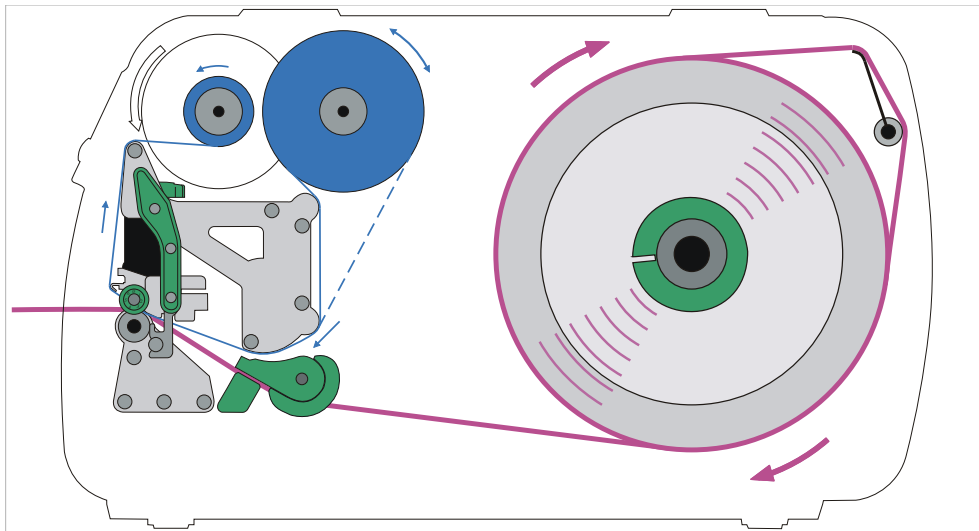
### XLP 51x con rebobinador interno y borde dispensador

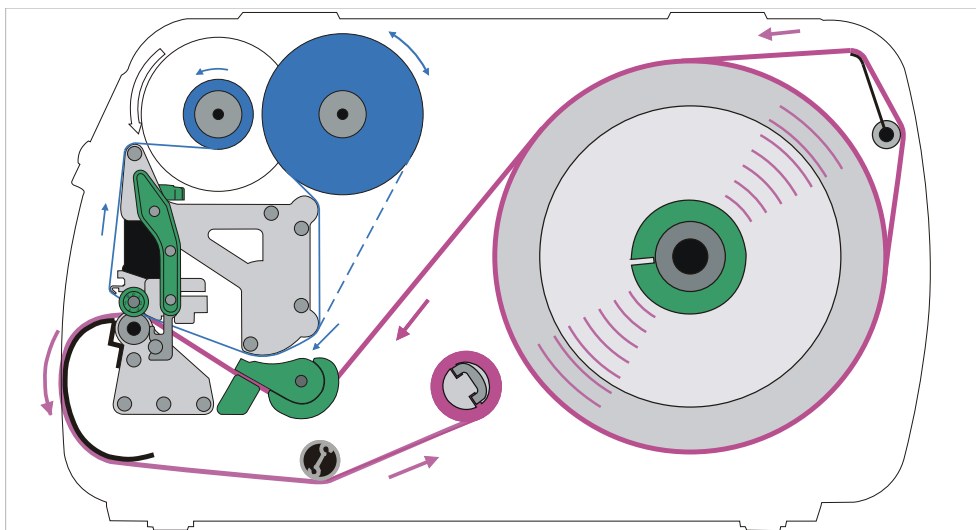

Figura 38: Esquema de enhebrado del material de etiquetas y de la lámina de termotransferencia en la XLP 51x con rebobinador interno y borde dispensador.

### Tareas relacionadas

**Insertar la lámina** en la página 66

**XLP 51x Estándar: Insertar el material de rollo** en la página 71

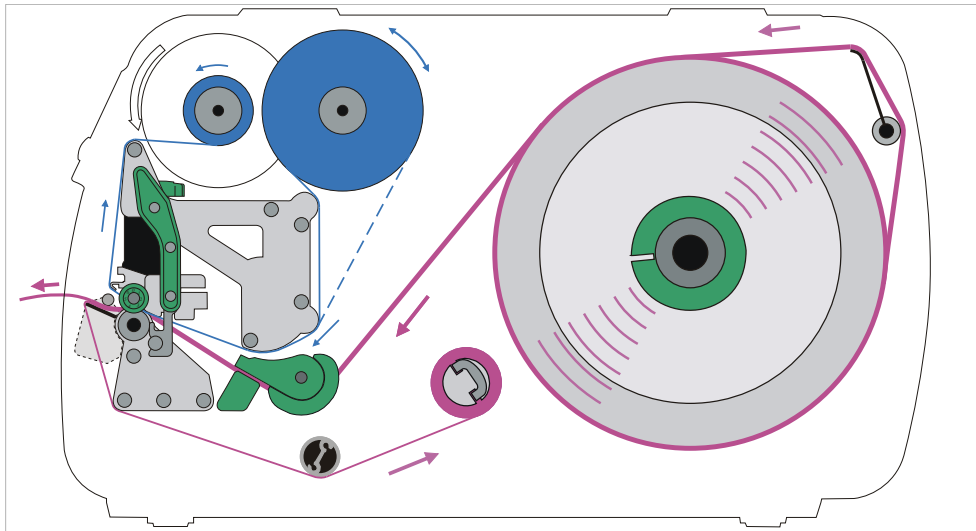
## INSERTAR Y RETIRAR LA LÁMINA



¡ADVERTENCIA!

Placas de sujeción de bordes afilados en los espigras de lámina!  
Peligro de cortes en las manos.

- ▶ Precaución al colocar/extraer el rollo de lámina.



¡ADVERTENCIA!

¡El cabezal de impresión puede calentarse durante la operación!

- ▶ Cuidado en el contacto.



¡ADVERTENCIA!

Riesgo de lesiones a causa de piezas móviles y giratorios.

- ▶ Durante el trabajo con la máquina no se debe llevar el cabello largo, bisutería suelta, mangas largas, etc.
- ▶ Antes de insertar el rollo de etiquetas debe asegurarse que la máquina se encuentre en el Modo offline (indicación Reposo).
- ▶ Cerrar la cubierta del equipo antes de iniciar el servicio.

### Insertar la lámina

Describe cómo cargar lámina de termotransferencia. No se puede cargar lámina para impresión térmica directa.

#### Antes de empezar

|| Las ilustraciones de este capítulo muestran un XLP 514. Si el funcionamiento del XLP 516 difiere en algunos puntos, esto se señalará en el lugar apropiado del texto. ||

- La máquina está parada (pantalla «Reposo»)
- Se ha extraído la lámina gastada
- Está preparado el nuevo rollo de lámina según la información de los datos técnicos
- Para el primer equipamiento: Está preparado el núcleo de cartón vacío
- Se han leído y comprendido las advertencias para la inserción de láminas (véase «**Insertar y retirar la lámina**» en la página 66)

#### Implementación

1. Abrir la cubierta frontal.

2. Abrir la palanca de apriete del cabezal de impresión (C).

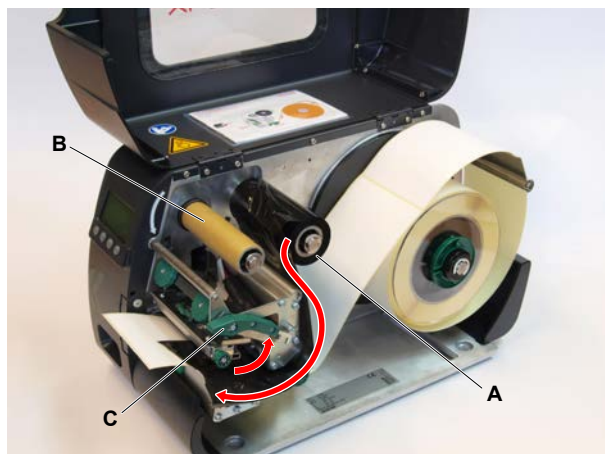

3. Empujar el núcleo de cartón vacío hasta el tope en la espiga enrolladora de lámina (A, figura superior).
4. Empujar el rodillo de lámina hasta el tope en la espiga enrolladora de lámina (B, figura superior).

En función de la dirección de enrollado de la lámina (lado del color interior o exterior), el rollo debe colocarse de modo diferente:

- Lado de color interior: Dirección de giro en sentido *antihorario* (ver imágenes)
- Lado de color exterior: Dirección de giro *en* sentido horario

5. Introducir la lámina en la máquina como se ilustra. Fijar el extremo de la lámina con tiras adhesivas en el núcleo de cartón vacío (figura inferior, figura superior).

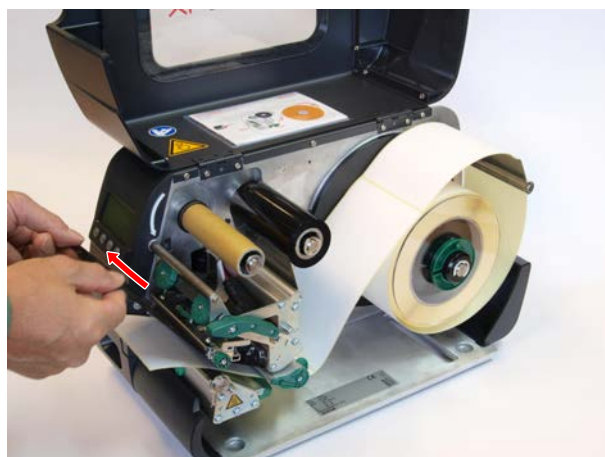

6. Girar la espiga enrolladora algunas vueltas contra el sentido de las agujas del reloj, hasta que la lámina no tenga pliegues:

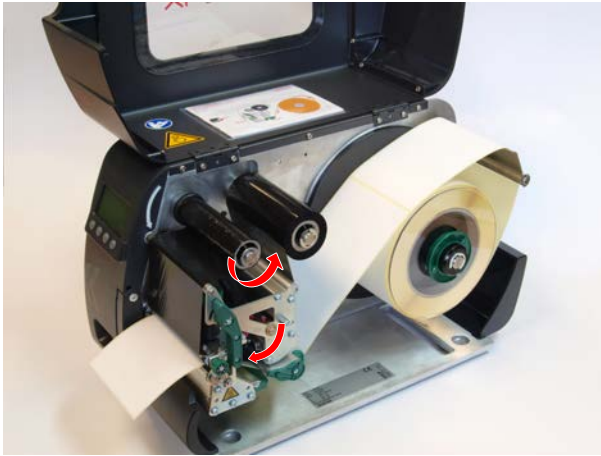

7. Cerrar la palanca de apriete del cabezal de impresión y la cubierta frontal.
8. (Opcional) Si el tipo de lámina se utiliza por primera vez: En el menú Imprimir > Material > Cinta TT deben realizarse los ajustes de parámetros siguientes:
- Longitud CintaTT en la página 53
  - Diam.Ext.CintaTT en la página 53
  - Diam.Int.CintaTT en la página 53

### Información relacionada

**Esquema de enhebrar** en la página 63

## Extracción de la lámina gastada

### Antes de empezar

- La máquina está parada (pantalla «Reposo»).
- Se han leído y comprendido las advertencias para la inserción de láminas (véase «Insertar y retirar la lámina» en la página 66)

### Por qué y cuándo se efectúa esta tarea

Cuando se haya gastado un rollo de lámina, debe extraerse la lámina de la espiga enrolladora. Se sabe cuándo se ha gastado la lámina por el mensaje de estado o alarma correspondiente en el campo de mando de la máquina. Si hay conectadas lámparas señalizadoras, se encienden.

### Implementación

1. Abrir la cubierta frontal.
2. Abrir la palanca de apriete del cabezal de impresión.
3. Extraer el rollo con la lámina gastada de la espiga enrolladora.
4. Extraiga el núcleo de cartón vacío del mandril de *desenrollado* y empújelo sobre el mandril de *rebobinado* hasta el tope.

5. Limpiar el cabezal de impresión.

### Qué hacer a continuación

Insertar nuevo rodillo de lámina.

## Utilizar alternativamente varias clases de láminas

### Antes de empezar

Se han leído y comprendido las advertencias para la inserción de láminas (véase «Insertar y retirar la lámina» en la página 66)

### Por qué y cuándo se efectúa esta tarea

Para utilizar, alternativamente, *varias clases de láminas*, no es necesario cortar, colocar y fijar de nuevo la lámina en el reenrollador cada vez.

### Implementación

*Es más sencillo así:*

1. Abrir la palanca de apriete del cabezal de impresión:

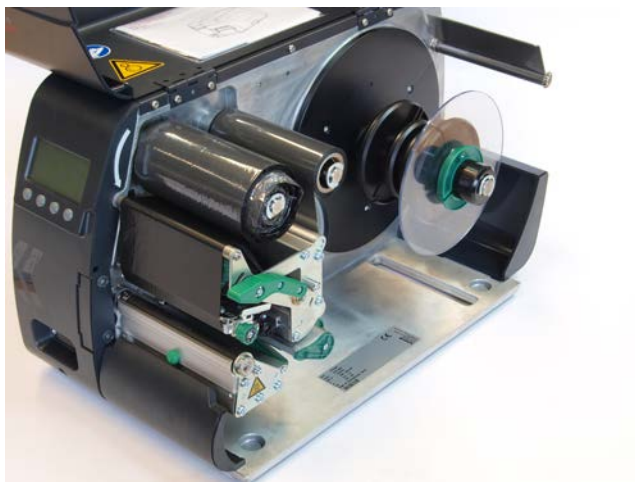

2. Aflojar la lámina entre las espigas.

3. Extraer los dos rollos de lámina, simultáneamente, de las espigas de lámina. Para ello, tirar de la lámina hacia fuera lateralmente, por debajo del cabezal de impresión:

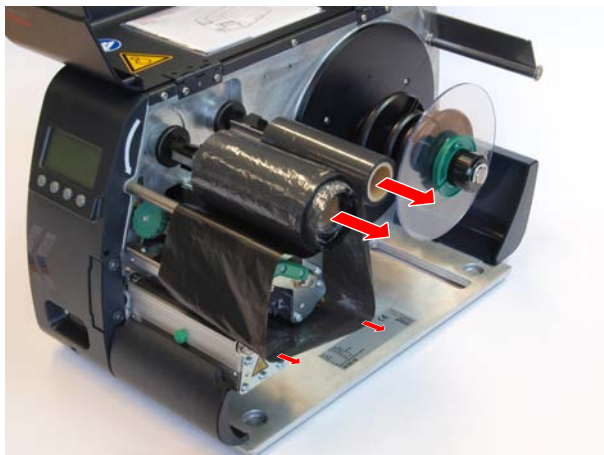

|| Debe conservar siempre un par de rollos de la lámina utilizada frecuentemente (figura inferior). ||

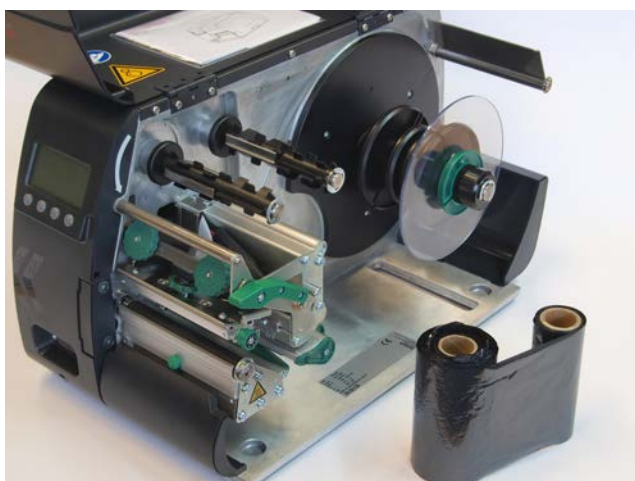

*Para colocar otro par de rollos debe procederse del modo siguiente:*

4. Empujar la lámina que haya entre los rodillos lateralmente, debajo del cabezal de impresión.
5. Empujar los rollos de lámina sobre las espigas de lámina y tensar la lámina.

## INSERTAR Y RETIRAR EL MATERIAL DE ETIQUETAS



¡ADVERTENCIA!

¡El cabezal de impresión puede calentarse durante la operación!

- ▶ Cuidado en el contacto.



¡ADVERTENCIA!

Riesgo de lesiones a causa de piezas móviles y giratorios.

- ▶ Durante el trabajo con la máquina no se debe llevar el cabello largo, bisutería suelta, mangas largas, etc.
- ▶ Antes de insertar el rollo de etiquetas debe asegurarse que la máquina se encuentre en el Modo offline (indicación Reposo).
- ▶ Cerrar la cubierta del equipo antes de iniciar el servicio.



¡ADVERTENCIA!

Peligro de caída a causa de una caída del rollo de etiquetas.

- ▶ Usar zapatos de seguridad.

### XLP 51x Estándar: Insertar el material de rollo

|| Las ilustraciones de este capítulo muestran un XLP 514. Si el funcionamiento del XLP 516 difiere en algunos puntos, se indicará en el lugar correspondiente del texto. ||

#### Antes de empezar

- La máquina está offline (pantalla «Reposo»)
- El material de la etiqueta está en forma de rollo y está enrollado con el lado de etiquetas hacia el exterior (si no es así, debe tener en cuenta el esquema de enhebrado diferente)

|| Anillos adaptadores para diámetro de núcleo de 100 mm (4"): número de artículo N103045 (2 piezas) ||

- Se han leído y comprendido las advertencias para la inserción de material de etiquetas (véase «Insertar y retirar el material de etiquetas» en la página 71)

## Implementación

1. Abrir la cubierta frontal (A).

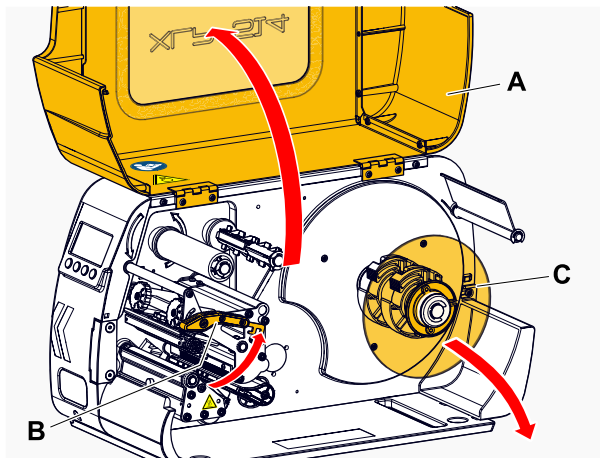

2. Abrir la palanca de apriete del cabezal de impresión (figura superior, B).
3. Retire el disco guía (figura superior, C) del desenrollador de material.
4. (Opcional) Si el diámetro interior del rollo de material es mayor que el diámetro del eje del desenrollador: Colocar los *anillos adaptadores* (figura). Para ello, apriete los anillos adaptadores en las superficies de agarre, deslícelos hasta la posición deseada y luego suéltelos.

Los anillos adaptadores deben ajustarse sin holgura al núcleo del rollo de material (A). Deslice el anillo adaptador interior hasta el tope del desenrollador. Ajustar el anillo adaptador al ancho (X) del rollo de material.

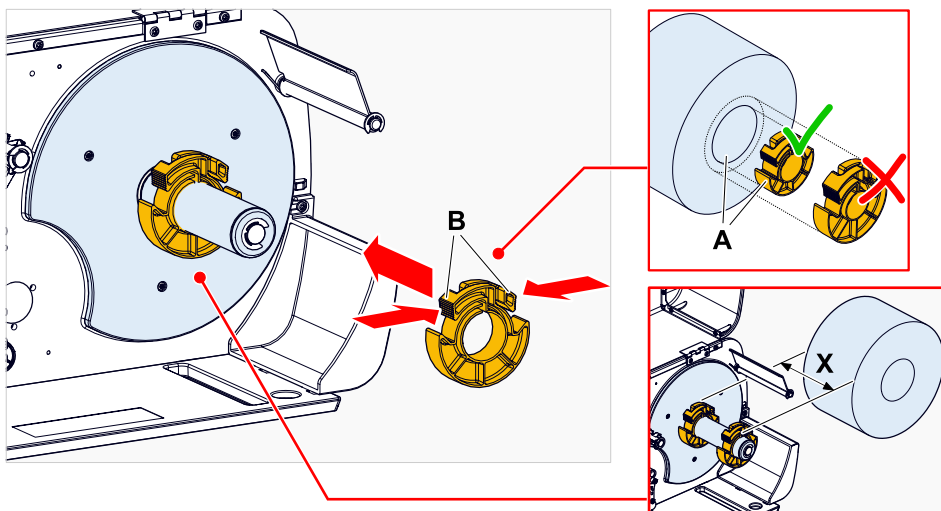

- Empujar el rollo de etiquetas hasta el tope en el desenrollador (figura izquierda). Coloque la banda de material alrededor de la descarga de tracción (A).

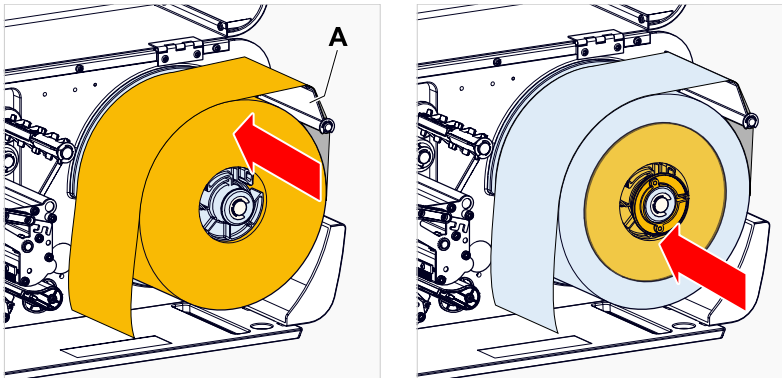

- Empujar el disco guía hasta el tope sobre el rollo de material (figura superior derecha).
- Empujar la cinta de material tal como se muestra a través del módulo de impresión:

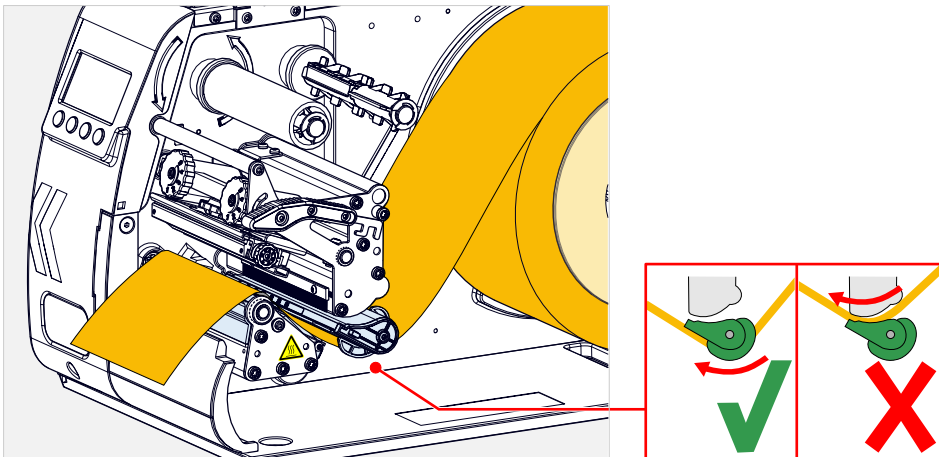

- Aproximar deslizando la guía del material (A) al borde de la cinta de material sin aplastar el material:

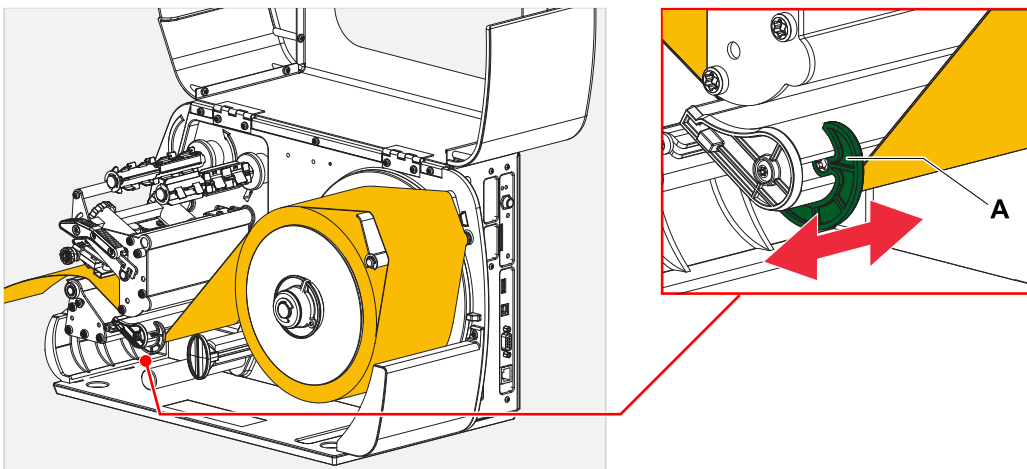

- Cerrar la palanca de apriete del cabezal de impresión.

### **Qué hacer a continuación**

Si el material de etiquetas es diferente del utilizado anteriormente: Ajustar la fotocélula de etiquetas.

### **Tareas relacionadas**

[Ajuste de la fotocélula de etiquetas](#) en la página 79

### **Información relacionada**

[Esquema de enhebrar](#) en la página 63

## XLP 51x Estándar: Insertar el material tipo acordeón

|| Las ilustraciones de este capítulo muestran un XLP 514. Si el funcionamiento del XLP 516 difiere en algunos puntos, se indicará en el lugar correspondiente del texto. ||

### Antes de empezar

- La máquina está offline (pantalla «Reposo»)
- El material de etiquetas se presenta de forma plegadas como un acordeón.
- Se han leído y comprendido las advertencias para la inserción de material de etiquetas (véase «**Insertar y retirar el material de etiquetas**» en la página 71)

### Implementación

1. Abrir la cubierta frontal.
2. Abrir la palanca de apriete del cabezal de impresión.
3. Colocar el material de etiquetas (A) detrás de la impresora.

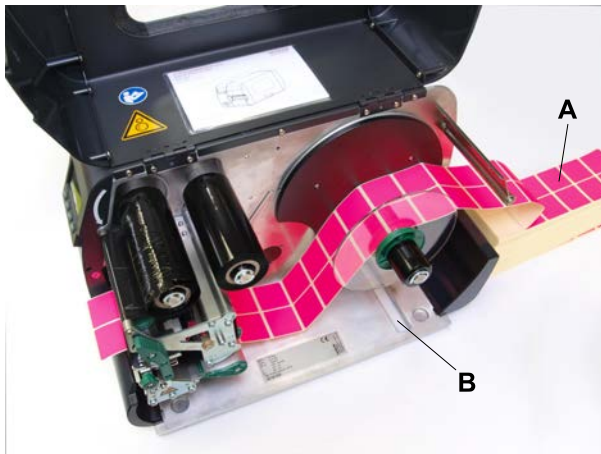

4. Guiar el material a través del desbobinador de material. Vuelva a colocar el disco guía del desenrollador y acérquelo al borde del material sin aplastar el material.

|| El lado a imprimir del material de etiquetas queda orientado hacia arriba. Alternativamente, el material puede introducirse desde abajo a través de la ranura de la parte inferior de la impresora (imagen superior, B). ||

5. Continúe como se describe a partir del paso 6 en **XLP 51x Estándar: Insertar el material de rollo** en la página 71.

### Qué hacer a continuación

Si el material de etiquetas es diferente del utilizado anteriormente: Ajustar la fotocélula de etiquetas.

### Tareas relacionadas

**Ajuste de la fotocélula de etiquetas** en la página 79

## XLP 51x con enrollador interno: Insertar el material de rollo

|| Las ilustraciones de este capítulo muestran un XLP 514. Si el funcionamiento del XLP 516 difiere en algunos puntos, se indicará en el lugar correspondiente del texto. ||

### Antes de empezar

- Impresora con enrollador interno y chapa de desviación
- Se ha extraído el material portante enrollado
- El enrollador interno está activado (**Opciones > Selección > Periférico = «Reenroll. Interno»**)
- La máquina está offline (pantalla «Reposo»)
- El material de la etiqueta está en forma de rollo y está enrollado con el lado de etiquetas hacia el exterior (si no es así, debe tener en cuenta el esquema de enhebrado diferente)
- Se han leído y comprendido las advertencias para la inserción de material de etiquetas (véase **«Insertar y retirar el material de etiquetas»** en la página 71)

### Implementación

1. Insertar la cinta de etiquetas, véase **XLP 51x Estándar: Insertar el material de rollo** en la página 71.

2. Pase el extremo de la cinta de etiquetas alrededor de la chapa de desvío hasta el enrollador, tal como se muestra en la figura, y fíjelo con el enganche (A).

|| Preste atención de que la cinta de material asiente también con el borde interior incluso al guiarlo hacia atrás. ||

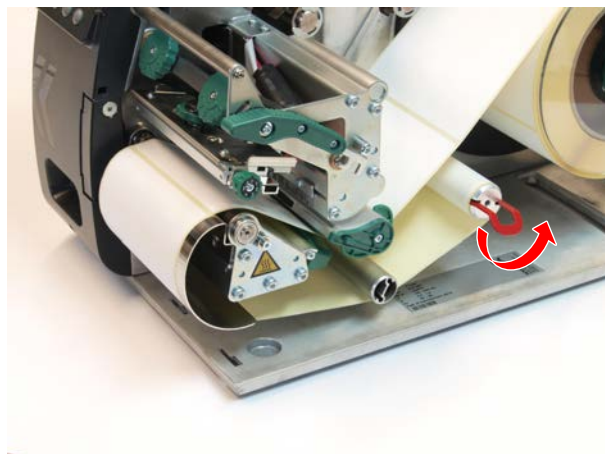
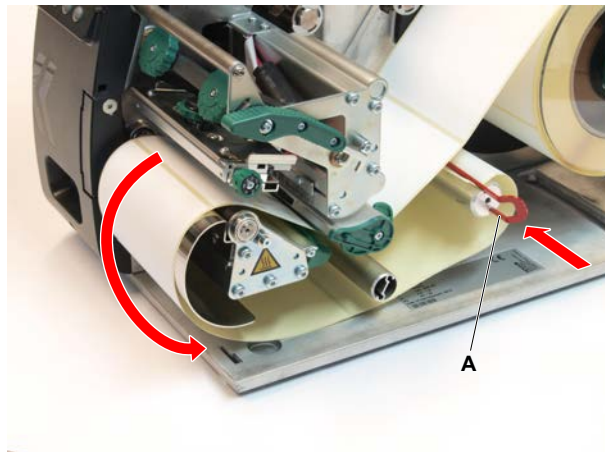

3. Aproximar deslizando la guía del material (A) al borde de la cinta de material sin aplastar el material:



4. Empujar el disco guía hasta el tope sobre el rollo de material.
5. Cerrar la palanca de apriete del cabezal de impresión.

### Qué hacer a continuación

Si el material de etiquetas es diferente del utilizado anteriormente: Ajustar la fotocélula de etiquetas.

## Tareas relacionadas

**Ajuste de la fotocélula de etiquetas** en la página 79

## XLP 51x con enrollador interno y borde de la dispensadora: Insertar el material de rollo

|| Las ilustraciones de este capítulo muestran un XLP 514. Si el funcionamiento del XLP 516 difiere en algunos puntos, se indicará en el lugar correspondiente del texto. ||

### Antes de empezar

- Impresora con enrollador interno y borde de la dispensadora
- Se ha extraído el material portante enrollado
- La función de dispensador está activada (Opciones > Selección > Periférico = «Dispensador»)
- La máquina está offline (pantalla «Reposo»)
- El material de la etiqueta está en forma de rollo y está enrollado con el lado de etiquetas hacia el exterior (si no es así, debe tener en cuenta el esquema de enhebrado diferente)
- Se han leído y comprendido las advertencias para la inserción de material de etiquetas (véase «**Insertar y retirar el material de etiquetas**» en la página 71)

### Implementación

1. Pulsar el botón rojo (A), en el borde de la dispensadora y desbloquear de este modo el rollo dispensador (B). Retirar el rollo dispensador.

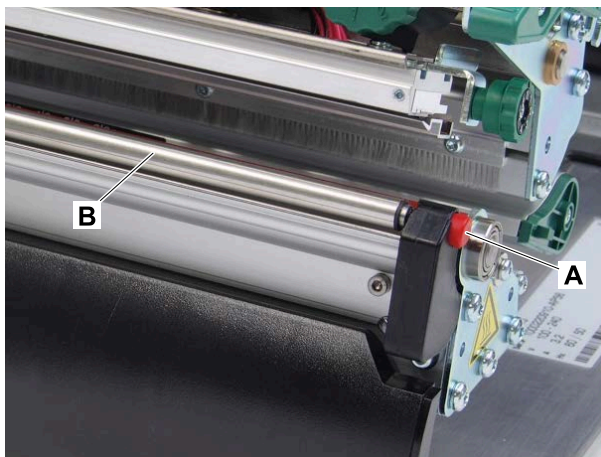

2. Insertar etiqueta web, ver **XLP 51x Estándar: Insertar el material de rollo** en la página 71.
3. Desde el extremo de la cinta de etiquetas, desprender aprox. 30 cm de etiquetas del papel portante.

4. Guíe el papel portante hacia el enrollador y sujételo con el clip (A).

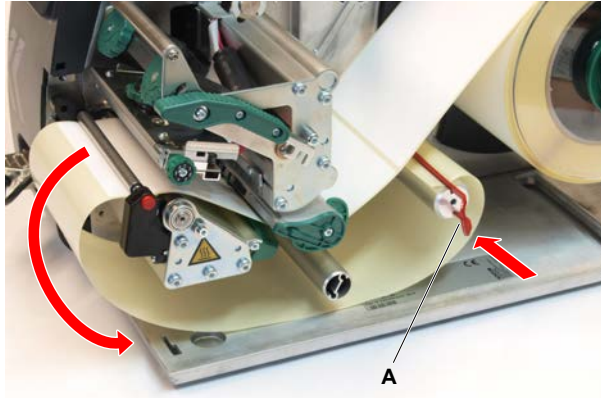

5. Vuelva a colgar el rollo dispensador. Para ello inserte primero el rollo en el cojinete izquierdo, a continuación en el lado derecho y presionar desde arriba en el cojinete con resorte.
6. Cerrar la palanca de apriete del cabezal de impresión.

### Resultados

Después de cambiar al modo de espera (indicación **Listo**) el enrollador tira tensamente el papel portante, y la impresora queda lista para funcionar.

Tras 3 intentos fallidos de inicialización del enrollador interno, se desconecta el enrollador y la impresora arranca sin enrollador. De este modo se pueden corregir los ajustes en el menú de parámetros.

Inicie de nuevo el enrollador interno:

- ▶ Pulsar la tecla **⏏** en el campo de mando.

### Qué hacer a continuación

Si el material de etiquetas es diferente del utilizado anteriormente: Ajustar la fotocélula de etiquetas.

### Tareas relacionadas

**Ajuste de la fotocélula de etiquetas** en la página 79

## AJUSTE Y CONTROL

### Ajuste de la fotocélula de etiquetas

#### Por qué y cuándo se efectúa esta tarea

Es necesario ajustar la fotocélula de etiquetas, cuando

- la máquina se pone en servicio por primera vez
- se realiza un cambio de material a otro más ancho o más estrecho o a uno con una forma/ tipo de marca diferente

## Implementación

1. Abrir la palanca de apriete del cabezal de impresión.
2. Desplazar la horquilla de la fotocélula en la empuñadura (A) hasta que el puntero (B) se sitúe por encima de la marca del material.

|| La *fotocélula reflex* se encuentre a 6 mm a la derecha del puntero - por lo tanto el puntero deberá posicionarse a 6 mm a la izquierda del centro de la marca reflex. ||

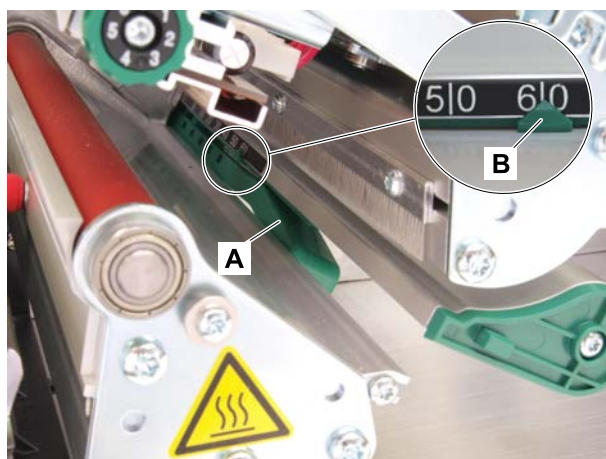

3. Cerrar la palanca de apriete del cabezal de impresión.

## Tareas relacionadas

**XLP 51x Estándar:** Insertar el material de rollo en la página 71

**XLP 51x Estándar:** Insertar el material tipo acordeón en la página 75

**XLP 51x con enrollador interno:** Insertar el material de rollo en la página 76

**XLP 51x con enrollador interno y borde de la dispensadora:** Insertar el material de rollo en la página 78

## Ajustes en el menú de parámetros

Los ajustes descritos a continuación, específicos de la aplicación, están contenidos generalmente en el pedido de impresión, por lo cual no es necesario ejecutarlos. Los ajustes manuales realizados antes de la transmisión de un pedido de impresión, serán sobrescritos con los ajustes contenidos en el pedido de impresión.

- **Longitud Etq.** en la página 81
- **Ancho de material** en la página 82
- **Tipo material** en la página 82
- **Tipo Impresión** en la página 82
- **Compensación de temperatura** en la página 82

### Longitud Etq.

- ▶ Activar la pantalla "Reposo".

A) *Medir automáticamente la longitud de etiquetas:*

- ▶ Pulsar las teclas 3 + 4.



Figura 39: Se mide la longitud de las etiquetas.

La impresora transporta el material de etiquetas hacia adelante hasta que dos marcas de inicio de etiqueta hayan pasado por la fotocélula de etiquetas. Se indica la distancia calculada entre etiquetas (fig. inferior) y se acepta en los parámetros Imprimir > Material > Etiqueta > LongitudMaterial. Además, el parámetro Imprimir > Material > Etiqueta > Tipo material se ajusta en «Marca Registro».

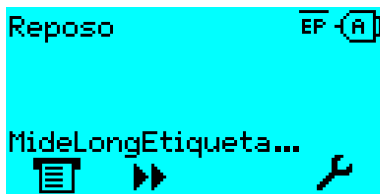

Figura 40: Indicación de la longitud medida de etiquetas.

B) *Ingresar manualmente la longitud de etiquetas:*

1. Medir la distancia entre etiquetas (C).
2. Activar Imprimir > Material > Etiqueta > LongitudMaterial e introducir el valor medido en milímetros.



Figura 41: Material de etiquetas (autoadhesivas) (A: Cinta de etiquetas (papel portante), B: Etiqueta, C: Distancia entre etiquetas, D: Ancho del material)

### Ancho de material

1. Medir el ancho de la cinta de material (D) (incl. papel portante).
2. Activar **Imprimir > Material > Etiqueta > Ancho material** e introducir el valor medido en milímetros.

### Tipo material

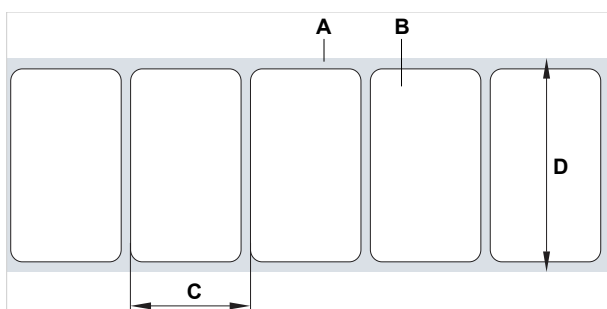
|| La longitud del material se ajusta automáticamente a «Marca Registro» mediante la medición automática. ||

- Ajustar **Imprimir > Material > Etiqueta > Tipo material** según el tipo de material utilizado a «Marca Registro» o «Sin marca».

### Tipo Impresion

Imprimir sin lámina (termodirecto):

- **Imprimir > Material > Etiqueta > Tipo Impresion = «ImpresiónTérmica».**

Imprimir con lámina (termotransferencia):

- **Imprimir > Material > Etiqueta > Tipo Impresion = «Transfer.Térmica».**

### Compensación de temperatura

El contraste de impresión depende, en gran medida, de la temperatura del cabezal de impresión. Éste se ajusta por medio del parámetro **Imprimir > Contraste Impres** o en el modo de impresión después de pulsar la tecla 2.

Si se imprime con la impresora un trabajo de impresión grande, aumenta la temperatura del cabezal de impresión - y con ello el contraste de impresión - durante la impresión. Esto ocurre tanto más, cuanto mayor es el pedido de impresión y cuanto mayor es la parte negra de la imagen impresa.

En un caso extremo, este calentamiento puede causar el emborronamiento de estructuras finas de la impresión, p. ej. del código de barras dispuesto transversal respecto a la dirección de impresión. Para evitarlo, el control del cabezal de impresión mide y corrige continuamente la temperatura del cabezal de impresión. Para ello es necesario que el parámetro **Sistema > Cntrol Impresion > Reducc Temperat.** esté ajustado en un valor > 0 (Preajuste: 20%).

|| La compensación de la temperatura es tanto mayor, cuanto mayor está ajustado el valor del parámetro **Sistema > Cntrol Impresion > Reducc Temperat.** (véase la fig. inferior). ||

Parámetros	Función
Imprimir > Contraste Impres	Ajuste del contraste de impresión y, con ello, indirectamente, de la temperatura del cabezal de impresión (propiamente se regula la excitación del cabezal de impresión).
Sistema > Cntrol Impresion > Reducc Temperat.	Ajuste del factor de corrección para la compensación de la temperatura. Cuanto mayor se selecciona el ajuste, más se reduce la excitación cuando se calienta el cabezal de impresión.

Tabla 16: Parámetros para el ajuste de la compensación de la temperatura.



Figura 42: Con el parámetro Sistema > Cntrol Impresion > Reducc Temperat. activado se reduce la potencia del cabezal de impresión - y con ello, indirectamente, el contraste de impresión. La reducción comienza a partir de una temperatura de 26°C. A partir de 54°C se mantiene el valor máximo.

**Ejemplo de lectura:**

Como el layout de las etiquetas que debe imprimirse contiene mucho negro, la reducción de la temperatura debe activarse con un 40 %.

► Sistema > Cntrol Impresion > Reducc Temperat. = 40%.

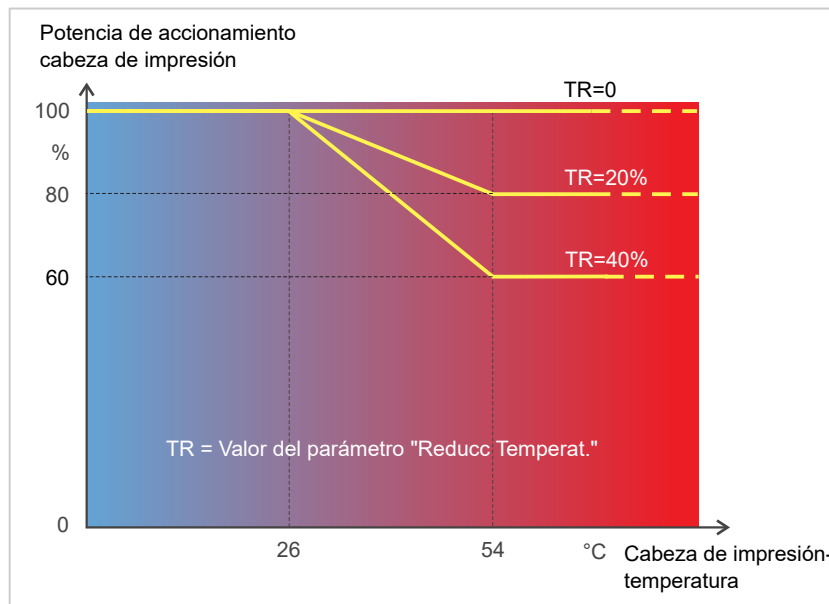
Si la temperatura del cabezal de impresión supera los 26 °C se reduce automáticamente la excitación.

La lectura del diagrama indica lo siguiente: Con una temperatura del cabezal de impresión de 40 °C aprox. se reduce la excitación al 80 % aprox. con una temperatura supuesta de 54 °C o superior se reduce al 60 % aprox.

## Funciones de vigilancia

El funcionamiento de la máquina está supervisado por las funciones siguientes:

- **Etiquetas faltantes** en la página 84
- **Reserva de lámina** en la página 84
- **Fin de lámina** en la página 85
- **Fin de material** en la página 86

### Etiquetas faltantes

Por lo general, una etiqueta faltante en la cinta de etiquetas no perturba la operación de impresión, ya que el avance de etiquetas sigue moviéndose hasta que nuevamente se encuentre un inicio de etiquetas debajo de la fotocélula de etiquetas.

No obstante puede ser que en algunos casos se notifiquen las etiquetas faltantes. Mediante el ajuste de la función **Sistema > Cntrol Impresion > Falta Etiquetas** se activa un mensaje de error después de una o varias etiquetas faltantes:

```
Estado: 5001
No detecta marca
```

La impresora se para.

### Reserva de lámina

La reserva de lámina se indica durante la impresión como longitud de lámina restante en metros (A). El primer valor tras la inicialización va precedido de un «~» (B).



Figura 43: Indicación de la longitud de lámina restante (A, aquí: 735 m).

|| La indicación se realiza después de algunas vueltas del rollo de lámina. ||

Para poder indicar con la mayor precisión posible la longitud de lámina restante, deben introducirse algunos parámetros del nuevo rollo de lámina:

- ▶ Ajustar **Imprimir > Material > Cinta TT > Longitud CintaTT** a la longitud de la lámina en metros.
- ▶ Ajustar **Imprimir > Material > Cinta TT > Diam.Ext.CintaTT** al diámetro exterior (D) del rollo de lámina en milímetros.
- ▶ Ajustar **Imprimir > Material > Cinta TT > Diam.Int.CintaTT** al diámetro interior (d) del rollo de lámina en milímetros.

|| ¡Ø interno del rollo de lámina = Ø externo del núcleo de lámina! ||

|| El preajuste corresponde a la lámina estándar 10287-600-xxx de NOVEXX Solutions. ||



Figura 44: Diámetro exterior (D) e interior (d) del rollo de lámina.

Para supervisar la reserva de lámina debe ajustarse una longitud de lámina crítica. Si se baja de esta longitud, según el ajuste, aparece una alarma o un mensaje de error.

- ▶ Ajustar Sistema > Cntrol Impresion > Aviso fin foil a la longitud de lámina crítica deseada en milímetros.
- ▶ Ajustar Sistema > Cntrol Impresion > Paro Alarma Foil al comportamiento deseado:
  - *Off*: La impresora muestra una alarma de lámina y *no* se para:

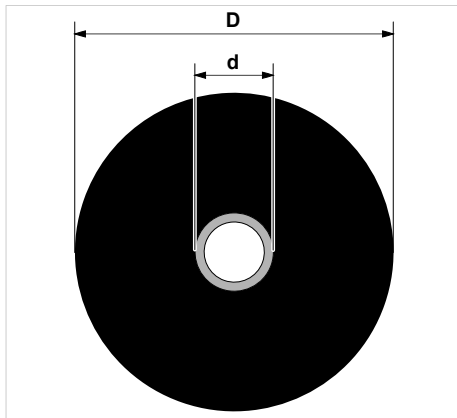

Figura 45: Alarma de lámina durante un pedido de impresión: El fondo es amarillo, el símbolo de lámina parpadea.

- *On*: La impresora muestra una alarma de lámina seguida del mensaje de error y se para después de la etiqueta actual:

```
Estado: 5110
Nivel Bajo Foil
```

### Fin de lámina

Cuando el rollo de lámina se ha desenrollado completamente, la espiga desenrolladora deja de girar y aparece el mensaje:

```
Estado: 5008
Final foil
```

- ▶ Debe proceder como se describe en el capítulo "Colocar lámina".

La detección del final de lámina puede desconectarse, si es necesario, p. ej. para imprimir en termoimpresión:

- ▶ Para ello, ajuste el parámetro Imprimir > Material > Etiqueta > Tipo Impresion en «ImpresiónTérmica».

### **Fin de material**

Cuando ha pasado el final de un rollo de material por la fotocélula de marcas, aparece el mensaje de estado:

```
Estado: 5002  
Final material
```

- ▶ Abrir la palanca de apriete y tirar del final del material hacia delante, fuera de la impresora.

# IMPRIMIR

## Generación de un pedido de impresión

Existen dos maneras de generar un pedido de impresión:

- Uso del *software de layout*

Como *software de layout* puede usarse todo tipo de software que cuente con una función de impresión (p. ej. procesamiento de textos). El más apropiado es un software de layout de etiquetas especial, p. ej. NiceLabel<sup>[50]</sup>. El requisito es un controlador de impresora instalado.

Encontrará un *controlador de impresora* apropiado y una instrucción de instalación en nuestro sitio web<sup>[51]</sup>. El controlador puede ejecutarse en los sistemas operativos de Windows siguientes:

Vista / Windows 7 / Windows 8 / Windows 8.1 / Windows 10 / Windows 11 / Windows Server 2008 / Windows Server 2008 R2 / Windows Server 2012 / Windows Server 2012 R2 / Windows Server 2016 / Windows Server 2019 / Windows Server 2022.

- *Codificación de pedidos de impresión con Easy Plug*



El layout de etiquetas se define mediante una secuencia de comandos, que se escriben en un fichero de texto. Este método requiere un buen conocimiento del lenguaje de comandos Easy Plug.

## Transmitir el pedido de impresión del host con el software de layout

Describe la transmisión de un pedido de impresión desde un computador host, a través de un cable de datos, usando software de layout.

### Antes de empezar

- Las interfaces de datos del computador host y la impresora están conectadas con un cable de datos idóneo
- La interfaz de datos se ha ajustado en forma apropiada en el menú de parámetros de la impresora
- El software de layout está instalado en el host

### Implementación

1. Seleccionar la interfaz adecuada de datos en el programa de layout.
2. Activar el layout de etiquetas almacenado o diseñar uno nuevo.
3. Iniciar el proceso de impresión en el programa de layout.

---

<sup>50</sup> [www.nicelabel.com](http://www.nicelabel.com)

<sup>51</sup> [www.novexx.com](http://www.novexx.com)

## Transmitir el pedido de impresión del host con fichero de comandos

Describe la transmisión de un pedido de impresión desde un computador host con ayuda de un fichero de texto con comandos Easy Plug ( «Fichero de comandos») a través de un cable de datos.

### Antes de empezar

- Las interfaces de datos del host y la impresora están conectadas con un cable de datos idóneo
- La interfaz de datos se ha ajustado en forma apropiada en el menú de parámetros de la impresora

### Implementación



1. Activar la ventana de entrada (de Windows) en el computador host.
2. Cambiar al directorio con el fichero de comandos.
3. (Opcional) Interfaz serial: `copy testjob.txt com1`
4. (Opcional) Interfaz Ethernet/USB: `copy testjob.txt \\Nombre del equipo\Nombre de recurso compartido`
  - *Nombre del equipo*: En Windows 10 lo encontrará del modo siguiente:
    - a. Pulsar la tecla . Se abre el menú Inicio.
    - b. Tocar `Información del sistema`. Confirmar con la tecla Intro. Se abre la ventana «Información del sistema».
    - c. En la parte derecha de la ventana, buscar la entrada «Nombre del sistema». La serie de caracteres de la derecha es el nombre del equipo.
  - *Nombre de recurso compartido*: El Nombre de recurso compartido se entrega para una impresora conectada con un puerto determinado, el puerto USB o el puerto TCP/IP. Introduzca el nombre de habilitación del modo siguiente:
    - a. Pulsar la tecla . Se abre el menú Inicio.
    - b. Tocar en `Impresora y Escáner`. Confirmar con la tecla Intro. Se abre la ventana «Configuración > Impresora y Escáner».
    - c. Hacer clic en el nombre de la impresora deseada.
    - d. Hacer clic en «Administrar».
    - e. Hacer clic en «Propiedades de impresora».
    - f. Abrir la ficha «Compartir» (figura inferior).
    - g. Introducir un nombre en el campo «Nombre de recurso compartido» y poner una marca de selección en «Compartir esta impresora».
    - h. Hacer clic en «Aceptar».

Figura 46: Entrada del nombre de recurso compartido en Windows 10.

## Iniciar impresión desde un medio de memoria externo

### Antes de empezar

- El pedido de impresión está guardado como fichero en un medio de memoria externo (p. ej. lápiz USB) en el directorio `\Formats`
- El fichero tiene la extensión `.for`
- El medio de memoria debe tener asignada la letra de unidad `C :` (por lo tanto, `Interface > Unidad Memoria > Drive C` debe estar configurado para el medio de memoria en el que se encuentra el fichero con el pedido de impresión, es decir «USB1» o «USB2»)

### Implementación

1. Apagar la impresora.
2. Conectar el medio de memoria a la impresora.
3. Activar la impresora.  
La impresora muestra la indicación "Listo" (cyan)
4. Pulsar las teclas 2+4 para cambiar al modo standalone.  
Aparece una ventana de selección de medios de memoria:

|| Si no se muestra un medio de almacenamiento externo: Pulsar la tecla 1. Así se actualizará la ||  
lista.



5. Seleccionar y confirmar el medio de memoria.  
Una ventana de selección de fichero muestra los pedidos de impresión que hay en el medio de memoria seleccionado:



6. Seleccionar el pedido de impresión con las teclas 2 y 3. Pulsar la tecla 4 para cargar el pedido de impresión.  
Aparece otra ventana de selección. Por defecto, existe aquí la posibilidad de modificar la cantidad de etiquetas prefijada en el pedido de impresión (fig. izquierda). Dependiendo del pedido de impresión puede haber aquí también otros campos de entrada (fig. derecha).



Figura 47: Selección de fichero en el modo standalone (izquierda: Campo estándar para consultar la cantidad de etiquetas; derecha: Consulta de datos adicionales)

7. Pulsar la tecla 2 para iniciar el pedido de impresión, sin modificar la cantidad de etiquetas.

Para modificar la cantidad de etiquetas u otros campos de entrada, véase la figura inferior.  
Si la impresora ha indicado, antes del cambio, «Listo» en el modo standalone, empieza inmediatamente el proceso de impresión.

8. Pulsar las teclas 2+4 para volver a la indicación «Listo».

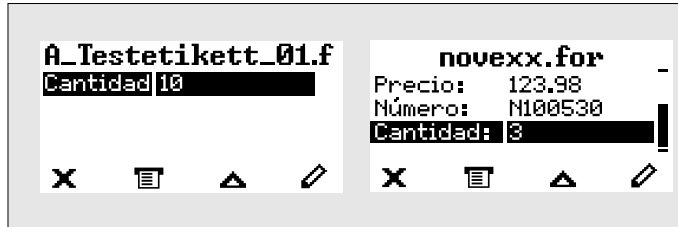

Figura 48: Modificar la cantidad de etiquetas en el modo standalone.

## Iniciar y supervisar la impresión

La impresora empieza a imprimir en cuanto se cumplen las condiciones siguientes:

- La impresora está activada
- En el campo de mando puede verse la pantalla "Listo"
- Se ha transmitido un pedido de impresión
- El sensor de etiquetas ha reconocido el inicio de una etiqueta

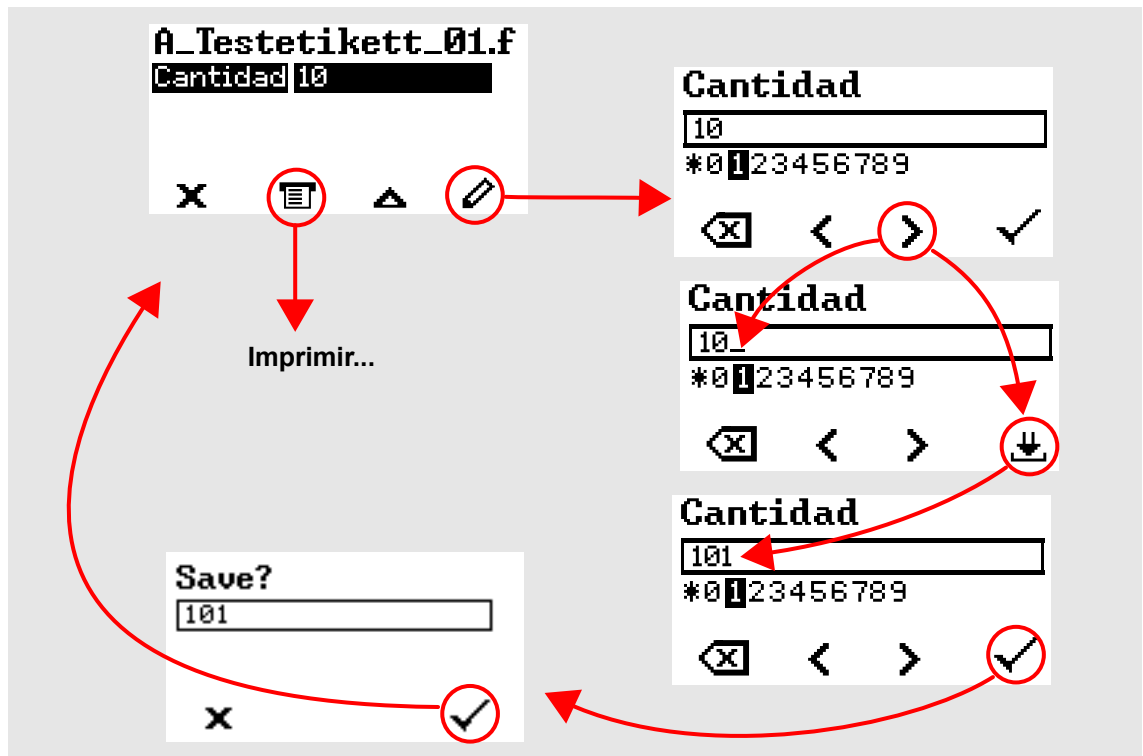
Esto ocurre como muy pronto después de que hayan avanzado 10 cm de material, ya que estos 10 cm son utilizados por la unidad de control exclusivamente para calcular el diámetro de los rollos de película. Esto significa que si el inicio de una etiqueta ya ha pasado por el sensor de etiquetas, se ignora.



Figura 49: Pantalla durante la impresión (A: Etiquetas ya impresas del pedido de impresión actual, B: Etiquetas que deben imprimirse del pedido de impresión, C: Cantidad de pedidos de impresión en la cola de espera, D: Tecla de pausa, detiene la impresora, E: (Opcional) Denominación del material de impresión, véase el comando Easy Plug #IM).

Cuando la impresora muestra todavía la pantalla "Reposo":

- ▶ Pulsar la tecla  para cambiar a la pantalla "Listo" y comenzar la impresión.

Ejemplos de pantallas:

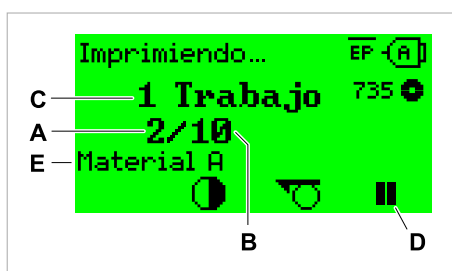

Figura 50: Pedido de impresión con cantidad de etiquetas sin fin.



Figura 51: Pedido de impresión detenido. Pulsar la tecla 4 para continuar.

## SERVICIO STANDALONE

### Requisitos y función

#### Requisitos

- *Medio de memoria* externo (lápiz USB)
- *Computador*, para escribir en el medio de memoria
- (Opcional) *Teclado*, facilita la entrada de datos variables (ver capítulo **Funciones con teclado externo** en la página 94)

#### Descripción del funcionamiento

Standalone = "autónomo" en inglés

En el modo standalone, la impresora puede funcionar sin cable de datos conectado a un computador host. Los pedidos de impresión se guardan, además de en el computador, en el medio de memoria. Después de que el medio de memoria se haya conectado a la impresora, si es necesario, el operador puede activar los pedidos de impresión. Para ello utiliza las teclas del campo de mando de la impresora o un teclado conectado a la impresora. De este modo, pueden introducirse también variables.

En cualquier momento, puede cambiarse del modo de impresora "normal" al modo standalone:

- ▶ Pulsar las teclas 2+4.

Es útil disponer dos consolas entre las que puede alternarse pulsando las teclas 2+4, siempre que se desee.

Consola "Modo normal"		Consola "Modo standalone"
Indicación "Listo"	Teclas 2 + 4	Seleccionar pedidos de impresión
Indicación "Reposo"		Introducir contenidos de campo
Estado de detección		Introducir la cantidad de etiquetas
Indicación "Ajuste"		Iniciar trabajos de impresión
		Se muestran mensajes de error

Tabla 17: Funciones e indicaciones en el modo normal y en el standalone.

Características del modo standalone resumidas:

- Impresión sin conexión a computador
- Entrada de datos a través de campo de mando o teclado
- Lectura de pedidos de impresión desde un medio de memoria externo
- Entrada o selección de contenidos de campo
- Carga de firmware desde un medio de memoria externo

## Seleccionar fichero en el medio de memoria externo

### Antes de empezar

- El fichero está guardado en un medio de memoria externo (p. ej. lápiz USB) en el directorio \For- mats
- El fichero tiene una de las extensiones .for (pedido de impresión o de Setup) o .tar (firmware)
- El medio de memoria debe tener asignada la letra de unidad C : (por lo tanto, Interface > Unidad Memoria > Drive C debe estar configurado para el medio de memoria en el que se encuentra el fichero con el pedido de impresión)

### Implementación

1. Apagar la impresora.
2. Conectar el medio de memoria a la impresora.
3. Activar la impresora.  
La impresora muestra la indicación "Listo" (cyan)
4. Pulsar las teclas 2+4 para cambiar al modo standalone.  
Aparece una ventana de selección de medios de memoria:



5. Seleccionar y confirmar el medio de memoria.  
Una ventana de selección de fichero muestra los pedidos de impresión que hay en el medio de memoria seleccionado:



6. Seleccionar el pedido de impresión con las teclas 2 y 3. Pulsar la tecla 4 para cargar el pedido de impresión.  
Aparece otra ventana de selección. Por defecto, existe aquí la posibilidad de modificar la cantidad de etiquetas prefijada en el pedido de impresión (fig. izquierda). Dependiendo del pedido de impresión puede haber aquí también otros campos de entrada (fig. derecha).

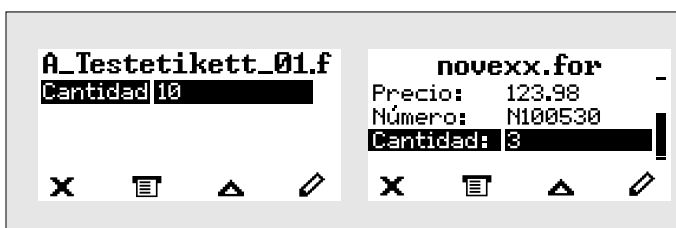

7. Pulsar la tecla 2 para iniciar el pedido de impresión, sin modificar la cantidad de etiquetas.

Para modificar la cantidad de etiquetas u otros campos de entrada, véase la figura inferior.

Si la impresora ha indicado, antes del cambio, «Listo» en el modo standalone, empieza inmediatamente el proceso de impresión.

8. Pulsar las teclas 2+4 para volver a la indicación «Listo».

## Funciones con teclado externo

### Teclado adecuado







Son adecuados los teclados con conexión USB.

Antes de la primera intervención debe probarse si el teclado previsto funciona en la impresora.





► Ajustar el layout de teclado: *Opciones > Teclado.*





### Asignación de teclas

Las teclas del campo de mando están asignadas según la tabla de teclas de función del teclado externo. Las teclas de función y las dos combinaciones de teclas indicadas en la tabla funcionan en el modo normal y en el standalone.

Tecla en el teclado	Tecla en la impresora	Función
	1	Según el contexto
	2	
	3	
	4	
	sin	Borrar el pedido de impresión actual
	2 + 4	Cambio entre los modos normal y standalone

Las teclas y combinaciones de teclas siguientes del teclado externo funcionan solo en el modo standalone:

Tecla en el teclado	Función
	Borrar el carácter a la izquierda de la selección
	Confirmar la modificación
	Rechazar la modificación
	Mover la selección de carácter a la izquierda

Tecla en el teclado	Función
	Mover la selección de carácter a la derecha
	Insertar el carácter seleccionado en la serie de caracteres
	Ir al inicio (p. ej. una lista de selección)
	Ir al final (p. ej. una lista de selección)

### Selección rápida

Si hay conectado un teclado, puede seleccionarse un fichero en la lista de selección introduciendo la primera letra del nombre del fichero.

*Ejemplo:*

Después de cambiar al modo standalone y de seleccionar el medio de memoria aparece la indicación:



Debe activarse un fichero con el nombre `novexx.for`.

1. En el teclado, pulsar la tecla de la primera letra del nombre del fichero buscado, aquí la "n". Visualización:



El símbolo de filtro  simboliza la función de filtro activada. Solo se muestran nombres de fichero que comienzan con una "n" (véase la fig. superior). Si se introduce otro carácter, p. ej. "o" solo se muestran nombres de fichero que comienzan con "no" (véase la fig. inferior).



|| ¡Se diferencia entre letras mayúsculas y minúsculas! ||

Desactivación de la función de filtro: Pulsar la tecla Esc o la de retroceso.

2. Pulsar la tecla Intro (o F8) para seleccionar el fichero.

## Ejecutar diferentes tipos de fichero

### Ejecución de ficheros de pedidos de impresión

Los ficheros con la extensión `.FOR` se interpretan como ficheros de pedidos de impresión.

Después de activar un fichero de pedido de impresión se consultan todos los campos de entrada que están marcados como tales en el pedido de impresión (véase ). Después se consulta la cantidad de etiquetas. En cuanto se confirma la cantidad se ejecuta el pedido de impresión. Desde aquí se muestran todas las informaciones sobre el pedido de impresión en la consola "Modo normal". Por otra parte, en la consola "Standalone" se ejecuta de nuevo automáticamente el formato ya seleccionado y pide nuevas entradas. Los contenidos introducidos previamente se indican ahora por defecto.

<p>Cada fichero de pedido de impresión debe contener <i>solo un</i> pedido. Si un fichero contiene varios pedidos de impresión, solo se ejecuta el primero.</p> <p>El reinicio automático del pedido de impresión puede evitarse con el ajuste de parámetros siguiente: Sistema &gt; Control Impresion &gt; Modo Stop = «Off».</p> <p>Para la cantidad de etiquetas puede introducirse también un «*». La cantidad de etiquetas es entonces «infinita».</p>
---

### Ejecución de ficheros de firmware

Los ficheros con la extensión `.tar` se interpretan como ficheros de firmware.



Si se selecciona un fichero de firmware, éste se inicia. Se trata de una intervención fundamental en el sistema y, por lo tanto, se ejecuta después de consultar.

<p>Un fichero de firmware al que se le haya cambiado el nombre y que tenga la extensión <code>.FOR</code> se carga sin consulta previa.</p>
---

### Ejecución automática de un fichero

Si en el medio de memoria existe en el directorio `\FORMATS` un fichero con el nombre `DEFAULT.FOR` <sup>[52]</sup> este fichero se ejecuta automáticamente después del inicio del sistema.

<p>Si hay además un fichero <code>\AUTOSTRT.FOR</code> <sup>[53]</sup> en el directorio raíz, se ejecuta primero. Pero: Los pedidos de impresión standalone solo se ejecutan correctamente si se guardan en el directorio <code>\FORMATS</code> como se ha descrito anteriormente.</p>
--

<sup>52</sup> Escrito completo en mayúsculas o minúsculas, p. ej. "Default.for" no está permitido

<sup>53</sup> Se permiten todas las formas de escritura

# Fallos en el funcionamiento

## PANTALLA DE MENSAJES DE ESTADO

Durante el funcionamiento se comprueba continuamente si existe un fallo. Si se detecta un fallo, aparece en el display un mensaje de estado correspondiente.

La pantalla de un mensaje de estado en el campo de mando está compuesta del modo siguiente:



Figura 52: Ejemplo de visualización de los mensajes de estado

<b>A</b>	<b>Número de estado</b> Por medio del número de estado puede encontrarse una descripción del error producido, en el capítulo <a href="#">Referencia de mensajes de estado</a> en la página 102: En el ejemplo se muestra el mensaje <b>5001 No detecta marca</b> en la página 102.
<b>B</b>	<b>Texto de estado</b> Cada número de estado tiene asignado un texto de estado en el idioma del campo de mando.
<b>C</b>	<b>Categoría</b> Las posibles categorías son, entre otras, Error Impresora y error de formato
<b>D</b>	<b>Símbolo de selección</b> Pulsar la tecla que hay debajo del símbolo para confirmar el mensaje de estado. Si falta este símbolo, debe arrancarse de nuevo la máquina.
<b>E</b>	<b>Símbolo de código de barras</b> Después de pulsar la tecla de debajo del símbolo se muestra un código QR que remite a una instrucción resumida para solucionar el error (más información en el capítulo <a href="#">Activación de la solución de errores con el smartphone</a> en la página 101).
<b>F</b>	<b>Color de fondo</b> Los posibles colores de fondo son: rojo (error) y amarillo (alarma)

## TIPOS DE MENSAJES DE ESTADO

### Mensajes de error

Los *mensajes de error* deben ser confirmados por el operador, ya que el evento desencadenante o el fallo ponen en peligro el funcionamiento normal.

Los *mensajes de error de bloqueo* son mensajes que se producen como consecuencia de errores graves. El mensaje no puede confirmarse simplemente pulsando «Confirmar». El estado de error sólo puede anularse mediante un «arranque en caliente» o apagando la impresora.

## Advertencias

Color de fondo = amarillo

Las alarmas informan al operador sobre un evento en la impresora. El mensaje aparece solo brevemente en el display. La impresora sigue imprimiendo sin intervención del usuario.



Figura 53: Ejemplo de una alarma

También hay advertencias que aparecen como una línea de texto adicional en la pantalla «Listo» (imagen inferior).

Además existen alarmas activadas por la interfaz de señales: Alarmas USI. Estas aparecen como una línea de texto adicional en la indicación «Listo» (figura inferior).



Figura 54: Ejemplo: Alarma «AvisoInicioProd.» .

Texto de alarma	Causa
Ctrl Paro Impres	El <i>control de la impresora</i> está detenido. La impresora no funciona correctamente.
Print ctrl. limited operation	La función de <i>control de la impresora</i> está restringida Un mensaje de error para una parte del control de la impresora se ha confirmado 3 veces sin rectificar el error. Las partes de control del cabezal de impresión, la cortadora, el rebobinador de material o el transporte de película (si están presentes) son posibles.
AvisoInicioProd.	Ha llegado una señal de inicio nueva durante la dispensación de impresión anterior.
Inicializando...	Indica un proceso de inicialización en curso (por ejemplo, del rebobinador del papel soporte). Véase también el error <b>9036 Inicializando...</b> en la página 105

Tabla 18: Advertencias que aparecen como una línea de texto adicional en la pantalla «Listo».

Si se producen varias alarmas simultáneamente, se almacenan en una cola de espera.

Confirmar alarma:

- ▶ Pulsar las teclas 2+3.

Caso especial *aviso de fin de lámina*: No se muestra texto, pero el símbolo de lámina parpadea.



Figura 55: Aviso de fin de lámina durante un trabajo de impresión: El fondo es amarillo, el símbolo de lámina parpadea.

Para más detalles, véase el capítulo **Reserva de lámina** en la página 84.

### Mensajes de estado USI

La interfaz de señal dispara estos mensajes de estado. Les ofrece información de la presencia de determinadas señales.

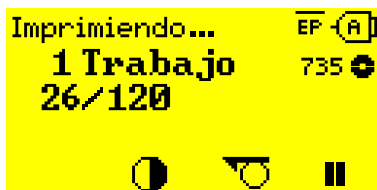

Figura 56: Ejemplo de un mensaje de estado USI.

Mensaje de estado	Causa
Pausa USI	La señal <code>usi.pause</code> está activa
Avance USI	La señal <code>usi.feed</code> está activa

Tabla 19: Se pueden producir esos mensajes de estado.

Los mensajes de estado USI sólo se muestran en la indicación «Listo».

Los mensajes de alarma USI pueden producirse simultáneamente con los mensajes de estado USI (véase arriba). En este caso las alarmas se muestran con prioridad.

### Mensajes de error

Color de fondo = rojo

Los *mensajes de error* deben ser confirmados por el operador, ya que el evento o fallo que lo ha provocado amenaza el funcionamiento normal. A la derecha, debajo de la ventana de mensajes, hay un símbolo de selección, sobre la tecla 4. El mensaje aparece en el display hasta que se solucione el fallo y se confirme con la tecla 4.

Los *mensajes de error de bloqueo* son mensajes que aparecen debido a errores graves. En la ventana de mensajes no hay ningún símbolo de selección, por lo tanto, el mensaje no puede confirmarse simplemente pulsando una tecla. El estado de error solo puede finalizarse mediante un "arranque en caliente" (pulsar las teclas 1+2+3) o desconectando la impresora.

### Error general de software

No puede descartarse nunca totalmente que se produzcan errores en el firmware. Este tipo de errores se indican en la lista de errores como "Errores generales de software". Solo pueden ser solucionados por el fabricante.

- ▶ Desactivar la impresora y activarla nuevamente después de 30 segundos. Si el error persiste, póngase en contacto con nuestro servicio técnico.

### Errores de Easy Plug

Los errores en el código de Easy Plug pueden detectarse fácilmente con la configuración siguiente:

Leng. Impresora > Config Easy-Plug > Errore EasyPlug = «Imp. anulada»

El comando Easy Plug que ha causado el error se muestra en la línea inferior del display después de 2 segundos aprox. El texto de la pantalla tiene un máximo de 30 caracteres y se desplaza automáticamente.

Si ha causado el error un solo carácter, se marca en el texto de la pantalla con ">> <<" para poder identificarlo fácilmente.

### Error indefinido

Algunos errores pueden tener varias causas. Para poder determinar la causa de un error de este tipo es importante que pueda reproducirse.

- ▶ Envíe las informaciones siguientes, lo más completas que sea posible, al fabricante - preferentemente como ficheros:

- El layout o el pedido de impresión en el que se ha producido el error
- Configuración de parámetros de la impresora, cuando se produce el error
- Fichero de registro del pedido de impresión hasta que se ha producido el error

- ▶ Utilice los parámetros **Herramientas > Diagnóstico > Guardar Param.** para guardar la configuración actual de los parámetros.

- ▶ Utilice los parámetros **Herramientas > Diagnóstico > Monitor EasyPlug** para enviar los datos de Easy Plug recibidos a una interfaz serial. Alternativamente, puede guardarse un fichero de registro para cada pedido de impresión en un medio de memoria externo ( **Herramientas > Diagnóstico > Reg.Archivo E-P**).

Nuestro soporte técnico se esforzará por encontrar una solución reproduciendo la situación que ha causado el error.

### Mensajes no indicados



Los mensajes no indicados aquí se refieren a fallos que no pueden ser solucionados por el personal de operación.

- ▶ Debe llamarse al técnico de servicio.

## ACTIVACIÓN DE LA SOLUCIÓN DE ERRORES CON EL SMARTPHONE



Figura 57: Si el mensaje de error presenta un símbolo de código de barras (A), mediante un código QR (B) puede activarse una instrucción para la solución de errores (C) en el smartphone.

Esta función solo está disponible actualmente para los mensajes de error relevantes más importantes para los operadores de máquinas. En versiones de firmware futuras se proporcionarán otras descripciones.

### Implementación

1. Pulsar la tecla que hay debajo del símbolo del código de barras (A). Se indica un código QR (B).
2. Escanear el código QR con el smartphone. En el smartphone se muestra una página web con una o varias instrucciones para la solución de errores (C).

Si se muestran varias soluciones de errores, se ordenan por su relevancia, por lo tanto, la solución para los errores más probables es la primera por arriba.

Por ahora, solo se muestran textos en inglés. En versiones de firmware futuras habrá también otros idiomas.

3. Tocar una de las soluciones de errores. Se muestra una instrucción para la solución de errores.

## REFERENCIA DE MENSAJES DE ESTADO



### 5001 No detecta marca

No detecta marca.

Descripción ilustrada (en inglés) para la resolución de problemas:  
Haga clic [aquí](#) o escanee el código QR



El error puede tener las causas siguientes:

Causa	Medida
Fotocélula de etiquetas en posición incorrecta.	▶ Ajustar correctamente la posición de la fotocélula de etiquetas (véanse las instrucciones de operación, cap. "Funcionamiento" > "Ajuste y supervisión" > "Ajuste de la fotocélula de etiquetas").
Hay colocado material inadecuado. No hay ninguna marca o no es detectable.	▶ Utilizar material de etiquetas con marca registro.
Material mal colocado. Marca en la página incorrecta.	▶ Colocar el material correctamente alrededor.
Longitud de etiquetas ajustada incorrecta.	 ▶ Comprobar la definición de marcas en el pedido de impresión (Easy Plug: #IM). ▶ Comprobar el ajuste de la longitud de las etiquetas en el menú de parámetros (Imprimir > Material > Etiqueta > Tipo material)
Fotocélula de etiquetas está sucia.	▶ Limpiar la fotocélula de etiquetas.
Lámina mal colocada. La lámina pasa por debajo de la fotocélula de etiquetas.	▶ Colocar correctamente la lámina.
La fotocélula de etiquetas no es suficientemente sensible.	 ▶ Comprobar el ajuste de sensibilidad de la fotocélula de etiquetas.
La fotocélula de etiquetas es defectuosa.	 ▶ La fotocélula de etiquetas debe reemplazarse.

Después de la confirmación con la tecla 4 se empuja el material automáticamente hacia adelante y se busca la siguiente marca.

### 5002 Final material

No hay material de etiquetas en la guía de material trasera que contenga el sensor de final del material.

Descripción ilustrada (en inglés) para la resolución de problemas:  
Haga clic **aquí** o escanee el código QR



Causas posibles	Soluciones
El material de etiquetas se ha acabado, por lo que el extremo posterior de la cinta de material ha alcanzado la guía de material amarilla en el módulo de impresión	► Colocar un nuevo rollo de material de etiquetas
El material de etiquetas pasa por fuera de la guía de material trasera que contiene el sensor de final del material	► Colocar el material de etiquetas correctamente en la guía de material. Comprobar el ajuste del ancho de la guía de material.

### 5008 Final foil

La espiga desenrolladora de lámina ya no gira. Esto puede tener varias causas:

Descripción ilustrada (en inglés) para la resolución de problemas:  
Haga clic **aquí** o escanee el código QR:



Causas posibles	Soluciones
El rollo de lámina se ha agotado.	► Insertar nuevo rollo de lámina.
La lámina se ha insertado de forma incorrecta.	► Retire la lámina por completo e insértela según el esquema de enhebrar.
El rollo de lámina está suelto en el mandril de desenrollado.	► Compruebe que el núcleo del rollo de lámina tiene el diámetro interior correcto. Si no es así, utilice otro rollo de lámina con un diámetro adecuado.  ► Ajustar las placas de resorte en el mandril de desenrollado de la lámina para que el núcleo de la lámina quede firmemente asentado.
La lámina se pega al cabezal de impresión.	<ol style="list-style-type: none"> <li>1. Retire la lámina.</li> <li>2. Limpiar el cabezal de impresión.</li> <li>3. Inserte la lámina recién.</li> </ol>
La lámina esta rota.	► Inserte la lámina recién.

### 5076 Cabezal Abierto

Descripción ilustrada (en inglés) para la resolución de problemas:  
Haga clic **aquí** o escanee el código QR:



La palanca de apriete del cabezal de impresión no está (completamente) cerrada.

- ▶ Cerrar la palanca de apriete del cabezal de impresión.

### 5110 Nivel Bajo Foil

El diámetro del rollo de lámina ha bajado del diámetro de alarma ajustado (véase Sistema > Cntrol Impresion > Aviso fin foil).

El mensaje se muestra cuando se produce una alarma de lámina, si está activo, al mismo tiempo, el ajuste siguiente: Sistema > Cntrol Impresion > Paro Alarma Foil = «On».

- ▶ Confirmar pulsando la tecla , pulsar la tecla Feed para continuar con la impresión.

### 5145 Reenroll. lleno

El papel soporte enrollado ha alcanzado el diámetro máximo permitido.

- ▶ Rebobinador vacío.

### 5302 Movimiento Foil

Fallo de movimiento en relación con el enrollado o desenrollado de la lámina, por lo tanto, por lo menos una de las espigas de lámina no gira correctamente o nada.

Causas posibles	Medida
Lámina colocada incorrectamente	▶ Comprobar el curso de la lámina. Si es necesario, colocar la lámina correctamente.
El parámetro para el lado de color de la lámina no está ajustado correctamente	▶ Ajustar correctamente el parámetro Imprimir > Material > Cinta TT > Lado del Color

### 5311 Retire Cinta TT!

El error se produce cuando la impresión por termodirecto está configurada como método de impresión, pero se inserta una lámina..

- ▶ Retire la lámina de termotransferencia de la máquina.

### 6033 Print Head not supp.

(no se soporta el cabezal de impresión)

El cabezal de impresión seleccionado o reconocido no se soporta para esta máquina.

- ▶ Montar el cabezal de impresión apropiado.

### 6034 P. Head missing or defect

El cabezal de impresión falta o es defectuoso.

- ▶ Montar o cambiar el cabezal de impresión.

### 6036 Cabezal No Original

Se ha reconocido un cabezal de impresión ajeno, no autorizado (el cabezal de impresión no es de NOVEXX Solutions).

- ▶ Cambiar el cabezal de impresión por uno de NOVEXX Solutions.

### 6037 Cabezal No Programado

El cabezal de impresión tiene un chip criptográfico no programado.

- ▶ Hacer programar el chip criptográfico o cambiar el cabezal de impresión por uno con chip criptográfico programado.

### 9028 Error Sistema

Error general de software

- ▶ Deben tenerse en cuenta las indicaciones de la sección **Error general de software** en la página 99.

### 9036 Inicializando...

Durante un proceso de inicialización (advertencia **Inicializando...** activa) se activó una de las siguientes funciones

Vista **Listo**:

- Función «MideLongEtiqueta»

Vista **Reposo**:

- Tecla 
- Tecla 
- Teclas 1+2
- Teclas 2+3
- Teclas 1+3

El mensaje de error se borra automáticamente.

### 9038 No detecta marca

El ajuste automático de la distancia entre etiquetas (teclas 3 + 4) ha fallado porque no se ha detectado ningún troquel después de 500 mm de avance.

Si la distancia entre etiquetas es superior a 500 mm:

- ▶ Introduzca manualmente la distancia entre etiquetas en el menú de parámetros.

Si la distancia entre etiquetas es inferior a 500 mm (no se ha detectado la troqueladora):

- ▶ Compruebe el funcionamiento/ajuste del sensor de etiquetas; consulte la descripción de las medidas para el error **5001 No detecta marca** en la página 102.

# Limpieza

## INDICACIONES PARA LA LIMPIEZA

**¡ADVERTENCIA!**

Durante la ejecución de los trabajos de mantenimiento y limpieza pueden surgir situaciones peligrosas. ¡Debido al impacto mecánico o eléctrico pueden ocurrir accidentes cuando no se observan las indicaciones correspondientes de seguridad!

- ▶ ¡Desactivar la máquina antes de la limpieza o el mantenimiento e interrumpir la línea de conexión de red!
- ▶ ¡En ningún caso debe ingresar líquido al interior de la máquina!
- ▶ ¡No rociar la máquina con botellas rociadoras o sprays! ¡Utilice un paño mojado con el agente de limpieza!
- ▶ ¡Las reparaciones en la máquina deben ser realizadas exclusivamente por técnicos capacitados de servicio!

### Detergentes

**¡ATENCIÓN!**

Daño de la impresora a causa de agentes agresivos de limpieza.

- ▶ ¡No utilizar detergentes que puedan dañar o destruir las superficies barnizadas, los rótulos, la pantalla, las placas de identificación, las piezas eléctricas, etc.!
- ▶ ¡No utilizar detergentes abrasivos o disolventes de plásticos!
- ▶ ¡No utilizar soluciones ácidas o alcalinas!

Pieza contaminada	Detergentes	Números de artículo
Cabezal de impresión	Lápiz de limpieza	95327
	Alcohol, alcohol isopropílico, bencina de limpieza	--
Rodillo de caucho (rodillo de impresión, rodillo de tracción, ...)	Limpiador de rodillo (Producto recomendado: Limpiador de rodillos de TGW, disponible en línea en <a href="https://www.typ-tgw.com/reinigungsprodukte/">https://www.typ-tgw.com/reinigungsprodukte/</a> )	--
Rodillos de inversión	Alcohol, alcohol isopropílico, bencina de limpieza	--
	Rociador para soltar etiquetas	A103198
Bastidor	Detergentes neutros convencionales, alcohol, alcohol isopropílico	--

Tabla 20: Agentes de limpieza recomendados

### Intervalo de limpieza

- ▶ Limpiar la máquina periódicamente.

La frecuencia depende de los siguientes factores:

- Condiciones de operación

- Duración diaria de operación
- Combinación de material de etiquetas/láminas utilizada

### Limpieza general

Particularmente en el área de la mecánica de impresión se acumulan las partículas de polvo.

- ▶ Las partículas de polvo deben retirarse con un pincel suave o una aspiradora.
- ▶ El bastidor debe limpiarse con un paño y un agente de limpieza neutro y convencional.

## LIMPIAR EL CABEZAL DE IMPRESIÓN



Figura 58: **A:** Cabezal de impresión, **B:** Termobarra en el cabezal de impresión



#### ¡ADVERTENCIA!

Peligro de quemaduras. El cabezal de impresión se calienta durante el funcionamiento.

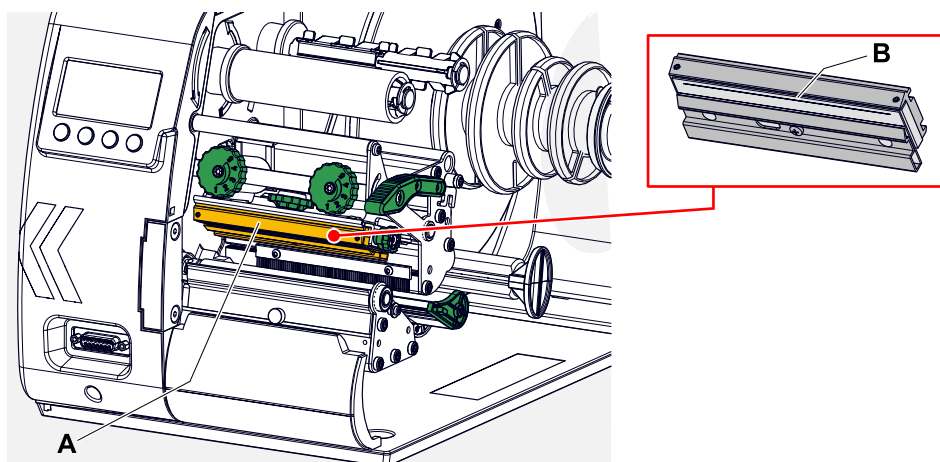
- ▶ El cabezal de impresión debe dejarse enfriar antes de tocarlo.
- ▶ Cuidado en el contacto.

#### ¡ATENCIÓN!

Posibles daños en el cabezal de impresión debido a descarga electrostática o el contacto con bordes afilados.

- ▶ ¡Proteger el cabezal de impresión en todos los trabajos de mantenimiento y limpieza de la descarga electrostática! ¡Debe utilizarse el equipamiento de protección ESD!
- ▶ ¡No tocar la termobarra con las manos desnudas!
- ▶ ¡No tocar nunca la termobarra con objetos agudos!

Si no hay disponible un equipamiento profesional de protección ESD (brazalete ESD, zapatos ESD, ...):

- ▶ ¡Antes de tocar el cabezal de impresión debe descargarse el propio cuerpo, p. ej. tocando un objeto con puesta a tierra (p. ej. radiador) en su entorno!

### Por qué y cuándo se efectúa esta tarea

Durante la impresión es posible que se deposite contaminación como polvo de papel o partículas de color de la lámina de termotransferencia en el cabezal de impresión. Esto provoca un notable empeoramiento de la imagen impresa a causa de:

- Diferencias de contraste en la etiqueta
- Estrías claras en dirección de impresión

Para un resultado óptimo de impresión permanente, se deberá limpiar el cabezal de impresión con regularidad.

Intervalos de limpieza:

- *Impresión por termotransferencia*: Después de cada rollo de lámina consumido
- *Impresión termodirecta*: Después de cada rollo de etiquetas consumido

### Implementación

1. Desactivar la máquina.
2. Abrir la cubierta frontal.
3. Abrir la palanca de apriete del cabezal de impresión. El cabezal de impresión se pliega hacia arriba.
4. Extraer el material de las etiquetas y la cinta de la impresora.

*Limpieza con un lápiz de limpieza*

5. Pasar varias veces el lápiz de limpieza (A) sobre la termobarra (B).

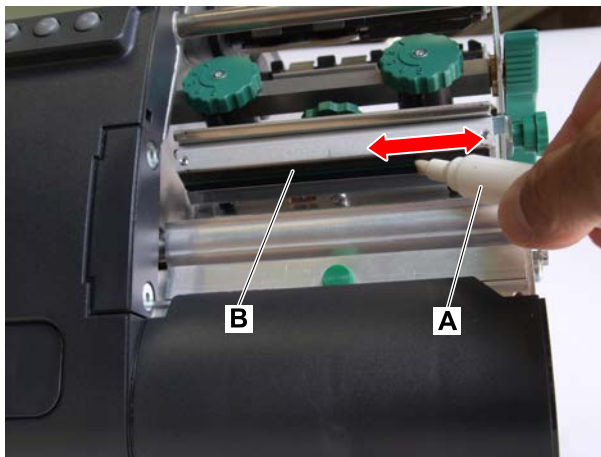

*Limpieza con disolventes*

6.

**¡ATENCIÓN!**

Peligro de incendio

► ¡Tener en cuenta la normativa de seguridad en la botella de disolvente!

Humedezca un paño sin pelusas (B) con detergente y limpie con él la termobarra (A).

Para conocer los detergentes adecuados, consulte la tabla del capítulo «Indicaciones para la limpieza».

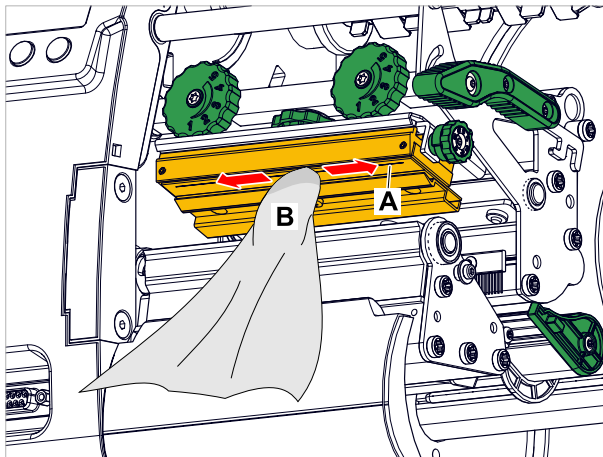

7. Deje que se seque el cabezal de impresión durante unos minutos.

**Información relacionada****Indicaciones para la limpieza** en la página 106**LIMPIAR EL RODILLO DE IMPRESIÓN****¡ATENCIÓN!**

Peligro del daño del rodillo.

► ¡Nunca usar un cuchillo u objetos agudos para limpiar el rodillo!

**Por qué y cuándo se efectúa esta tarea**

Limpie el rodillo de impresión con regularidad, de lo contrario la suciedad del rodillo de impresión puede afectar la imagen impresa y/o el transporte del material.

**Implementación**

1. Desactivar la impresora y extraer la clavija de red.
2. Extraer el material de la impresora.

3. Soltar el tornillo moleteado (A) en el centro del borde de corte:

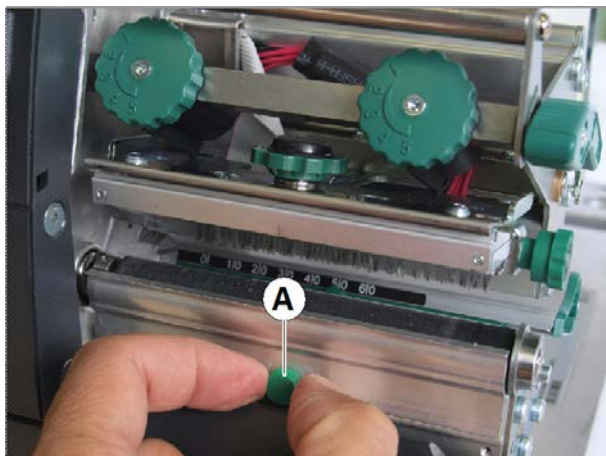

4. Retirar el borde de corte:

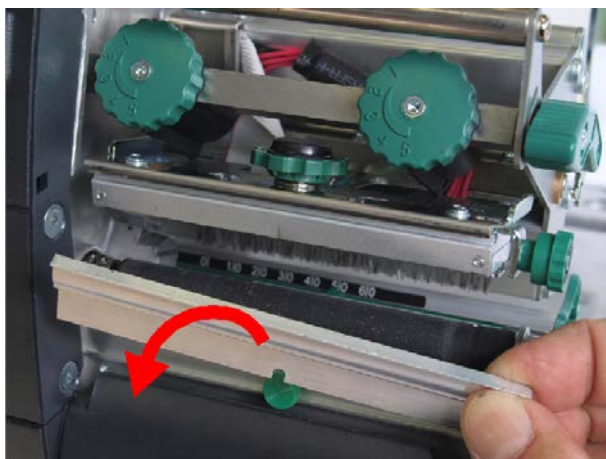

5. Humedezca un paño libre de pelusa con limpiador de rodillos y limpie el rodillo de impresión con él. Para ello debe girarse el rodillo a pasos hasta que se haya limpiado completamente:

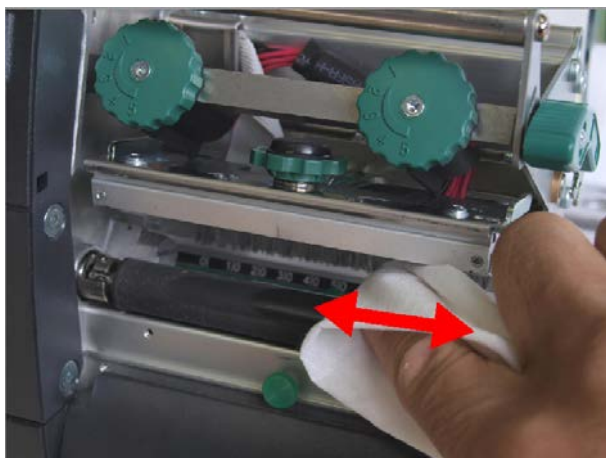

6. Volver a montar el borde de corte.

## LIMPIEZA DEL SENSOR DE ETIQUETAS

### Por qué y cuándo se efectúa esta tarea

La fotocélula de marca se ensucia durante la impresión, sobretodo debido al polvo del papel. Una suciedad intensa puede provocar problemas en la detección de la marca.

### Implementación

1. Levantar ligeramente la cubierta (A) y girar hacia abajo.



2. Extraer la horquilla (A) de la barrera óptica.

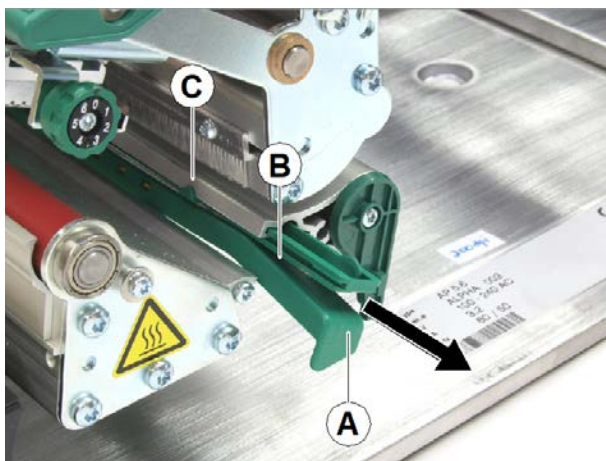

- 3.

¡ATENCIÓN!

Peligro de dañar el sensor de etiquetas

► ¡No limpiar los sensores con objetos afilados o disolventes!

Limpiar la ranura (figura superior, B) con aire comprimido.

La barrera óptica de punzonado se encuentra en la parte superior de la horquilla a la altura del indicador (figura superior, C). Si también hay barrera fotoreflexora, ésta se halla situada 5 mm más hacia fuera en la parte inferior de la horquilla

# Mantenimiento

## CAMBIAR EL RODILLO DE IMPRESIÓN



¡ADVERTENCIA!

Peligro de quemaduras. El cabezal de impresión se calienta durante el funcionamiento.

► El cabezal de impresión debe dejarse enfriar antes de tocarlo.

El rodillo de impresión está fijado con un acoplamiento de bayoneta y pueden cambiarse sin herramienta.

### Implementación

#### *Desmontar el rodillo*

1. Desactivar la impresora y extraer la clavija de red.
2. Palanca de apriete del cabezal de impresión.
3. Extraer el material de etiquetas del módulo de impresión.
4. Soltar el tornillo moleteado (A); y retirar la etiqueta en borde (B).

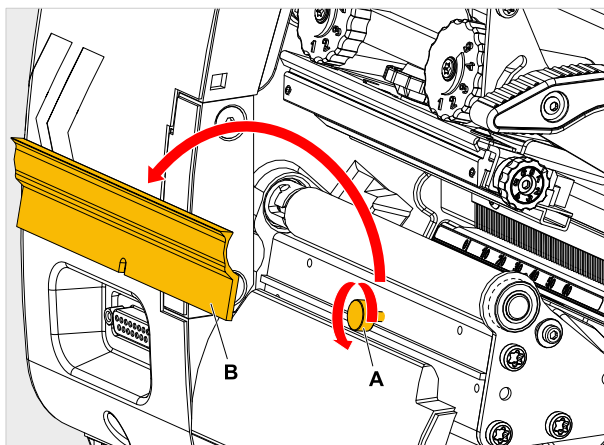

5. Girar el rodillo de impresión (A) de que quede visible el acoplamiento de bayoneta (figura inferior, detalle).

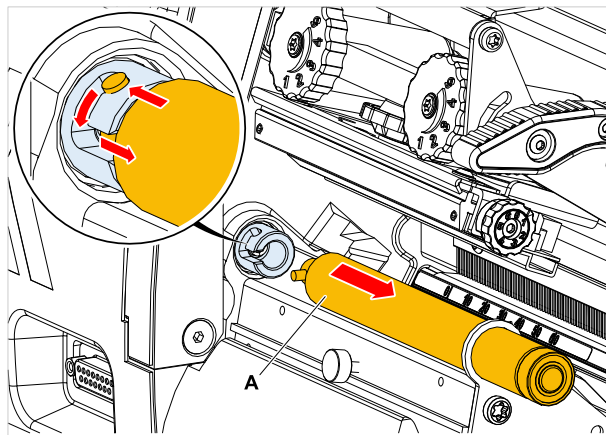

6. Introducir a presión el rodillo (A) con fuerza hasta el tope, después girar a la izquierda y extraer.

*Montar*

7. Empujar el rodillo por medio de la placa de apoyo exterior.
8. Girar el rodillo hasta que el perno de acero encaje en el extremo de la abertura del acoplamiento de bayoneta.
9. Presionar el rodillo con fuerza hasta el tope y después girar a la derecha hasta el tope.

## CAMBIO DE CABEZAL DE IMPRESIÓN

La sustitución puede ser necesaria si el cabezal de impresión está defectuoso o si se va a cambiar por un cabezal de impresión con una resolución diferente.

En las XLP 51x impresoras se pueden incorporar opcionalmente cabezales de impresión con una resolución de 203, 300 o bien 600 dpi. No es necesaria ninguna transformación. Durante el inicio se detecta automáticamente el cabezal de impresión.

|| ¡En el modelo anterior XLP 50x el cambio no se podía realizar sin más!



Figura 59: **A:** Cabezal de impresión, **B:** Termobarra en el cabezal de impresión



### ¡ADVERTENCIA!

Peligro de quemaduras. El cabezal de impresión se calienta durante el funcionamiento.

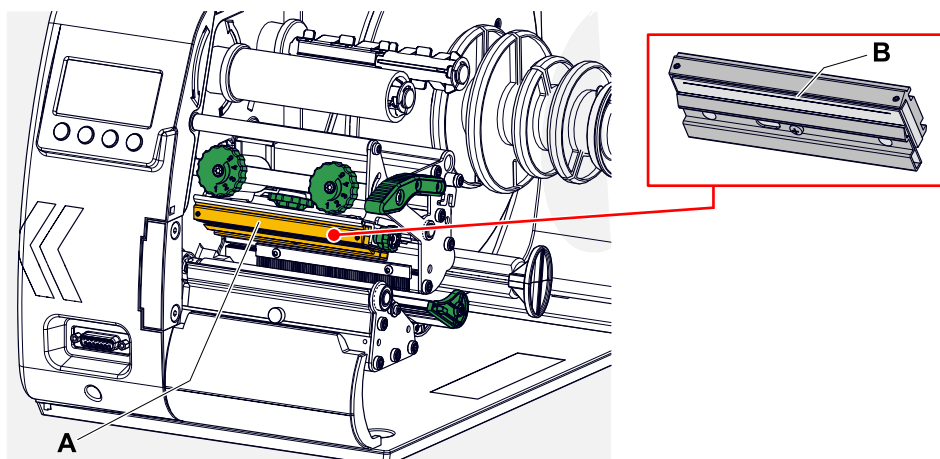
- ▶ El cabezal de impresión debe dejarse enfriar antes de tocarlo.
- ▶ Cuidado en el contacto.

### ¡ATENCIÓN!

Posibles daños en el cabezal de impresión debido a descarga electrostática o el contacto con bordes afilados.

- ▶ ¡Desconectar la máquina antes de desmontar el cabezal de impresión en el interruptor principal!
- ▶ ¡Proteger el cabezal de impresión en todos los trabajos de mantenimiento y limpieza de la descarga electrostática! ¡Debe utilizarse el equipamiento de protección ESD!
- ▶ ¡No tocar la termobarra con las manos desnudas!
- ▶ ¡No tocar nunca la termobarra con objetos agudos!

### ¡ATENCIÓN!

Existe peligro que se desajuste la posición del cabezal de impresión lo que provocaría una calidad de impresión muy deficiente.

- ▶ ¡No soltar en ningún caso los tornillo de conexión (C) entre el cabezal de impresión y el soporte!



Figura 60: El cabezal de impresión (A) y el soporte (B) se alinearon con precisión mediante herramientas de posicionamiento especiales.

Si no hay disponible un equipamiento profesional de protección ESD (brazalete ESD, zapatos ESD, ...):

► ¡Antes de tocar el cabezal de impresión debe descargarse el propio cuerpo, p. ej. tocando un objeto con puesta a tierra (p. ej. radiador) en su entorno!

### **Implementación**

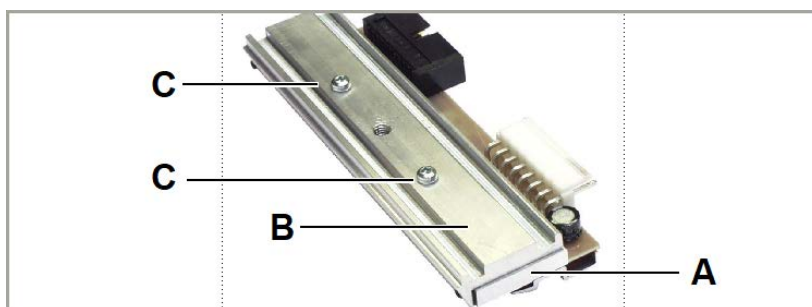
*Desmontar el cabezal de impresión:*

1. Desactivar la máquina con el interruptor principal.
2. Abrir la cubierta frontal.
3. Abrir la palanca de apriete del cabezal de impresión.  
El cabezal de impresión se pliega hacia arriba.

4. Presione el cabezal de impresión sobre el rodillo de impresión. Desenrosque simultáneamente el tornillo moleteado (A).

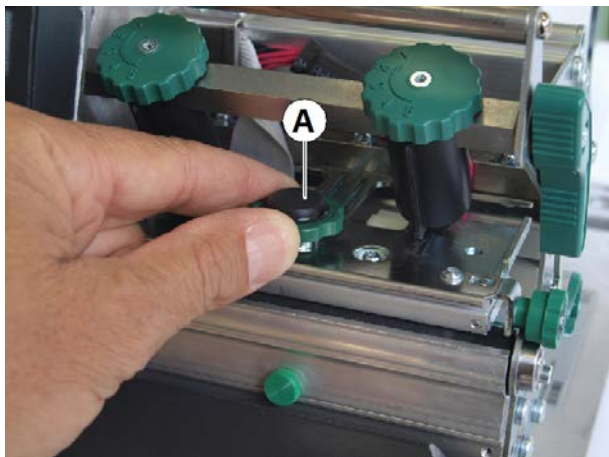

El cabezal de impresión (A) se suelta de su soporte y descansa sobre el rodillo de impresión:

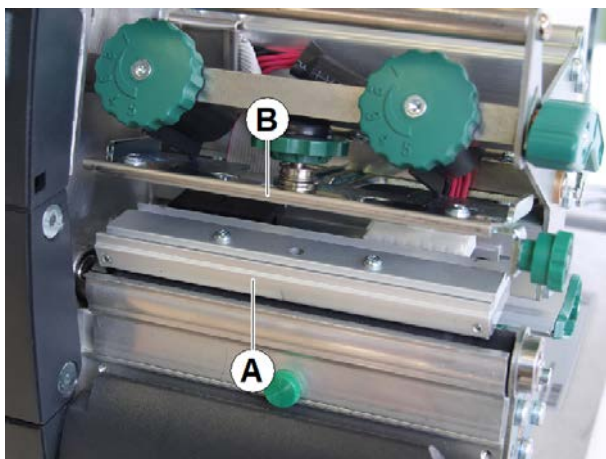

5. Extraiga ambos cables del cabezal de impresión (A) del cabezal de impresión:

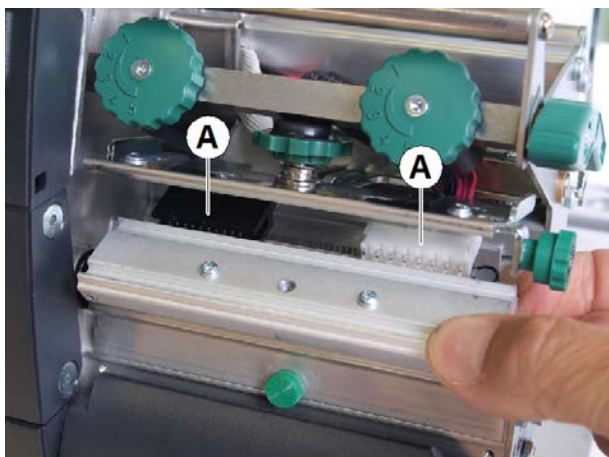

6. Retirar el cabezal de impresión.

*Montar el cabezal de impresión:*

7. Anote la resistencia del cabezal de impresión nuevo (véase el adhesivo en el cabezal de impresión).
8. Enchufar el cable del cabezal de impresión.
9. Presionar el cabezal de impresión desde abajo contra el soporte y apretar bien el tornillo moleteado.

|| ¡En ningún caso deberá tocar la termobarra! ||

10. Activar la impresora.
11. Consulte los parámetros Sistema > Config Hardware > Resist. Cabezal e introduzca la resistencia anotada anteriormente.

## GUÍA DE MATERIAL: AJUSTE DE LA SUAVIDAD DE MOVIMIENTO

### Antes de empezar

Herramienta: Destornillador Torx Tx 10

### Por qué y cuándo se efectúa esta tarea

Si se desajusta la guía de material (A) durante el modo de impresión, se deberá aumentar la fricción.



Figura 61: Guía de material externa (A).



Ajuste de la fuerza de desplazamiento según los parámetros de fábrica: Véase el manual de servicio.

## Implementación

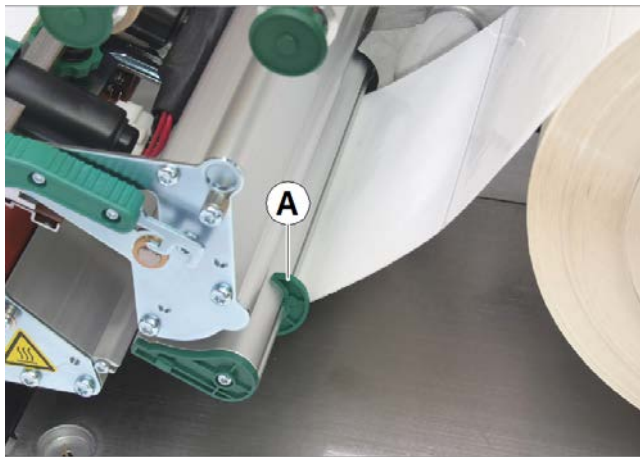
1. Desenrosque la cubierta (C).

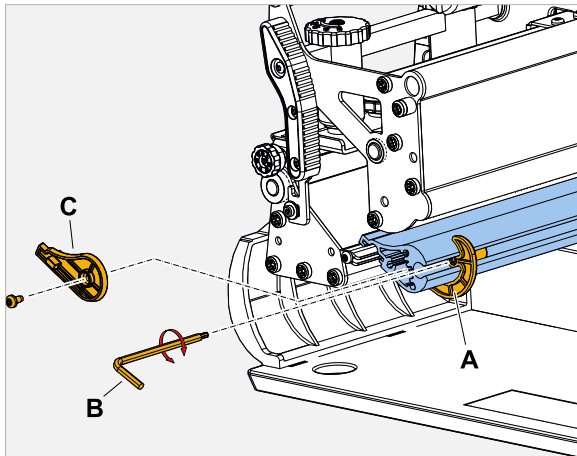

2. Enrosque el tornillo prisionero (figura superior, A) en la guía de material (en sentido horario).
3. Comprobar la suavidad de movimiento de la guía de material. Si es necesario, repetir el paso 2.
4. Enrosque de nuevo la cubierta.

# Anexo

## TIPOS DE MATERIAL DE ETIQUETAS

Que hay que observar en la selección de material de etiquetas XLP 51x.

### Especificación de material

El XLP 51x puede procesar tanto material de rollo como material de tipo acordeón (= material de tira plegada).

Para obtener información más detallada sobre las especificaciones del material, véase **Material de etiquetas** en la página 12.

### Marcas/Marca de reflejo

En general, se distingue entre material de etiquetas procesado (en inglés «converted») y material de etiquetas sin procesar:

- El material *procesado* suele estar marcado por regla general con una marca de inicio de etiquetas. Esto puede ser una separación (A) entre las etiquetas en el caso de etiquetas adhesivas o un pequeño punzonado (B) en el borde en el caso de etiquetas de cartón. Si la impresora está equipada con una fotocélula reflex opcional, también puede reconocer marcas de reflexión (C).
- El material *sin procesar* también se conoce como "material sin fin" y no presenta marcas de etiquetas. La longitud de las etiquetas se determina a través del ajuste de longitud en el menú de parámetros o en el pedido de impresión.



Figura 62: Diferentes tipos y posiciones de marcas de inicio de etiquetas.

**Criterios de calidad**

Al seleccionar la calidad del material, se deben tener en cuenta 3 factores:

- El comportamiento abrasivo de la estructura superficial del material
- Las propiedades en relación con la reacción química al transferir la tinta de impresión
- La temperatura necesaria para la transferencia del color

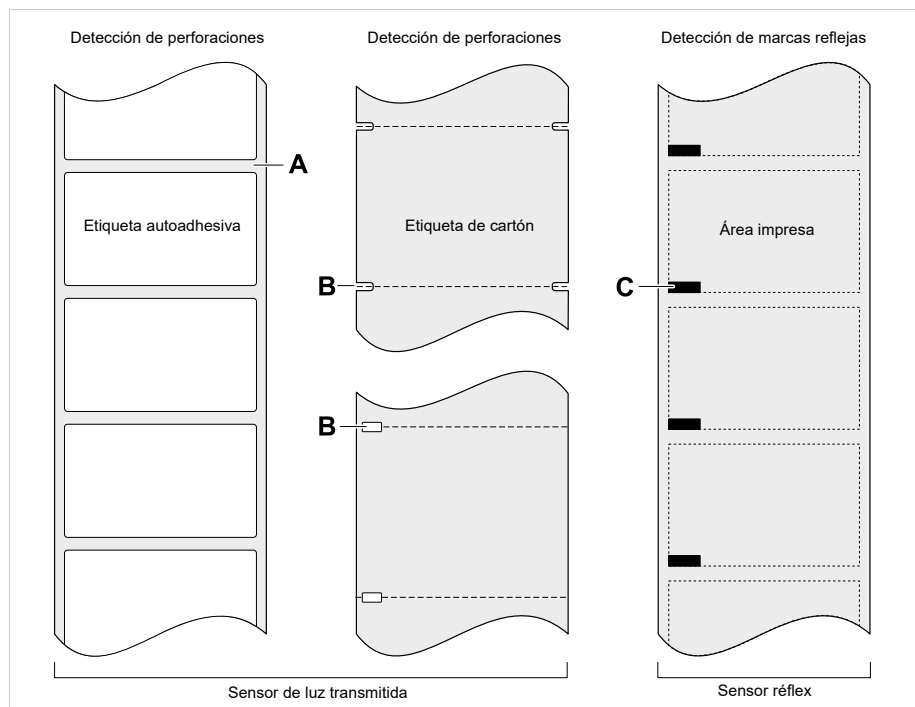
**Comportamiento abrasivo**

Si el material es muy abrasivo (= tiene un fuerte efecto abrasivo), la cabeza de impresión se desgastará más rápido de lo habitual. Se ha de observar este especialmente este criterio en la impresión térmica. En la impresión por termotransferencia, esto no es tan crítico, ya que la lámina puede ser ligeramente más ancha que el material, protegiendo así el cabezal de impresión en todo el ancho de material.

**Temperatura cabezal de impresión**

El comportamiento es similar con temperatura cabezal de impresión alta. El material y la lámina tardarán más en enfriarse, la calidad de impresión será más crítica y el cabezal de impresión se desgastará más rápido.

**Información relacionada**

**Material de etiquetas** en la página 12

**(XLP 516) LIMITACIÓN DEL ANCHO IMPRESIÓN**

Si se superan los valores máximos indicados en la tabla, lo más probable es que se produzca una función de fallo en la fuente de alimentación, seguida de un reinicio automático de la impresora.

Velocidad Impres.		Limitación
mm/s	Pulg/seg	
51/76	2/3	Contraste Impresión máx. admisible: 120%
102	4	Contraste Impresión máx. admisible: con ancho impresión > 100 mm: 105% Ancho de impresión máx. admisible con contraste Impresión > 105 %: 100 mm
127	5	Contraste Impresión máx. admisible: con ancho impresión > 75 mm: 88% Ancho de impresión máx. admisible con contraste Impresión > 88 %: 75 mm
152	6	Contraste Impresión máx. admisible: con ancho impresión > 65 mm: 74% Ancho de impresión máx. admisible con contraste Impresión > 74 %: 65 mm

Tabla 21: XLP 516: Limitación del ancho impresión para cabezales de impresión con 300 dpi.

## DECLARACIÓN DE CONFORMIDAD EU

(Traducción del original)

Con la presente declaramos que

Novexx Solutions GmbH  
Ohmstraße 3  
D-85386 Eching  
Alemania

que la máquina descrita a continuación, en estado incompleto, ha sido concebida y construida por nosotros de tal modo que cumple con los requerimientos básicos de seguridad y salud de la directiva abajo indicada:

<b>Modelos</b>	XLP 514 / XLP 516
<b>Denominación general</b>	Impresora de etiquetas
<b>Directiva UE pertinente</b>	2014/30/EU (Directiva de CEM) 2006/42/EG (Directiva de máquinas) 2011/65/EU (Directiva de RUSP)
<b>Normas aplicadas armonizadas, particularmente</b>	EN ISO 12100:2010 EN 62368-1:2014/A11:2017 EN 55032:2015/A11:2020 EN IEC 61000-6-2:2019 EN 61000-3-2:2014 EN 61000-3-3:2013
<b>Persona autorizada para la recopilación de la documentación técnica</b>	Novexx Solutions GmbH (véase arriba para la dirección)

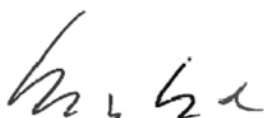

Eching, 9.8.2021

Manfred Borbe (Director General)

## LICENCIAS USADAS

### Software de código abierto

Este sistema de impresión y etiquetado utiliza software de código abierto. Una lista de las bibliotecas de software y las licencias utilizadas se almacena en la máquina y se puede descargar a través del navegador web:

► Introduzca la siguiente dirección en el navegador web:

`http://<hostname>/licenses.zip`

|| <hostname> = El nombre del host o la dirección IP de la máquina ||

|| El servidor web debe ser activado (Interface > Red > Servicios > Servidor WEB = «On»). ||

El archivo `licenses.zip` contiene varios subdirectorios, cada uno de los cuales lleva el nombre de una biblioteca de software en uso. Cada subdirectorio contiene la licencia de código abierto pertinente para el software respectivo.

# Índice de nombres de parámetros y mensajes de estado

## Números

5001 No detecta marca [102](#)  
5002 Final material [102](#)  
5008 Final foil [103](#)  
5076 Cabezal Abierto [103](#)  
5110 Nivel Bajo Foil [104](#)  
5145 Reenroll. lleno [104](#)  
5302 Movimiento Foil [104](#)  
5311 Retire Cinta TT! [104](#)  
6033 Print Head not supp. [104](#)  
6034 P. Head missing or defect [104](#)  
6036 Print Head not authenticated  
[104](#)  
6037 Print Head not programmed [105](#)  
9028 Error Sistema [105](#)  
9036 Inicializando... [105](#)  
9038 No detecta marca [105](#)

## A

AjusteImpresiónX [50](#)  
AjusteImpresiónY [50](#)  
Ancho material [52](#)  
Aviso fin foil [53](#)

## B

Borrar todos [51](#)  
Borrar trabajo [51](#)

## C

Contraste Impres [50](#)

## D

Diam.Ext.CintaTT [53](#)  
Diam.Int.CintaTT [53](#)

## I

Impr.Línea Fina [54](#)

## L

Longitud CintaTT [53](#)  
Longitud Material [52](#)

## M

MideLongEtiqueta [52](#)

## P

Paro Alarma Foil [54](#)

## R

Reducc Temperat. [54](#)

## T

Tipo fotocélula [52](#)  
Tipo Impresion [51](#)  
Tipo material [52](#)

## V

Velocidad Impres [51](#)

*Teléfono: +49-8165-925-0 | [www.novexx.com](http://www.novexx.com)*

**NOVEXX**«  
SOLUTIONS

**Novexx Solutions GmbH**  
*Ohmstraße 3  
85386 Eching  
Alemania*