

ISTRUZIONI D'USO

XLP 514/516

Stampante per etichette



Sommario

Avvertenze da considerare - 5

- Segnalazioni generiche - 5
 - Validità e obblighi delle presenti istruzioni - 5
 - Rappresentazioni e informazioni - 6
- Per la vostra sicurezza - 7
 - Uso previsto - 7
 - Avvertenze di sicurezza - 8
 - Segnalazioni di avvertimento sulla macchina - 9

Descrizione del prodotto - 11

- Specifiche tecniche - 11
 - Dimensioni | Dati di collegamento | Condizioni ambientali - 11
 - Materiale etichette - 12
 - Pellicola a trasferimento termico - 14
 - Dati di rendimento - 15
 - Interfacce ed equipaggiamento elettronico - 19
 - Certificati e marchi - 19
- Sistemi costruttivi - 20
 - Versioni della stampante - 20
 - Opzioni e accessori - 21
- Modalità di funzionamento - 22
- Elementi di comando - 24
- Pannello di comando - 28
 - Elementi di comando - 28
 - Principio operativo - 29
 - Icone - 30
 - Combinazioni di tasti - 32
- Webpanel - 33
 - Webpanel - di cosa si tratta? - 33
 - Avvio del Webpanel - 34
 - Display dopo l'avvio - 34
 - Notifiche - 36
 - Schermata Produzione - 38
 - Schermata delle impostazioni macchina - 39
 - Schermata di amministrazione - 42
- Menu Parametri - 43
 - Panoramica dei menu parametri - 43
 - Riferimenti per i parametri - 50
 - Definizione dei Preferiti - 55
- Collegamenti - 56

Prima della messa in funzione - 58

- Collegamenti elettrici - 58
 - Collegamento alla rete elettrica - 58
 - Collegamento ad un host dati - 59

- Accensione e spegnimento - **60**
- Impostazioni di base con il wizard delle impostazioni - **61**

Funzionamento - 63

- Schema di inserimento - **63**
- Inserire e rimuovere la pellicola - **66**
 - Inserimento della pellicola - **66**
 - Asportare la pellicola esaurita - **68**
 - Utilizzo di diversi tipi di pellicola alternati - **69**
- Inserire e rimuovere il materiale dell'etichetta - **71**
 - XLP 51x Standard: Inserimento della bobina di materiale - **71**
 - XLP 51x Standard: Inserimento del materiale in formato leporello - **75**
 - XLP 51x con riavvolgitore interno: Inserimento della bobina di materiale - **76**
 - XLP 51x con riavvolgitore interno e bordo di erogazione: Inserimento della bobina di materiale - **78**
- Impostazioni e controlli - **79**
 - Regolazione del sensore etichette - **79**
 - Impostazioni nel menu parametri - **80**
 - Funzioni di controllo - **83**
- Stampa - **86**
 - Generare un ordine di stampa - **86**
 - Trasmissione dell'ordine di stampa dall'host con software di layout - **86**
 - Trasmissione dell'ordine di stampa dall'host con un file di comando - **87**
 - Avvio dell'ordine di stampa da un supporto di memoria esterna - **88**
 - Avvio e controllo della stampa - **90**
- Modalità Standalone - **91**
 - Requisiti e funzionamento - **91**
 - Selezione di file su un supporto di memoria esterno - **92**
 - Funzioni con tastiera esterna - **93**
 - Esecuzione di diversi tipi di file - **95**

Malfunzionamenti - 96

- Display dei messaggi di stato - **96**
- Tipi di messaggi di stato - **96**
- Richiamare con lo Smartphone la guida per eliminare gli errori - **100**
- Elenco di riferimento per i messaggi di stato - **101**

Pulizia - 105

- Segnalazioni per la pulizia - **105**
- Pulire la testina di stampa - **106**
- Pulizia del rullo di stampa - **108**
- Pulire il sensore etichette - **110**

Manutenzione - 111

- Sostituzione del rullo di stampa - **111**
- Sostituzione della testina di stampa - **112**
- Guida del materiale: Impostare la scorrevolezza - **115**

Appendice - 117

- Tipi di materiale per etichette - **117**

(XLP 516) Limitazione della larghezza di stampa - **118**

Dichiarazione di conformità EU - **119**

Licenze usate - **119**

Indice dei nomi dei parametri e dei messaggi di stato - 120

Avvertenze da considerare

SEGNALAZIONI GENERICHE

Validità e obblighi delle presenti istruzioni

Contenuti

Le istruzioni per l'uso complete delle stampanti per etichette XLP 514 e XLP 516 (di seguito indicato come «XLP 51x», «macchina» o «stampante») sono costituite dai seguenti componenti:

Manuale	Gruppo di destinazione	Materiale	Disponibilità
Brevi istruzioni per l'uso, Istruzioni di sicurezza	Personale operativo	Stampato	Fornitura assieme alla macchina
Istruzioni d'uso		File PDF	Sito web di NOVEXX Solutions www.novexx.de
Manuale di assistenza	Personale di assistenza		
Catalogo dei pezzi di ricambio			

Le presenti istruzioni d'uso si riferiscono esclusivamente ai modelli di macchina sopra indicati. Le istruzioni intendono permettere un uso e impostazione corretti della macchina.

Requisito indispensabile per uso e regolazione della macchina sono un'installazione e configurazione adeguati.

- Per informazioni relative alle qualifiche necessarie: V. capitolo **Qualifica necessaria** alla pagina 8.
- Informazioni per installazione e configurazione: v. manuale di assistenza.

Per dubbi di natura tecnica, non riportati nelle presenti istruzioni d'uso:

- ▶ fare riferimento al manuale di assistenza oppure
- ▶ contattare un tecnico di assistenza del nostro partner commerciale.

Il servizio di assistenza del nostro partner commerciale è a vostra disposizione soprattutto per le impostazioni di configurazione e in caso di guasti.

Stato tecnico

Stato tecnico: 8/2025

Versione software: MAR-V8.0

Responsabilità

La NOVEXX Solutions si riserva:

- di applicare modifiche costruttive, sui componenti e sul software e di utilizzare componenti diversi o equivalenti a quelli inseriti per eventuali migliorie tecniche.
- di modificare informazioni delle presenti istruzioni.

Si esclude ogni obbligo di applicare tali modifiche a macchine fornite in precedenza.

Diritti d'autore

Tutti i diritti delle presenti istruzioni e degli impianti sono di proprietà della NOVEXX Solutions. Riproduzioni, stampe o qualsiasi altro genere di copia, anche di parti delle istruzioni, sono ammesse solo previa autorizzazione scritta.

Stampato in Germania

Costruttore

Novexx Solutions GmbH

Ohmstraße 3

D-85386 Eching

Tel.: +49-8165-925-0

www.novexx.com

Rappresentazioni e informazioni**Spiegazione dei simboli**

Per facilitare la leggibilità e la visione d'insieme, le diverse tipologie informative vengono evidenziate con simboli:

- ▶ Segnalazione operativa, senza sequenza
- 1. 1. Segnalazioni operative numerate, testo guida
- 2. 2. Rispettare la sequenza!

|| Segnalazione particolare di esecuzione. Da rispettare! ||

- Elenco di caratteristiche
- Ulteriore caratteristica

 Il simbolo Esperto indica attività di competenza esclusivamente di personale qualificato e dotato di specifica formazione.

Segnalazioni su pericoli e rischi

Le segnalazioni di particolare importanza, assolutamente da rispettare, sono evidenziate in modo particolare:

**AVVERTENZA!**

Una segnalazione di avvertenza indica rischi che possono causare lesioni gravi o addirittura mortali! La segnalazione riporta misure di sicurezza per proteggere la persona interessata.

- ▶ Seguire assolutamente le segnalazioni.

PRUDENZA!

Una segnalazione di prudenza indica rischi che possono causare danni materiali o a persone (lesioni non gravi). La segnalazione riporta indicazioni su come prevenire il danno.

- ▶ Seguire assolutamente le segnalazioni.

Figure

Se necessario i testi sono accompagnati da figure. Il riferimento ad un'illustrazione è stabilito, se necessario, da un riferimento tra parentesi (vedi tabella).

Riferimento alla figura	Applicazione
nessuno	<ul style="list-style-type: none"> • Solo una figura • Il riferimento all'illustrazione è ovvio • Nessun numero di posizione nella figura
(A)	<ul style="list-style-type: none"> • Solo una figura • Il riferimento all'illustrazione è ovvio • Numero di posizione nella figura
(Fig. in alto)	<ul style="list-style-type: none"> • Numerose illustrazioni • Nessun numero di posizione nella figura
(A, Fig. in alto)	<ul style="list-style-type: none"> • Numerose illustrazioni • Numeri di posizione nella figura

Tabella 1: Diversi riferimenti alle illustrazioni.

Fondamentalmente la macchina è mostrata come *versione sinistra*.

Parametri

I parametri nel menu parametri sono riportati come testo in grigio, in forma Nome menu > Nome parametro.

PER LA VOSTRA SICUREZZA

Uso previsto

La XLP 51x è una macchina adatta a stampare sia le etichette che il materiale continuo, mediante stampa termica o stampa a trasferimento termico. La versione con dispenser della macchina è inoltre in grado di emettere etichette autoadesive e di avvolgere nuovamente la carta di supporto restante (oppure, in alternativa, anche il materiale delle etichette completo)-. Si possono utilizzare diverse combinazioni di nastri a trasferimento termico e di etichette. Il materiale delle etichette deve essere in forma di rullo oppure adeguatamente piegato, e può essere inserito nella stampante anche dall'esterno, attraverso un'apposita fessura nella parete posteriore oppure attraverso la piastra di base (la stampante richiama automaticamente la carta).

Osservare le specifiche tecniche della stampante, vedere capitolo Specifiche tecniche. Qualsiasi altro uso o uso che va oltre questo è considerato un *uso improprio*.

Posizione di utilizzo: La XLP 51x è una stampante da tavolo. Secondo le disposizioni, per una posizione di utilizzo corretta, la stampante deve essere appoggiata, come rappresentato in figura, su una superficie piana e orizzontale (ad esempio su un tavolo).



Figura 1: Posizione di utilizzo della XLP 51x.

N-OVEXX Solutions non si assume alcuna responsabilità per danni derivanti da un uso improprio della stampante.

Avvertenze di sicurezza

Tenere presente tutte le informazioni

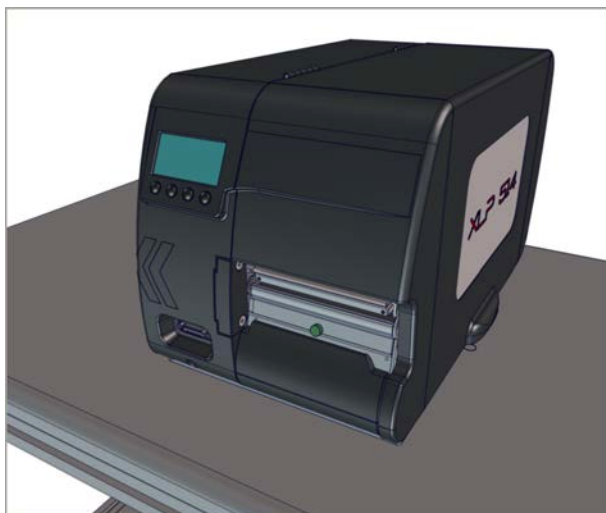
Per garantire il funzionamento sicuro ed efficiente della stampante, è necessario tenere presente tutte le informazioni necessarie.

- Prima di mettere in funzione la stampante, leggere attentamente e seguire le istruzioni per l'uso.
- Seguire inoltre le indicazioni relative alla sicurezza e ai pericoli riportate sull'apparecchio.

Qualifica necessaria

- L'inserimento e la sostituzione di pellicole e materiale deve essere effettuato esclusivamente da personale che dispone di un'adeguata formazione.
- Durante la formazione è necessario assicurare che il personale sia in grado di utilizzare la stampante autonomamente e senza alcun pericolo.
- Gli utenti della stampante devono essere in grado di risolvere piccoli problemi che potrebbero verificarsi durante il funzionamento.
- È necessario che almeno 2 utenti dispongano delle conoscenze necessarie.

Presupposti per un funzionamento sicuro

- Utilizzare la stampante esclusivamente in luoghi con condizioni ambientali normali (ambiente da ufficio), ossia ove siano riscontrabili le condizioni ambientali riportate nelle Specifiche Tecniche!
- Far funzionare la stampante esclusivamente appoggiata su un ripiano solido e pianeggiante.
- La stampante deve essere utilizzata esclusivamente da personale qualificato e autorizzato!
- La testina di stampa può riscladarsi durante l'utilizzo. Avvicinarsi con cautela!
- Non apportare modifiche alla stampante!
- Evitare che nella stampante penetrino liquidi!

- Gli interventi di riparazione devono essere eseguiti esclusivamente da personale qualificato e consapevole dei pericoli associati a tali interventi!
- Mantenere libero l'accesso alla presa di alimentazione alla quale è collegata la stampante!
- Disporre i cavi di alimentazione, i cavi per la trasmissione dei dati e, se presenti, i cavi pneumatici in modo che nessuno rischi di inciamparvi sopra!
- In caso di pericolo, spegnere la stampante e scollegare il cavo di alimentazione!
- Utilizzare esclusivamente accessori originali!

Protezione da lesioni dovute a corrente elettrica

- Utilizzare la stampante esclusivamente con la tensione indicata sulla targhetta!
- Collegare la stampante esclusivamente a una presa installata correttamente e dotata di messa a terra!
- Collegare alle interfacce della stampante solo ed esclusivamente apparecchi che rispondano ai requisiti del circuito ES1 secondo la normativa EN 62368-1!

Protezione dal pericolo di lesioni dovute ad azione meccanica

- Utilizzare la stampante solo quando la copertura è chiusa!
- Non portare i capelli lunghi, *sciolti* ed esposti (se necessario, indossare un'apposita retina per capelli).
- Tenere lontani i gioielli pendenti, le maniche lunghe e pendule o oggetti simili dalle parti rotanti della stampante!
- *Pericolo di taglio!* Fate attenzione quando mettete/rimuovete le bobine di pellicola! Ci sono piastre diserraggio a spigoli vivi sui mandrini della lamina.

Segnalazioni di avvertimento sulla macchina

PRUDENZA!

Le segnalazioni di avvertimento sulla macchina rappresentano importanti informazioni per il personale operatore.

- ▶ Non asportare mai le segnalazioni di avvertimento.
- ▶ Sostituire sempre le segnalazioni di avvertimento mancanti o illeggibili.







Figura 2: Avvertenze su XLP 51x.

Segnalazione di avvertimento	Significato	N° articolo
	La segnalazione di avvertimento «Rischio di risucchio» segnala movimenti pericolosi della macchina che possono causare un risucchio. Spegnere prima la macchina.	A5346
	La segnalazione di avvertimento «Superficie a temperature elevate» segnala rischio di ustioni al contatto con la superficie. Lasciar raffreddare la macchina prima di toccarla.	A5640
	La segnalazione «Leggere il manuale» incita a leggere le istruzioni d'uso.	A5331

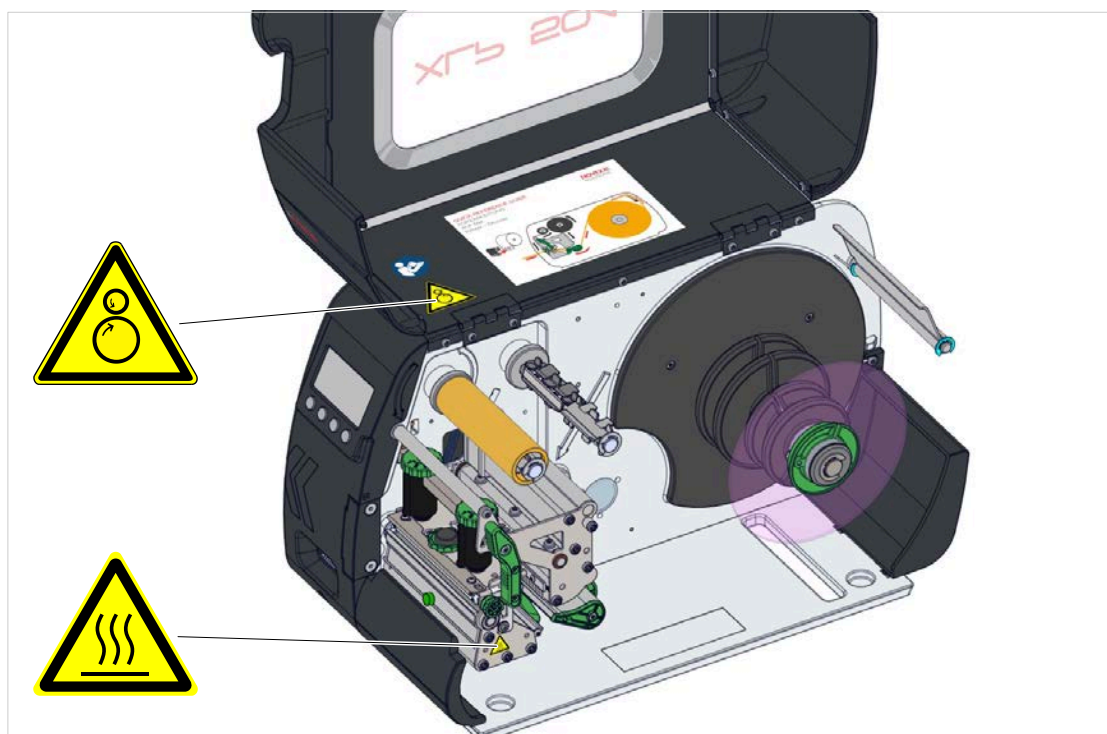
Descrizione del prodotto

SPECIFICHE TECNICHE

Dimensioni | Dati di collegamento | Condizioni ambientali

Dimensioni

- Dimensioni (Altezza x larghezza x profondità)
 - XLP 514: 272 x 260 x 462 mm
 - XLP 516: 272 x 330 x 462 mm
- Peso:

Stampante	Peso (kg)
XLP 514 basic / peripheral	12,3
XLP 514 basic dispenser / peripheral dispenser	13,3
XLP 516 basic / peripheral	14,3
XLP 516 basic dispenser / peripheral dispenser	15,4



Figura 3: Dimensioni dell'XLP 514.

Dati di collegamento

Classe di protezione	I
Tensione di rete	100 -240 V (AC)
Consumo energetico	3,0 - 1,5 A
Frequenza di rete	60 /50 Hz

Condizioni ambientali

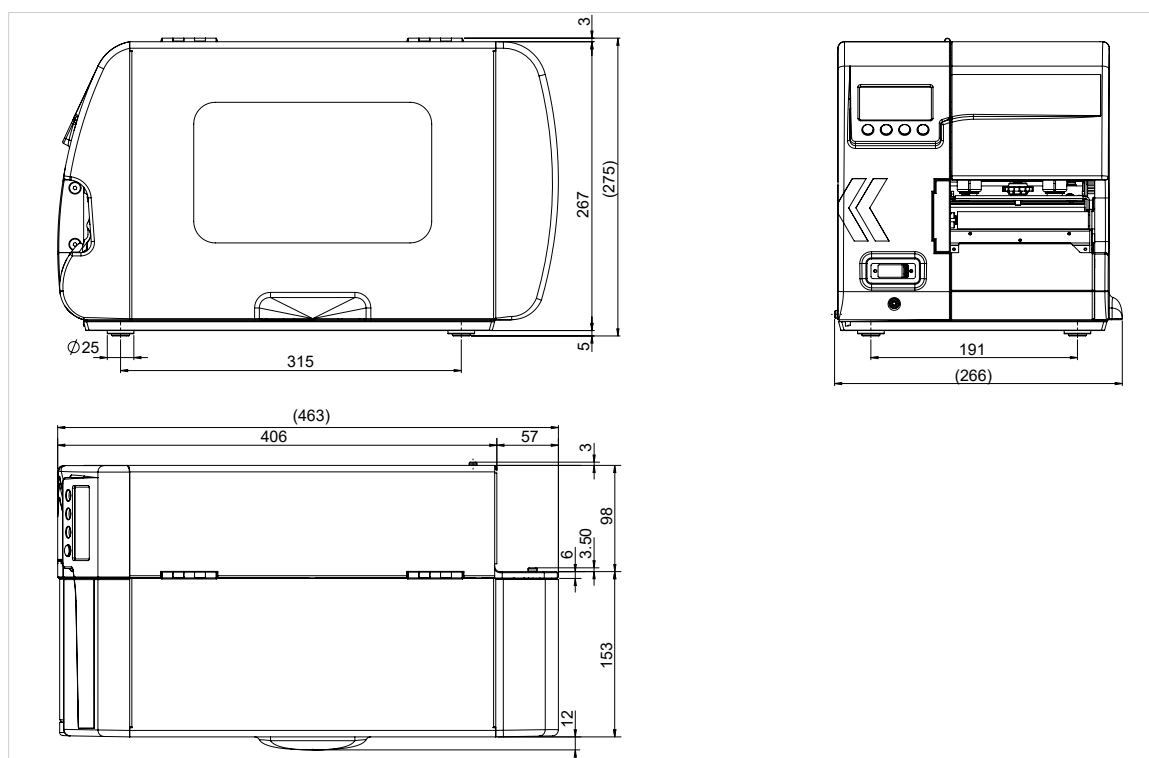
Sede di installazione	<ul style="list-style-type: none"> • In edifici • Protezione da vento e pioggia • All'asciutto • In atmosfera non a rischio di esplosione
Temperatura di esercizio	da +5 a +40 °C
Temperatura di stoccaggio	da -20 a +70 °C
Umidità	20 bis 85%, senza condensa
Classe di protezione	IP 20
Rumorosità	< 70 dB(A)
Altezza sul livello marino	Esercizio fino a 2.000 m al massimo s.l.m.

Materiale etichette**Tipi di materiale**

Materiali autoadesivi, in cartone e plastica, adatti alla stampa con processi termici diretti o a trasferimento termico, in rotolo o a modulo continuo.

Per maggiori dettagli vedere [Tipi di materiale per etichette](#) alla pagina 117.

Peso del materiale

- *Etichette autoadesivi:* 60-160 g/m²
- *Etichette in cartone:*
 - XLP 514: max. 240 g/m²
 - XLP 516: max. 190 g/m²

Dimensioni del materiale

Figura 4: **A** larghezza materiale, **B** larghezza etichetta, **C** lunghezza etichetta, **D** lunghezza del materiale (corrisponde all'impostazione in Stampa > Materiale > Etichetta > Lung. etichetta)

Macchina	Larghezza materiale (mm)	Lunghezza etichette (mm)
XLP 514 203 dpi XLP 514 300 dpi XLP 514 600 dpi	15-120	5-2000 5-2000 5-1000
XLP 514 Dispenser	30-110 ^[1]	30-500 ^[2]
XLP 514 Dispenser con fotocellula opzionale per etichette corte		5-200
XLP 516 300 dpi	50-185	5-2000
XLP 516 Dispenser	50-170 ^[1]	30-500 ^[2]
XLP 516 Dispenser con fotocellula opzionale per etichette corte		5-200

Tabella 2: Dimensioni etichetta.

Rotolo etichette

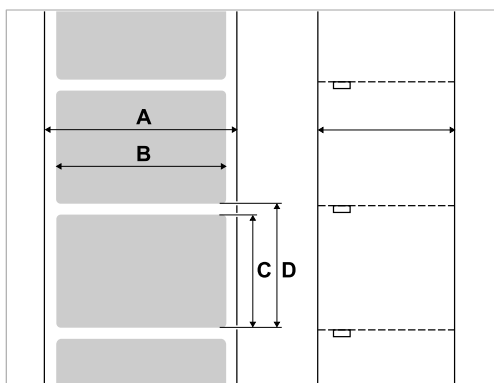
Ø esterno massimo	Stampante standard	max. 210 mm
	Funzionamento di erogazione con Ø anima di 100 mm	max. 190 mm
Ø interno nucleo		38,1 / 76,2 / 101,6 mm (1,5 / 3 / 4") ^[3]

Carta di supporto

Max. Ø rotolo carta di supporto avvolta: 120 mm

¹ L'ampiezza del passaggio è limitata dalla barriera fotoelettrica fissata sul lato del bordo di erogazione standard. Se si utilizza un bordo di erogazione senza fotocellula (funzionamento con interruttore a pedale), la larghezza di passaggio è pari a quella dell'unità standard..

² Per etichette di lunghezza inferiore a 35 mm, si consiglia di utilizzare la fotocellula opzionale per etichette corte.

³ Gli adattatori da 101,6 mm (4") sono disponibili come opzione.

Dimensioni punzonatura

Figura 5: Dimensioni e posizioni di punzonature e contrassegni a riflesso (A: Posizione punzonatura, B: Lunghezza punzonatura, C: Larghezza punzonatura, D: Posizione contrassegni a riflesso, E: Lunghezza contrassegni a riflesso, F: Larghezza contrassegni a riflesso).

	Lunghezza	Larghezza	Posizione
Punzone	0,8-14 mm (B)	min. 4 mm (C)	Fotocellula standard: 0-60 mm Fotocellula per etichette corte: 11 mm
Contrassegno a riflesso	4 mm (E)	min. 12 mm (F)	6-66 mm

Tabella 3: Dimensioni di punzonatura e contrassegno a riflesso.

Concetti correlati

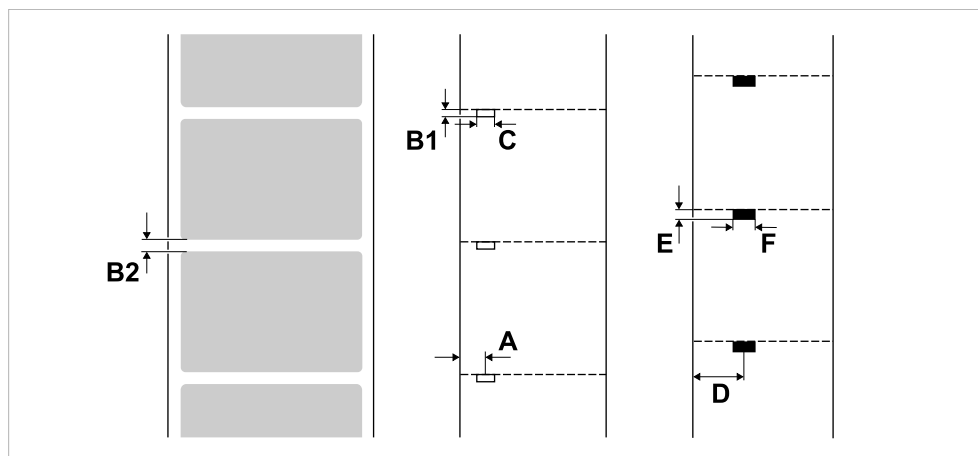
Tipi di materiale per etichette alla pagina 117

A cosa occorre prestare attenzione nella scelta del materiale per etichette per la XLP 51x.

Pellicola a trasferimento termico**Tipo di pellicola**

Per le pellicole a traferimento termico si consiglia:

- Il retro della pellicola deve essere dotato di rivestimento antistatico e anti attrito (backcoating).
- Le pellicole devono essere adatte per testine di stampa «Flat Head».
- Le pellicole devono essere adatte alle seguenti velocità di stampa:
 - XLP 514: 250 mm/s (10 pollici/s)
 - XLP 516: 200 mm/s (8 pollici/s)

Rotolo di pellicola

Dati identificativi	Dimensione
Ø esterno	max. 80 mm ^[4]
Ø interno nucleo	25,4 mm (1")
Larghezza ^[5]	XLP 514: 25 -110 mm XLP 516: 54 -172 mm
Direzione di avvolgimento	Colore laterale avvolto verso l'interno o verso l'esterno

Tabella 4: Dimensioni dei rotoli di pellicola utilizzabili.

Dati di rendimento**Testina di stampa**

- *Tecnologia di stampa*: Stampa termica diretta o a trasferimento termico
- *Tipo di testina*: «Flat Head»
- *Dati identificativi della testina*:

Macchina	Risoluzione (dot/mm)	Risoluzione (dpi)	Velocità stampa (mm/s)	Velocità stampa (inch/s)	Larghezza max. di stampa (mm)
XLP 514	8,0	203	50-250	2-10	104
	11,8	300	50-250	2-10	105,7
	23,6	600	50-150	2-6	105,6
XLP 516	11,8	300	50-150	2-6	168 ^[6]

Precisione di impressione

- In direzione di stampa (direzione Y):

Dipende dalla posizione di stampa. La precisione di impressione corrisponde, all'altezza della posizione di punzonatura, a $\pm 0,5$ mm. All'aumentare della distanza della posizione di stampa rispetto al punzone la precisione di impressione diminuisce di un max. del $\pm 1\%$ (fig. sotto)

- Trasversalmente rispetto alla direzione di stampa (direzione X): $\pm 0,5$ mm

⁴ Corrisponde a 450 m di pellicola standard tipo Novexx 4903.

⁵ Di solito: la pellicola a trasferimento termico deve sovrapporsi su entrambe i lati dell'etichetta da stampare di 2 mm.

⁶ ATTENZIONE! - Osservare le limitazioni, vedere **(XLP 516) Limitazione della larghezza di stampa** alla pagina 118.



Figura 6: La precisione dell'impronta dipende dalla posizione di stampa sull'etichetta: più l'impronta è lontana dal punzone, minore è la precisione dell'impronta. La precisione massima dell'impronta nella posizione di punzonatura è di +/- 1 mm..

Sensore etichette

- Standard: *Barriera fotoelettrica a luce trasmessa* per materiale punzonato per etichette
- Opzione: *Barriera fotoelettrica a luce riflessa* per materiale di etichettatura con contrassegni a riflesso sul lato inferiore
- Campo di regolazione:
 - Barriera fotoelettrica a luce trasmessa : 0-60 mm
 - Barriera fotoelettrica a luce riflessa : 6-66 mm

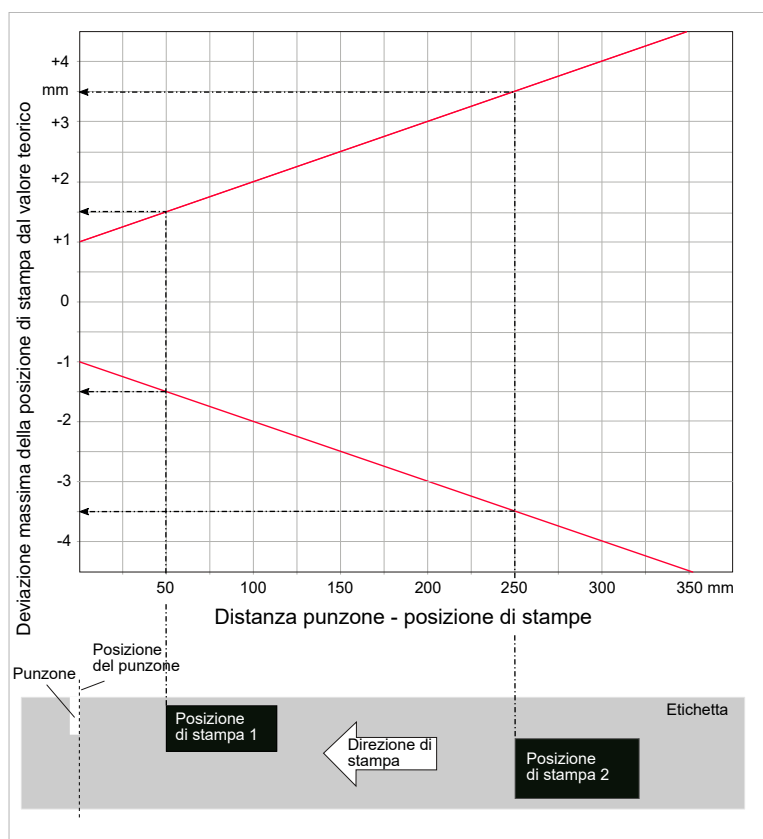

Figura 7: Campo di regolazione del sensore etichette.

Modalità di emissione

1:1 e stampabilità al 100%.

Zone non stampabili:

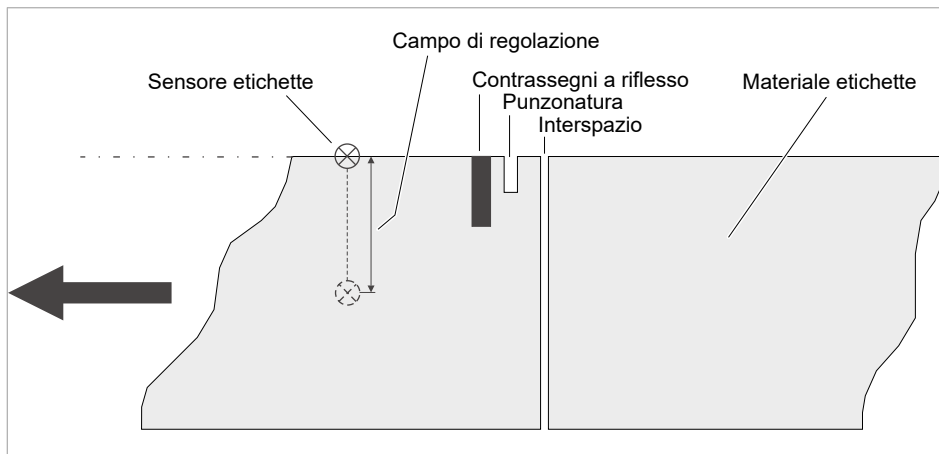
- 1 mm dal bordo anteriore dell'etichetta (1° bordo in direzione di avanzamento)
- 1 mm dal bordo laterale (bordo destro in direzione di avanzamento)

Interprete

Easy Plug, Line Printer, Hex Dump, ZPL

Set di caratteri

- 17 set di caratteri a grandezza fissa (Fixfonts), OCR-A e OCR-B compresi
- 3 font scalabili (font Speedo)
- I font TrueType sono supportati
- Come optional si possono memorizzare su una scheda di memoria anche font TrueType, Speedo e Fixfonts.

Modifica caratteri

- Scala in direzione X/Y
 - Fixfonts fino al fattore 16
 - Speedo Fonts fino a 6000 pt
- Rotazione:
 - Set di caratteri interni, codici a barre, linee e grafici a 0, 90, 180, 270 gradi
 - Font TrueType in continuo da 0 a 359,9°

Codici a barre

Codabar	Codice 128 A, B, C
Codice 128	Codice 128 UPS
Codice 128 Pharmacy	ITF
Codice 2/5 Matrix	MSI
Codice 2/5 Interleaved	EAN 8
Codice 2/5 a 5 barre	EAN 13 allegato 2
Codice 2/5 Interleaved rapporto 1:3	EAN 13 allegato 5
Codice 2/5 Matrix rapporto 1:2,5	EAN 128
Codice 2/5 Matrix rapporto 1:3	Codice postale (codice guida e identificativo)
Code 39	UPC A
Codice 39 Extended	UPC E
Codice 39 rapporto 2,5:1	Codice 93
Codice 39 rapporto 3:1	

Tutti i codici a barre sono liberamente scalabili in 30 larghezze e in altezza

Codici a barre bidimensionali

Aztec
Codablock F
Code 49
Codice Data Matrix (codificato in accordo a ECC200)
Maxi Code
PDF 417
QR Matrix Code

GS1 Databar & CC Barcodes

Codici a barre Reduced Space Symbology (GS1 Databar) e Composite Component (CC):

GS1 Databar-14	UPC-A + CC-A/CC-B
GS1 Databar-14 truncated	UPC-E + CC-A/CC-B
GS1 Databar-14 stacked	EAN 13 + CC-A/CC-B
GS1 Databar-14 stacked omnidirectional	EAN 8 + CC-A/CC-B
GS1 Databar limited	UCC/EAN 128 + CC-A/CC-B
GS1 Databar expanded	UCC/EAN 128 + CC-C

Interfacce ed equipaggiamento elettronico

Interfacce

- Interfacce dati:
 - *Rete*: Ethernet 10/100/1000
 - *USB* tipo A (host), USB 2.0, 2x
 - *USB* tipo B (dispositivo), USB 2.0
 - *Seriale*: RS232, Sub-D 9
- Interfacce segnali:
 - *Scheda BasicIO* (opzionale): 3 connessioni M12 con 4 ingressi, 4 uscite, configurazione PNP, 24 VDC, configurabile tramite JSON, 20 W max. di potenza di uscita
 - *Scheda Basic-USI* (opzionale): Connettore D-Sub15 con 4 ingressi, 7 uscite, configurazione NPN, 24/5 VDC, 20 W di potenza massima in uscita.

Equipaggiamento elettronico

Caratteristica	Dettagli
Processore	32-bit ARM Cortex-A9 CPU (NXP)
RAM	1 GB DDR3
eMMC	2 GB pSLC
Orologio in tempo reale	Standard
Pannello di comando	<ul style="list-style-type: none"> • 4 tasti • Display grafico LCD con 128 x 64 pixel • Retroilluminazione RGB

Certificati e marchi

CE, TÜV, cTÜV_{US}, FCC, EAC, CCC

La norma EN 55032 prevede per gli apparecchi di categoria A il seguente testo di avvertenza:

"AVVISO! Questo è un apparecchio di categoria A. In un ambiente residenziale questo apparecchio può provocare interferenze radio; in tal caso il gestore potrebbe dover applicare contromisure adeguate".

SISTEMI COSTRUTTIVI

Versioni della stampante

L'XLP 51x è disponibile nelle versioni «Basic» e «Peripheral».



Figura 8: Caratteristiche esterne di distinzione: La versione «Peripheral» (a destra) dispone di una presa Sub-D (A) sul lato anteriore, sotto il pannello di comando.

Versione	Dotazione
XLP 51x «Basic»	Le etichette stampate possono essere strappate presso l'apposito bordo di strappo presente come dotazione standard. È possibile effettuare l'aggiornamento alla versione «Peripheral».
XLP 51x «Peripheral»	Dotazione come nella versione «Basic». Vi è inoltre la possibilità di accedere alle seguenti opzioni per lavorare ulteriormente le etichette: <ul style="list-style-type: none"> • Riavvolgitore esterno «Rewinder XLP» • Lama «Cutter 2000» • Applicatore LTMA • Impilatore di taglio per materiale tessile TCS

Opzioni e accessori

Opzioni interne

... dovrebbero essere installate in fabbrica o da personale di servizio qualificato:

- Kit *riavvolgitore interno*: Avvolge all'interno della stampante il materiale delle etichette stampato
- Kit *riavvolgitore interno + dispenser*: Per il montaggio a posteriori di riavvolgitore interno e bordo di erogazione
- *Sensore a riflessione*: Forcella sensore, che oltre al sensore a trasparenza contiene anche un sensore a riflessione (riconosce i contrassegni a riflesso sul lato inferiore del materiale).
- *Sensore fotoelettrico per etichette corte* (solo per il XLP 51x Dispenser) . Consigliata per etichette di lunghezza < 30 mm.
- *BasicIO*: Interfaccia di segnale (24 V, PNP, 3x M12)
- *Basic-USI*: Interfaccia di segnale (24/5 V, NPN, D-Sub 15)

Opzioni esterne

... non richiedono particolari modifiche della stampante, a condizione che la stampante risponda ai presupposti:

- *Lama „Cutter 2000“* (Prerequisito: versione della stampante «Peripheral»)
- *Riavvolgitore esterno «Rewinder XLP»* per rotoli di materiale con anima da 38 mm (1,5"), 75 mm (3") o 100 mm (4") (prerequisito: versione stampante «Peripheral»)
- *Bordo di erogazione* (prerequisito: riavvolgitore interno installato)
- *Applicatore LTMA* (solo per XLP 514, richiede una preparazione speciale della stampante, vedi istruzioni per l'uso LTMA)
- *Impilatore di taglio tessile TCS* (solo per XLP 514, richiede una preparazione speciale della stampante, vedi istruzioni per l'uso TCS)

Accessori

... non richiedono particolari modifiche e/o vengono semplicemente collegati ad uno dei collegamenti della stampante.

- *Interruttore a pedale* per la stampa di singole etichette mediante pressione del piede. L'interruttore a pedale è disponibile con presa M12 oppure Sub-D (presupposto: è presente la scheda BasicIO oppure Basic-USI)
- *Adattatore nucleo 4" per lo sbobinatore del materiale*, per bobine di materiale con diametro interno pari a 4"
- *Chiavetta WLAN* per l'utilizzo del pannello web mediante connessione WLAN

MODALITÀ DI FUNZIONAMENTO

XLP 51x



Figura 9: Percorso del materiale e della pellicola nella XLP 51x. **A:** Testina di stampa, **B:** Perno di sbobinamento pellicola, **C:** Perno di avvolgimento pellicola, **D:** Sbobinatore del materiale, **E:** Rullo di pressione

Das Druckprinzip basiert auf dem Thermo-Druckkopf (A). Dessen Kernstück, die Druckleiste, besteht aus einer Reihe von Dot-Elementen, die einzeln angesteuert und beheizt werden. Jedes beheizte Dot-Element hinterlässt einen schwarzen Punkt auf dem Etikettenmaterial.

Il principio di stampa si basa sulla testina di stampa termica (A). Il nucleo della testina, la barra di stampa, è composta da una serie di elementi puntiformi, detti dot, che vengono comandati e riscaldati singolarmente. Ogni elemento dot riscaldato imprime un punto nero sul materiale delle etichette.

Nella *stampa termica diretta*, il punto nero si genera grazie alla reazione del materiale per etichette, che è sensibile alla temperatura. Nella *stampa a trasferimento termico*, invece, il colore viene trasferito dalla pellicola a trasferimento termico al materiale per etichette.

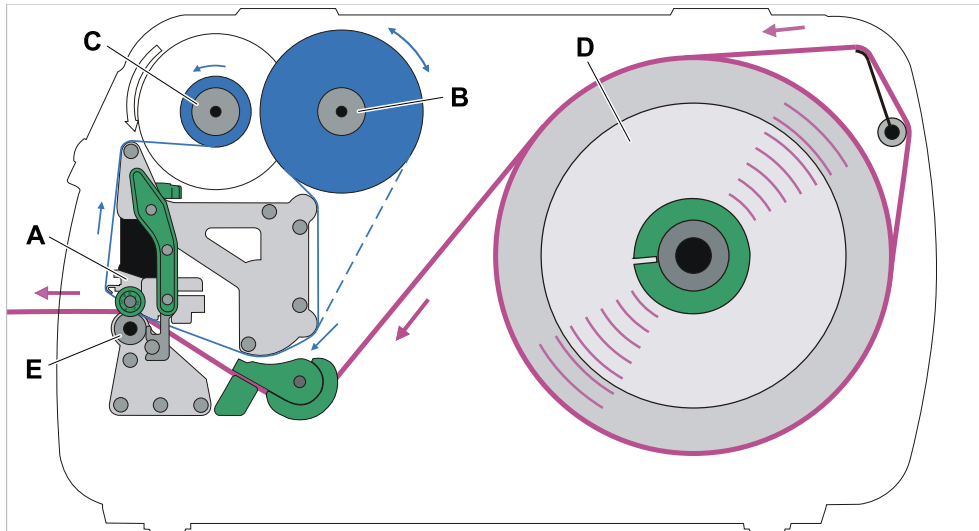
Per fare in modo che da tutte le singole righe di punti risulti infine un'immagine di stampa, quando la stampa è in corso il materiale per etichette deve essere fatto scorrere sotto la testina di stampa. Il rullo di stampa (E), azionato da un motore, provvede all'avanzamento del materiale. In forza dell'avanzamento, il materiale delle etichette si srotola dalla bobina di etichette (D).

Nel caso della stampa a trasferimento termico, assieme al materiale delle etichette viene trasportata e fatta scorrere sotto la testina di stampa anche la pellicola a trasferimento termico («pellicola»). Nello specifico, la pellicola si trova tra la testina di stampa e il materiale delle etichette, con il lato colorato rivolto verso il materiale delle etichette. L'intera bobina di pellicola viene inserita sullo sbobinatore della pellicola (B). La pellicola utilizzata in fase di stampa viene quindi riavvolta dal dispositivo di avvolgimento della pellicola (C), anche questo azionato da un motore. Quando la bobina di pellicola è stata completamente consumata, e quindi trasferita nella bobina di pellicola usata, è necessario inserire una nuova bobina di pellicola.

La fine del materiale e la fine della pellicola vengono riconosciute da appositi sensori e visualizzate sul pannello di comando mediante messaggi di stato.

Per quanto riguarda l'inizio dell'etichetta, nel caso di materiale punzonato questo viene riconosciuto da un apposito sensore a trasparenza; nel caso invece di materiale non punzonato, l'inizio dell'etichetta viene identificato mediante un sensore a riflessione (optional).

XLP 51x Dispenser

La versione erogatore della stampante è in grado di erogare le etichette una volta stampate, oppure di avvolgerle all'interno del carter della stampante.

- In caso di utilizzo come *dispenser*, il materiale delle etichette viene trainato attorno al bordo di erogazione con lama dispenser, e verrà quindi riavvolto solo il materiale di supporto (presupposto: lama dispenser + riavvolgitore)
- Nell'impiego come *avvolgitore*, l'etichetta stampata viene fatta passare su una lamiera di rinvio e quindi riavvolta unitamente al materiale di supporto (presupposto: lamiera di rinvio + riavvolgitore).

La componente elettronica del riavvolgitore regola la forza di trazione applicata sul materiale di supporto, in modo da applicare la stessa forza di trazione con qualunque diametro di bobina. La forza di trazione dipende dalla larghezza del materiale e dalla velocità di stampa.

Una volta accesa la stampante, il riavvolgitore viene inizializzato e il materiale di supporto viene messo in tensione.

Se è presente un ordine di stampa, la stampante inizia a cercare, a velocità di stampa ridotta, il primo inizio di etichetta. A tal fine, la stampante trasporta il materiale per etichette come minimo per un tratto pari alla distanza presente tra il sensore per etichette e la testina di stampa (70 mm??). L'unità di comando del riavvolgitore utilizza questo percorso per calcolare il diametro del materiale di supporto già riavvolto. Al fine di consentire all'unità di comando di calcolare il diametro anche nel caso di materiale continuo, la stampa inizia anche in questo caso solo dopo 70 mm???. La lavorazione dell'ordine di stampa avviene quindi con la velocità impostata nel menu parametri, o con la velocità trasmessa unitamente all'ordine di stampa.

Qualora si verificassero dei disturbi o malfunzionamenti, il riavvolgitore si disattiva automaticamente.

Quando viene raggiunto il diametro massimo della bobina del materiale di supporto, sul display compare un messaggio e il riavvolgitore si spegne automaticamente.

Per l'erogatore sono disponibili le seguenti modalità operative:

- *Modalità di erogazione con sensore di erogazione:*

L'avanzamento del materiale termina presso il bordo di erogazione, ovvero l'etichetta da erogare resta appesa al bordo di erogazione stesso (impostare la posizione di erogazione). Solo una volta prelevata l'etichetta erogata, la stampante procederà a portare l'etichetta vuota successiva sotto la testina di stampa, per passare quindi alla stampa e all'erogazione.

- *Modalità di erogazione con interruttore a pedale:*

Una pressione del pedale avvia la stampa e l'erogazione di un'etichetta. L'etichetta vuota successiva viene quindi immediatamente posizionata sotto la testina di stampa.

ELEMENTI DI COMANDO

Elementi di comando dell'XLP 51x



Figura 10: Elementi di comando all'esterno dell'XLP 514.

A	<i>Pannello di comando</i> Per impostazioni nel menu parametri e per la visualizzazione degli stati operativi e dei messaggi di errore
B	<i>Coperchio anteriore</i> Aprire per inserire il materiale per etichette e la pellicola
C	(Solo per versione «Peripheral») <i>Collegamento</i> per dispositivi annessi («Opzioni»)
D	<i>Flangia di montaggio</i> per opzioni

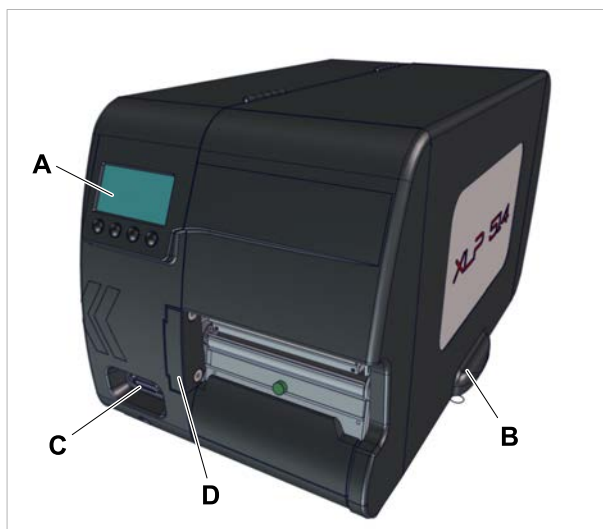

Figura 11: Elementi di comando di XLP 514 (sinistra) e XLP 516 (destra).

A	<i>Perno di sbobinamento pellicola</i> Alloggia il rotolo di pellicola
B	<i>Perno di avvolgimento pellicola</i> Avvolge la pellicola usata
C	Flangia di montaggio per opzioni: Consente di avvitare, ad esempio, una taglierina o un riavvolgitore.
D	<i>Elementi di pressione</i> : Ruotando la rotellina di regolazione verde è possibile impostare la pressione di accostamento della testina di stampa
E	<i>Rotellina di regolazione per il supporto della testina di stampa</i> : Per i materiali di etichette particolarmente sottili è necessario dotare la testina di stampa di un supporto, al fine di ottenere una pressione di accostamento costante
F	<i>Leva pressione testina di stampa</i> Deve essere aperta per poter inserire materiale a etichette e pellicola; deve essere chiusa per poter stampare
G	<i>Guida del materiale</i> La guida del materiale anteriore deve essere impostata in base alla larghezza del materiale; nella guida del materiale posteriore è integrato il sensore di fine materiale
H	<i>Anelli adattatori</i> : Per adattare lo svolgitoro al diametro del nucleo della bobina del materiale
I	<i>Sbobinatore del materiale</i> : Supporta la bobina con il materiale delle etichette
J	<i>Disco di guida</i> : Impedisce che la bobina del materiale scivoli lateralmente o assuma una forma telescopica
K	<i>Scarico della trazione del materiale</i> : Assicura uno svolgimento regolare ed uniforme del materiale delle etichette.
L	<i>Istruzioni per l'uso - guida breve</i> : Libretto contenente le principali operazioni operative, inserito in una tasca con coperchio. Schema di inserimento sulla prima pagina.
M	(XLP 516) Pulsanti di regolazione per la tensione della pellicola

Significato dei colori dei componenti macchina:

Verde	Elemento di comando sul quale l'operatore può far presa
Giallo	Componenti che toccano il nastro di materiale a etichette
Nero	Componenti che toccano il nastro di pellicola

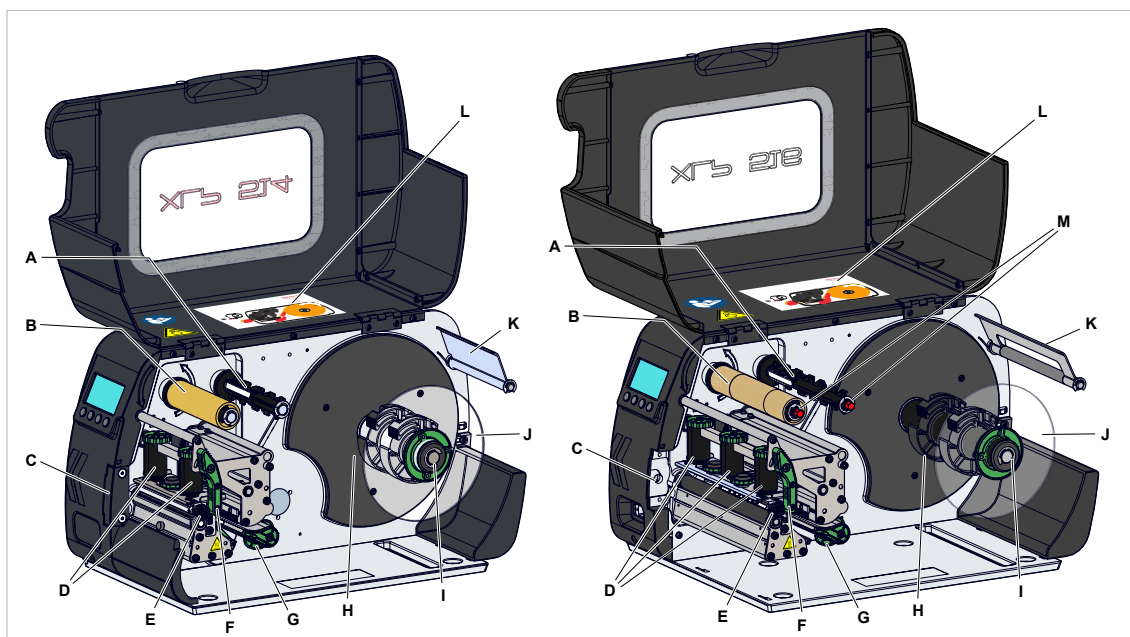
Elementi di comando XLP 51x con bordo di erogazione



Figura 12: Elementi di comando aggiuntivi dell'XLP 514 con opzione di dosaggio.

A	Bordo di erogazione «M»: Stacca le etichette dalla carta di supporto (Per il prelevamento manuale delle etichette)
B	<i>Pres</i> a: Collegamento per il sensore dei bordi di erogazione
C	<i>Rullo di erogazione</i> : Mantiene il nastro di materiale teso sul bordo di erogazione
D	<i>Pulsante dei rulli di erogazione</i> : Premere per prelevare il rullo di erogazione
E	<i>Galoppino di rinvio</i> : Rinvia la carta di supporto
F	<i>Riavvolgitore (interno)</i> : Avvolge la carta di supporto

Elementi di comando XLP 51x con opzione di erogazione e riavvolgimento

Figura 13: Elementi di comando aggiuntivi dell'XLP 51x con riavvolgitore interno.

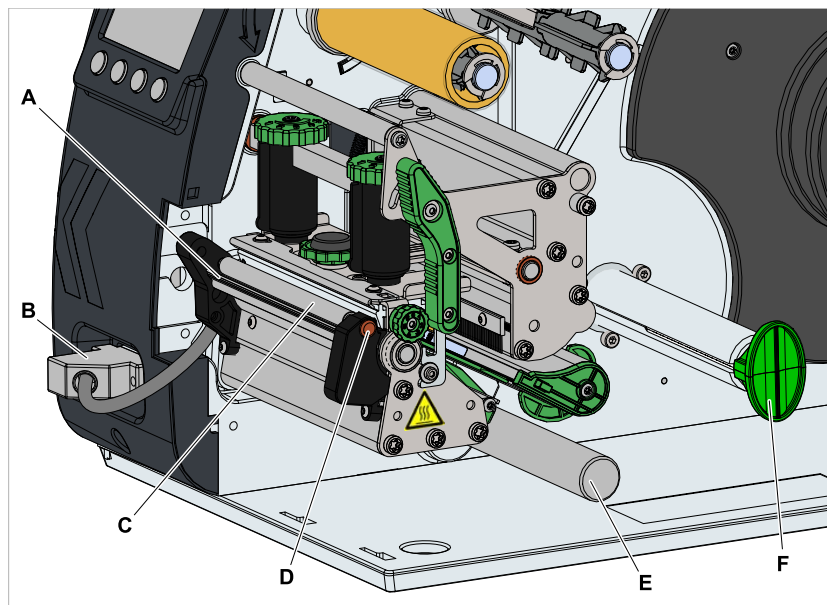
A	<i>Lamiera di rinvio</i> : Reindirizza il nastro di etichette stampate senza erogare etichette
B	<i>Galoppino di rinvio</i> : Rinvia il nastro di etichette
C	<i>Riavvolgitore</i> : Riavvolge il nastro di etichette

PANNELLO DI COMANDO

Elementi di comando

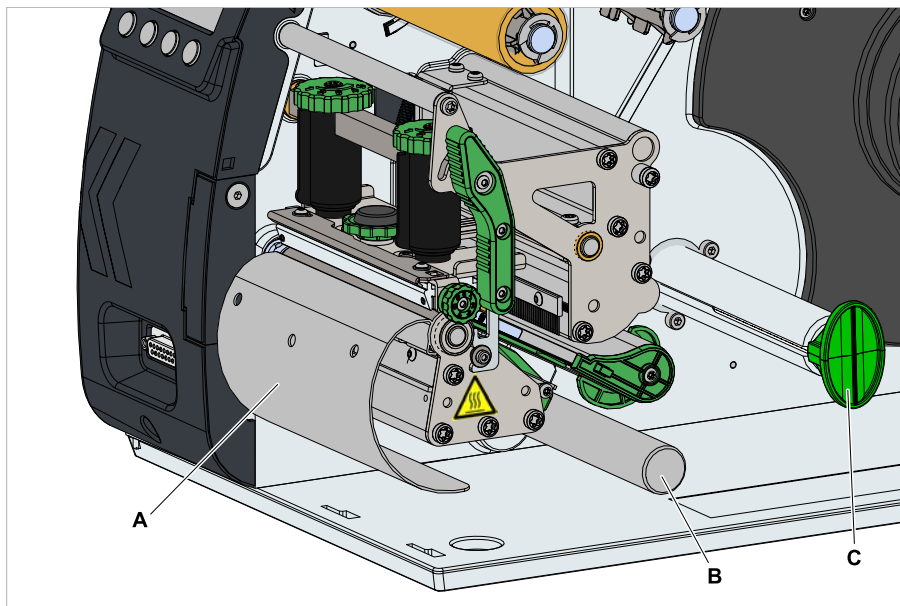
Il pannello di comando dell'XLP 51x è costituito da un display grafico e da quattro tasti sottostanti. La relativa funzione del tasto viene indicata con simboli (icone) (B) sopra i tasti.



Figura 14: Elementi sul pannello di comando dell'XLP 51x: **A** icone che informano sull'occupazione di interfacce, **B** icone che mostrano l'occupazione dei tasti, **C** tasti di comando, **D** display della scorta di pellicola.

Principio operativo

La figura mostra come passare tra i diversi display:

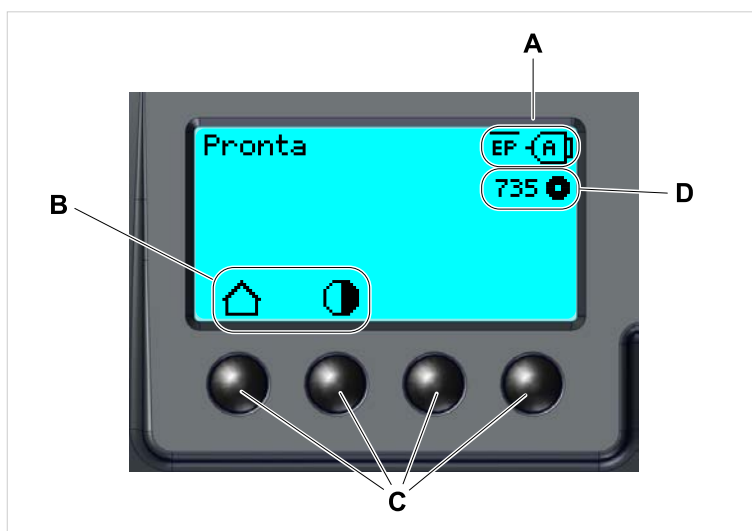

Figura 15: Passaggio tra i display: A «Riposo» (ciano), B «Impostazioni» (bianco), C «Pronta» (ciano).

I testi e i simboli a display sono intuitivi. Sulla scorta dei diversi colori di fondo del display è possibile identificare rapidamente lo stato della stampante:

Colore	Stato	
Verde	Stampa	Esercizio normale, le etichette sono stampate e applicate
	Attendere l'impulso di avvio	<ul style="list-style-type: none"> • Un ordine di stampa è stato trasmesso e interpretato <i>oppure</i> • La procedura di stampa attuale è arrestata In entrambi i casi la macchina attende il segnale di avvio.
Ciano	Riposo	Di solito: ciano => l'operatore deve intervenire <ul style="list-style-type: none"> • La stampante <i>non</i> è pronta a ricevere dati di stampa • L'interprete è bloccato • I messaggi di errore o gli avvisi <i>non</i> possono essere visualizzati
	Pausa	<ul style="list-style-type: none"> • L'ordine di stampa attuale è arrestato • La stampante è pronta a ricevere dati di stampa • I comandi dell'ordine di stampa ricevuti vengono elaborati dall'interprete • I messaggi di errore o gli avvisi <i>non</i> possono essere visualizzati

Colore	Stato	
	Pronta	<ul style="list-style-type: none"> • La stampante è pronta a ricevere dati di stampa • I comandi dell'ordine di stampa ricevuti vengono elaborati dall'interprete • I messaggi di errore o gli avvisi non possono essere visualizzati
Bianco	Standalone	<ul style="list-style-type: none"> • Selezione di un file su un dispositivo di memoria • La stampante funziona in retroscena senza aggiornare il display • Selezione di un campo di immissione e immissione del testo in tale campo • Avvio della stampa; i messaggi di errore causati dall'ordine di stampa vengono visualizzati
	Impostazioni	<ul style="list-style-type: none"> • Si possono effettuare impostazioni nel menu parametri • La stampante <i>non</i> è pronta a ricevere dati di stampa • L'interprete è bloccato • I messaggi di errore o gli avvisi <i>non</i> possono essere visualizzati
	Errore	<ul style="list-style-type: none"> • Errore durante la stampa • L'ordine di stampa attuale viene arrestato • Appare un messaggio di stato su sfondo rosso • Il messaggio di stato scompare dopo aver premuto il tasto di conferma • La stampante resta pronta all'esercizio e a ricevere i dati di stampa, sempre che ne fosse in grado già in precedenza (eccezione: errori che impediscono la comunicazione dei dati) • I comandi dell'ordine di stampa ricevuti vengono elaborati dall'interprete • Possono presentarsi anche altri errori, che saranno memorizzati in una coda di attesa
	Avviso	<p>Come lo stato "Errore", ma con le seguenti differenze:</p> <ul style="list-style-type: none"> • L'ordine di stampa attuale <i>non</i> viene arrestato • Il messaggio di stato appare su sfondo giallo • Il messaggio di stato scompare dopo alcuni secondi

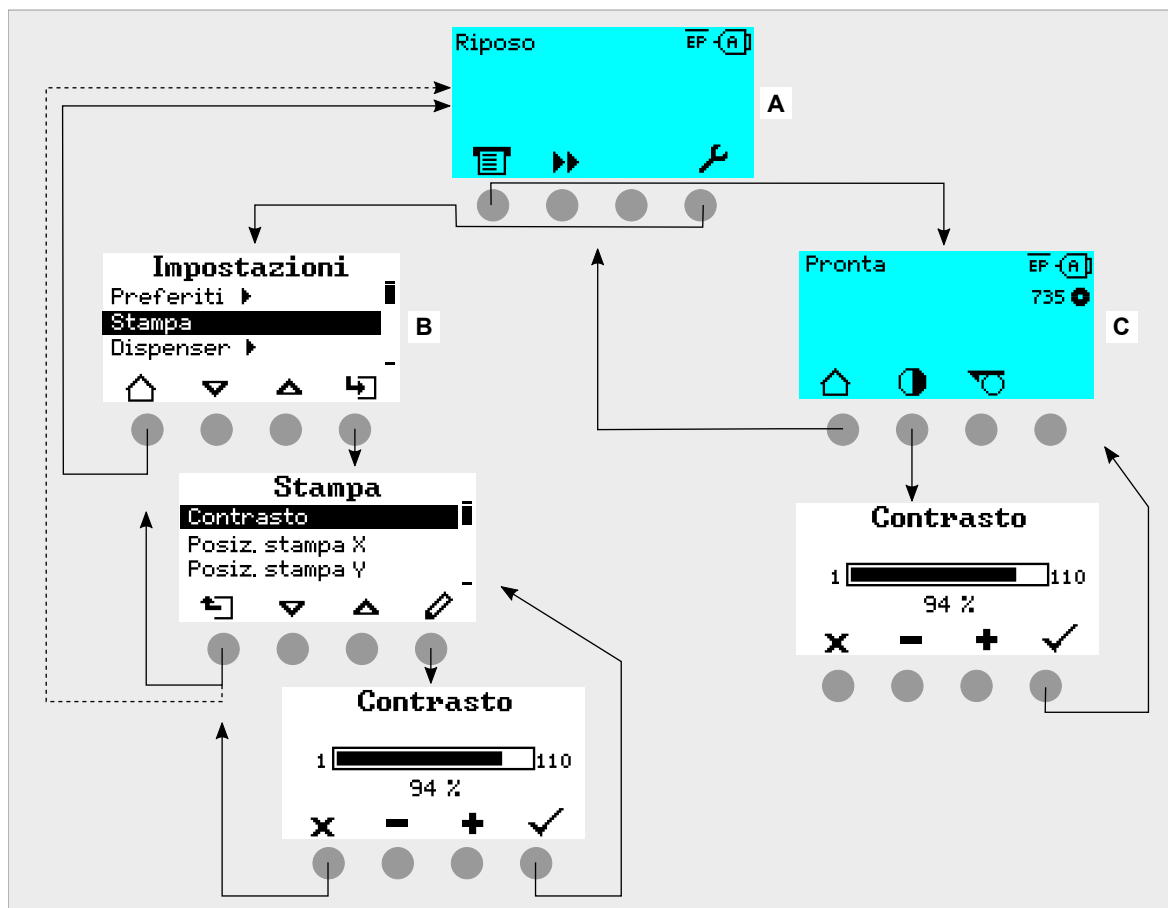
Tabella 5: Colori del display e stati operativi

Icone

	<i>Riposo</i> : Si passa alla schermata «Riposo»		<i>Start</i> : Avvio di una procedura, ad es. stampa
	<i>Contrasto</i> : Regolazione del contrasto di stampa durante la stampa; Se si dispone solo dei diritti di accesso Operatore è nascosto		<i>Arresto</i> : Arresto di una procedura, ad es. stampa
	<i>Stampa</i> : Si passa alla schermata «Pronta»	1	<i>Tasti 1-4</i> : Per l'immissione dei codici tasti i pulsanti sono numerati da sinistra a destra
	<i>Fuori</i> : Si salta al livello superiore di menu; mantenendolo premuto: Si passa al livello di menu massimo	2	
	<i>Dentro</i> : Si apre il menu	3	

	<i>Applicatore</i> : Fa scattare una corsa dell'applicatore, se disponibile	4	
	<i>Conferma</i> : Conferma ad es. di un'immissione o di un messaggio di errore		<i>Interruzione</i> : Si esce dal campo di dialogo senza implementare la modifica
	<i>Sinistra/destra</i> : Spostare a sinistra o a destra il contrassegno di selezione nel dialogo di immissione testo		<i>In alto/in basso</i> : Spostare in alto/in basso le barre dell'elenco di selezione
			
	<i>Ristampa</i> : Con funzione di ristampa attivata, fa scattare la ristampa dell'etichetta stampata precedentemente		<i>Completo. in alto</i> : Si sposta la barra alla prima posizione della lista di selezione
	<i>Cancella</i> : Si cancella nel dialogo di immissione testo il carattere a sinistra del contrassegno di selezione		<i>Richiama parametri</i>
	<i>Selezione carattere</i> : Selezione di un carattere nel dialogo di immissione testo		Attivare l' <i>avanzamento etichetta</i>
	<i>Segnale di start</i> : Immissione di un segnale di start in esercizio a stampa singola, premendo il tasto		<i>Info</i> : Si richiama una voce di menu puramente informativa
	<i>Impostazione</i> : Si passa alla schermata "Impostazione"		<i>Più/Meno</i> : Per aumentare/ridurre il valore nel campo di immissione
	<i>A destra</i> : Per spostare a destra un campo di immissione (per l'immissione di valori costituiti da diversi campi, come ad es. l'orario)	-	
	Per richiamare il display <i>Regolazione dispenser</i> ; <i>Se si dispone solo dei diritti di accesso Operatore è nascosto</i>		<i>Posizione spellicolamento</i> : Impostazione rapida del parametro <i>Dispenser > Posizione spellicolamento</i>
	<i>Start offset</i> : Impostazione rapida del parametro <i>Dispenser > Segnale di start > Start offset</i>		<i>Codice a barre</i> : appare con alcuni importanti messaggi di errore; premendo il tasto si richiama il codice QR che rimanda a una breve guida per risolvere l'errore

Tabella 6: Icone che forniscono informazioni sulla funzione dei tasti di comando sotto raffigurati















	<i>Ethernet attivo</i> : L'interfaccia di rete per il trasferimento dati è selezionata e si è creato un collegamento ^[7]		<i>Ethernet non attivo</i> : Ethernet è selezionato per il trasferimento dati e <i>non</i> si è creato un collegamento
	<i>USB</i> : L'interfaccia USB per il trasferimento dati è selezionata ^[7]		<i>Interfaccia automatica</i> : L'interfaccia dati viene selezionata automaticamente ^[7]
	<i>Seriale</i> : L'interfaccia seriale per il trasferimento dati è selezionata ^[7]		<i>Attenzione</i> : Simbolo di avvertimento che contrassegna messaggi di errore
	<i>Filtro</i> : La funzione filtro per i nomi dei file è attivata (modalità Standalone)		<i>Scorta pellicola</i> : Indica la lunghezza residua della pellicola in metri, assieme alla cifra a sinistra.
	Stato <i>Interprete di stampa</i> : Il parametro <i>Lingua stampante > Interpretazione stampa</i> è impostato su «Easyplug» ^[8]		Stato <i>Interprete di stampa</i> : Il parametro <i>Lingua stampante > Interpretazione stampa</i> è impostato su «EasyPlug/Emu ZPL» ^[8]
	Stato <i>Interprete di stampa</i> : Il parametro <i>Lingua stampante > Interpretazione stampa</i> è impostato su «Emulazione ZPL» ^[8]		Stato <i>Interprete di stampa</i> : Il parametro <i>Lingua stampante > Interpretazione stampa</i> è impostato su «Lineprinter» ^[8]
	Stato <i>Interprete di stampa</i> : Il parametro <i>Lingua stampante > Interpretazione stampa</i> è impostato su «Esadecimale» ^[8]		<i>Penna USB</i> : Una penna USB è inserita e collegata al drive C:
	<i>XApp</i> : Un'applicazione XApp è attiva		

Tabella 7: Icone che forniscono informazioni sugli stati della stampante

Combinazioni di tasti

Stato stampante	Combinazione di tasti	Funzione
Display "Riposo"	1+3+4	Immissione codice di accesso
	3+4	Misurazione automatica della distanza etichetta, v. capitolo Lunghezza etichetta alla pagina 80
	2+3	Avanzamento lento del materiale
	1+2	Espulsione del materiale (a ritroso)
Sempre	1+2+3	Riavvio
	2+4	Modalità Standalone, v. capitolo «Modalità Standalone» alla pagina 91

Tabella 8: Speciali combinazioni di tasti

⁷ L'icona lampeggia durante la trasmissione di dati

⁸ L'icona lampeggia se l'interprete è attivo.

WEBPANEL

Webpanel - di cosa si tratta?

 **Video «Web Interface».**

Il Webpanel è un confortevole pannello di comando esterno, utilizzabile con dispositivi di visualizzazione mobili o fissi. Il Webpanel è supportato dalle seguenti macchine:

- Dispenser di stampa etichette XPA 93x, XDM 94x, XPM 94x
- Stampanti per l'etichettatura XLP 60x, XLP 51x



Figura 16: Visualizzazione di un ordine di stampa in elaborazione, utilizzando il Webpanel su un tablet.

Requisiti

- Dispositivo di visualizzazione, come ad es. Smartphone, Tablet, PC
- Browser web sul dispositivo di visualizzazione
- Collegamento alla stessa rete al quale è collegata la macchina
- Il server web della macchina è attivato: *Interfaccia > Rete > Servizi > WEB server = «Abilitato»*

Funzioni

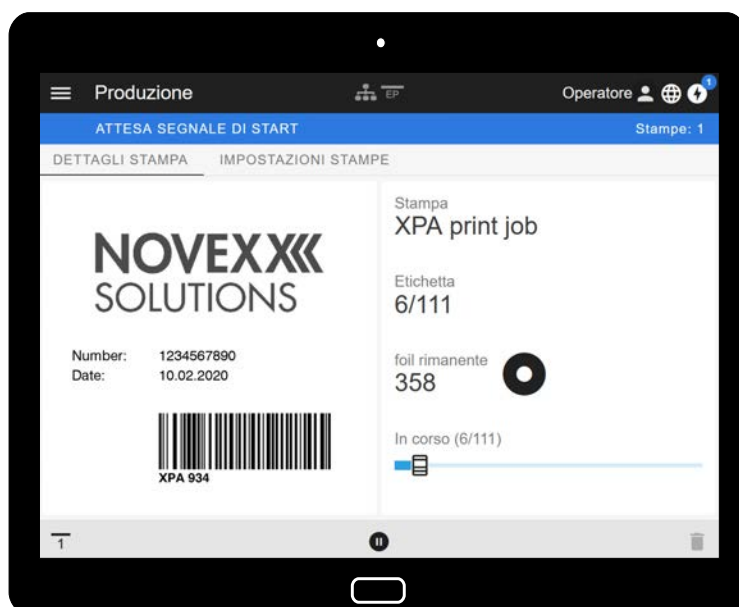
- *Monitoraggio della produzione:* Visualizzazione degli ordini di stampa in corso (v. Fig. in alto)
- *Impostazione macchina:* Impostazioni nel menu parametri
- *Amministrazione:* Memorizzazione delle impostazioni macchina, memorizzazione dei dati di supporto, aggiornamento firmware ecc.

|| *Login:* Per poter usare le funzioni del Webpanel l'operatore deve effettuare il login, con ruolo Operatore, Supervisore o Servizio tecnico. In base al ruolo scelto sono accessibili più o meno funzioni.

|| La stessa macchina può essere accessibile da diversi pannelli web e le lingue delle interfacce utente dei pannelli web possono essere diverse.

Avvio del Webpanel

Implementazione

1. Ricavare l'indirizzo IP della macchina.

L'indirizzo IP viene visualizzato sul pannello di comando durante il boot della macchina. In alternativa è possibile richiamare i seguenti parametri nel menu: *Interfaccia > Rete > Indirizzo IP*.

2. Accendere il dispositivo di visualizzazione e attivare il browser web.
3. Immettere l'indirizzo IP nella riga di immissione URL del browser web.
Appare il seguente display:

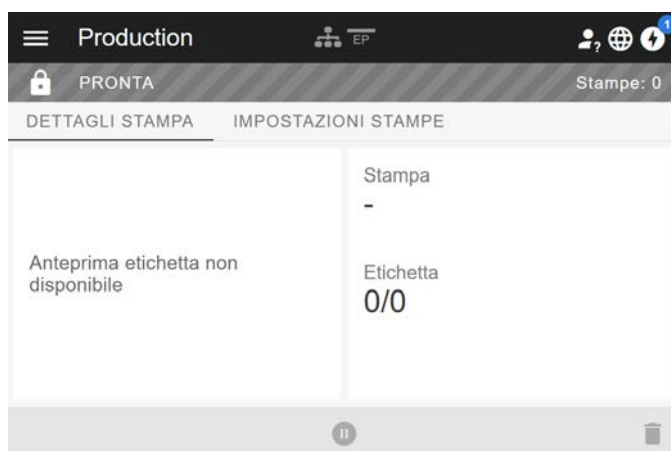

Display dopo l'avvio

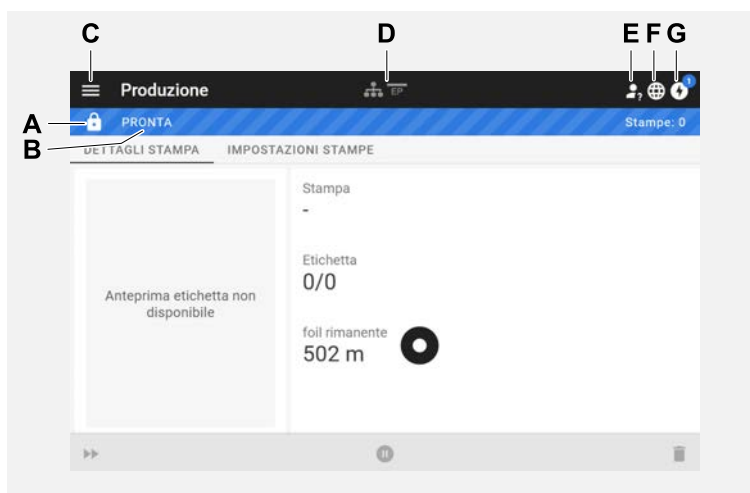

N° pos.	Funzione
A	<i>Simbolo del lucchetto</i> : Non si è ancora registrato nessuno (pos. E) e quindi gran le funzioni sono in gran parte bloccate. Sono accessibili solo il display dei dettagli dell'ordine di stampa (sezione centrale della finestra con sfondo chiaro) e il display dei messaggi (pos. G).

N° pos.	Funzione
B	<p><i>Testo informativo:</i> Display di diversi stati operativi della macchina con diversi colori di fondo.</p> <ul style="list-style-type: none"> • PRONTO: Appare quando il campo di comando sulla macchina indica «Pronto». • <i>UTENTE MACCHINA:</i> Appare quando il campo di comando sulla macchina indica «Riposo». Contemporaneamente appare il simbolo del lucchetto (pos. A) e il Webpanel viene bloccato. Si impedisce così che la macchina sia impostata per il funzionamento dal Webpanel mentre qualcuno lavora sulla macchina (funzione di sicurezza). • ERRORE: È presente un messaggio di errore non confermato. • ATTESA SEGNALE DI START: La macchina attende il segnale di start. • STAMPA...: La macchina stampa
C	<p><i>Menu:</i> Qui è possibile scegliere tra i display «Produzione», «Impostazioni» e «Amministrazione». Informazioni in dettaglio sono riportate nei capitoli a seguire.</p>
D	<p>Simboli che forniscono informazioni sugli stati della macchina, per informazioni in dettaglio v. il collegamento al capitolo «Icons» a seguito. La figura in alto mostra ad es. i simboli per collegamento in rete, penna USB collegata ed emulazione Easy Plug.</p>
E	<p><i>Login:</i> Per poter usare le funzioni del Webpanel l'operatore deve effettuare il login, con ruolo Operatore, Supervisore o Servizio tecnico. In base al ruolo scelto sono accessibili più o meno funzioni.</p> <p> Codice tasti preimpostati per il ruolo Operatore: 1-1-3-2 </p>
F	<p><i>Selezione lingua:</i> È preimpostata la lingua già definita sulla macchina. Cliccando sul simbolo è possibile selezionare un'altra lingua per il Webpanel.</p>
G	<p><i>Notifiche:</i> Display di notifiche, come ad es. messaggi di errore e avvisi. Per informazioni in dettaglio v. capitolo a seguire.</p>

Informazioni correlate

Icone alla pagina 30

Notifiche

Sul Webpanel sono visualizzati 3 tipi di notifiche: messaggi di errore, avvisi e informazioni.

Messaggi di errore



Figura 17: I messaggi di errore che richiedono una reazione dell'operatore sono visualizzati pienamente. Numero di stato e testo di stato corrispondono al display sul pannello di comando della macchina. Il messaggio può essere confermato a scelta sul Webpanel o sul pannello di comando della macchina.

La schermata delle notifiche

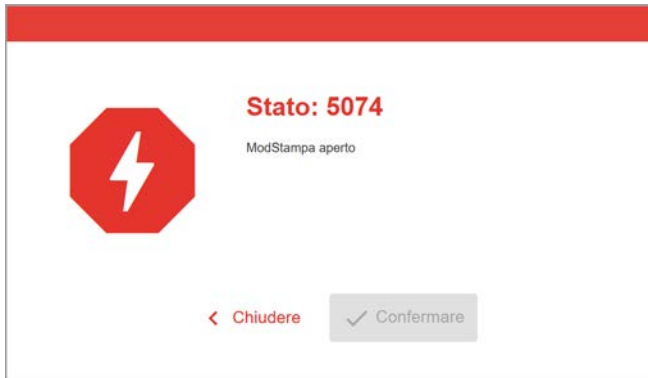

Figura 18: Dopo aver cliccato sul simbolo delle notifiche (A), si apre la schermata delle notifiche. La metà sinistra riporta la cronologia delle notifiche, la metà destra riporta una spiegazione sulla voce selezionata nella cronologia.

N° pos.	Funzione
A	<i>Simbolo delle notifiche:</i> Cliccare sul simbolo per aprire la schermata delle notifiche. La cifra in apice indica il numero di notifiche non confermate.

N° pos.	Funzione
B	<i>Messaggio di errore</i> nella cronologia con data e orario. Per la voce selezionata appare a destra una spiegazione. Se per il messaggio di errore esiste una breve guida per eliminare l'errore, viene visualizzata (C).
C	<i>Guida breve</i> per il messaggio di errore, se disponibile (corrisponde alla guida breve richiamabile mediante codice QR dal pannello di comando della macchina).
D	<i>Messaggio di informazione</i> nella cronologia con data e orario.
E	<i>Filtro per i messaggi di errore</i> : Cliccare sul simbolo per nascondere messaggi di errore nell'elenco
F	<i>Filtro per gli avvisi</i> : Cliccare sul simbolo per nascondere avvisi nell'elenco
G	<i>Filtro per messaggi informativi</i> : Cliccare sul simbolo per nascondere messaggi informativi nell'elenco
H	<i>Cronologia</i> : Cliccare sul simbolo per evidenziare la cronologia delle notifiche. La cronologia mostra tutte le notifiche già confermate.
I	<i>Conferma tutto</i> : Cliccare sul simbolo per confermare tutte le notifiche non ancora confermate. Le notifiche confermate appaiono solo nella cronologia.
J	<i>Simbolo del manuale</i> : Cliccare sul simbolo per richiamare le istruzioni d'uso dettagliate della macchina.

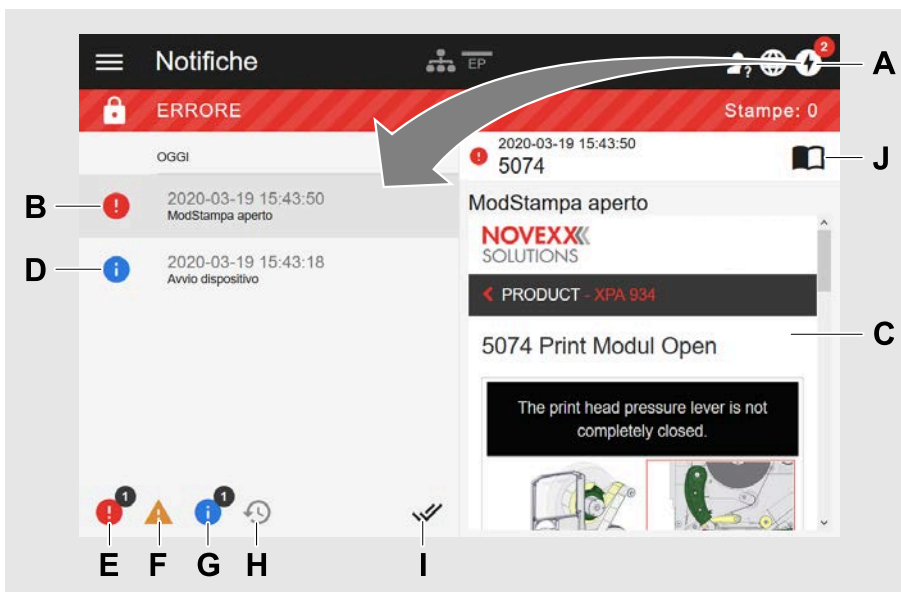

Figura 19: Schermata delle notifiche con cronologia visualizzata.

N° pos.	Funzione
A	I filtri per gli avvisi e i messaggi informativi sono impostati. I simboli appaiono sbiaditi e tutti gli avvisi e i messaggi informativi sono nascoste.
B	La cronologia è visualizzata (il simbolo è nero, normalmente grigio).
C	<i>Simbolo del bidone della spazzatura</i> : Appare solo con cronologia visualizzata. Con un clic su questo simbolo si cancella la cronologia.

Uscire dalla schermata delle notifiche:

- Cliccare su «Notifiche» nella riga di intestazione.

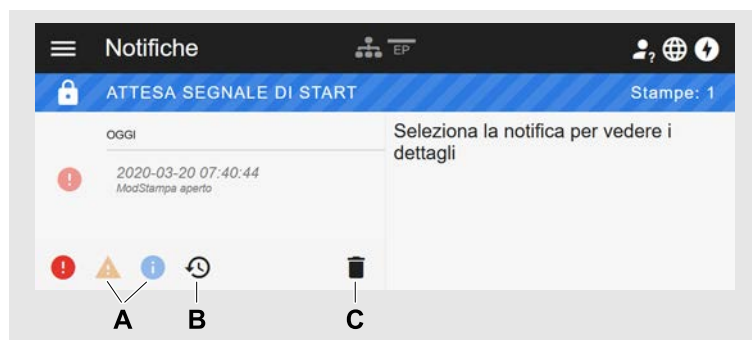
Il Webpanel passa alla schermata Produzione.

Schermata Produzione

Nella schermata Produzione è possibile controllare l'ordine di stampa in corso (in ingl. «print job») e si possono effettuare impostazioni sull'ordine di stampa.

Schermata «Dettagli stampa»



Figura 20: Schermata «Dettagli stampa» di un ordine di stampa sul Webpanel.

N° pos.	Funzione
A	Numero degli ordini di stampa compilati
B	Nome dell'ordine di stampa attuale (determinato nel comando Easy Plug #ER)
C	Layout etichette per l'ordine di stampa attuale
D	Progresso dell'ordine di stampa attuale (sono stampate 3 di 10 etichette)
E	Visualizzazione della pellicola residua in metri
F	<i>Simbolo del bidone della spazzatura</i> : Cliccare per cancellare l'ordine di stampa (richiede almeno il ruolo Supervisore, nella figura il simbolo è in grigio e quindi la funzione non è disponibile con il ruolo attuale)
G	<i>Simbolo di arresto o di avvio</i> : Cliccare per arrestare o avviare l'ordine di stampa
H	<i>Simbolo del segnale di start</i> : Cliccare per stampare ed erogare l'etichetta

Schermata «Impostazioni stampe»





Figura 21: Schermata «Impostazioni stampe» di un ordine di stampa sul Webpanel. Le impostazioni non accessibili con il ruolo attivo (qui: «Operatore») sono in grigio. Le altre impostazioni possono essere modificate cliccando «+» o «-».

Schermata delle impostazioni macchina

Menu principale



Figura 22: Schermata dopo aver cliccato il simbolo di meni in alto a sinistra.

N° pos.	Funzione
A	Aprire le impostazioni macchina
B	Aprire le istruzioni per l'uso
C	 Aprire la gestione di file
D	 Aprire la descrizione dell'interfaccia API Node.js
E	Aprire il sito web Novexx Solutions

N° pos.	Funzione
F	Apri una e-mail per la hotline di assistenza della NOVEXX Solutions

Impostazioni macchina

Dopo aver cliccato «Impostazioni macchina» si apre il menu di parametri come già noto nel campo della macchina.

Saranno visualizzati più o meno parametri, in base ai diritti previsti dal ruolo di login. In veste di «Operatore» è possibile accedere solo ai parametri del menu **Info**.

Per poter eseguire le impostazioni della macchina, è necessario che siano poste in essere due condizioni:

- Login come minimo di livello Supervisor (sequenza tasti 2-2-3-1-2-2)
- La macchina deve essere *arrestata*, altrimenti la finestra apparirà «grigia»
 - Per *arrestare* cliccare sul pulsante pausa in basso al centro della finestra:



Figura 23: Schermata della impostazioni macchina con ruolo operatore.



Figura 24: Schermata della impostazioni macchina con ruolo supervisore.

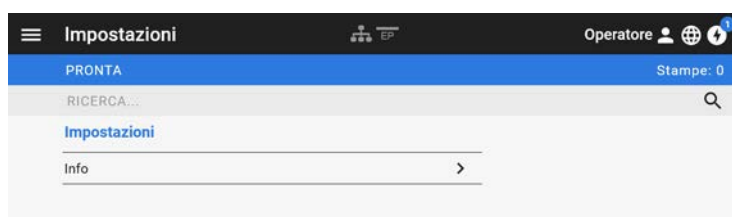
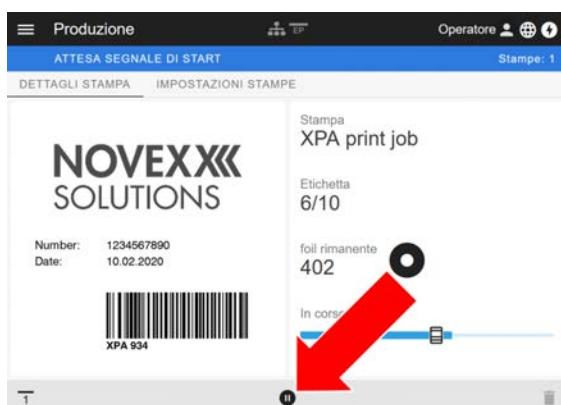

Figura 25: Esempio: Impostazione di Stampa > Contrasto.

Funzione di ricerca:

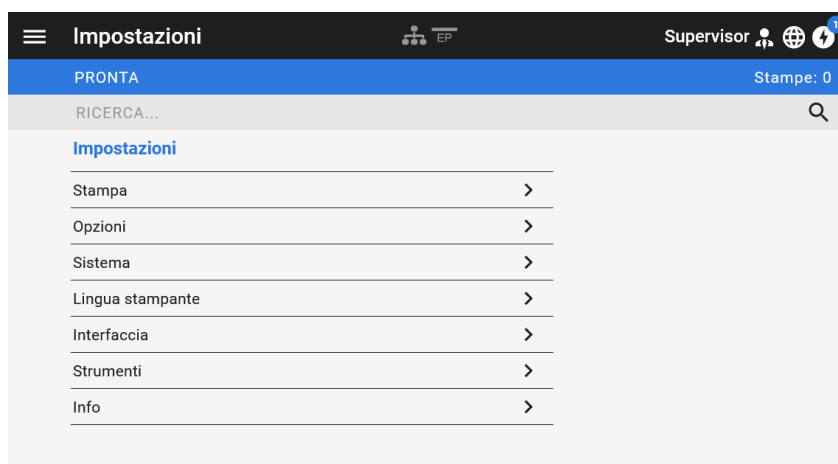
Se non si sa in quale menu si trovino i parametri ricercati, ma si conosce almeno una parte del nome, è possibile usare la funzione di ricerca:

- Immettere nel campo di ricerca (A) il termine di ricerca e subito appaiono solo i parametri che contengono il termine di ricerca (B).



Figura 26: Dopo aver ammesso il termine di ricerca «Testina» (A) appaiono solo i parametri che contengono nel nome la parola «Testina» (B).

Schermata di amministrazione

 Con i ruoli di login «Supervisore» e «Servizio tecnico» appare nel menu anche la schermata di amministrazione. Questa schermata mette a disposizione funzioni speciali per il personale qualificato e autorizzato. Informazioni dettagliate sono riportate nel manuale di assistenza.



Figura 27: Dopo il login come supervisore o servizio tecnico appare a menu anche la voce «Amministrazione» (A).



Figura 28: Schermata di amministrazione (solo con i diritti di «Supervisore» o «Servizio tecnico»).

MENU PARAMETRI

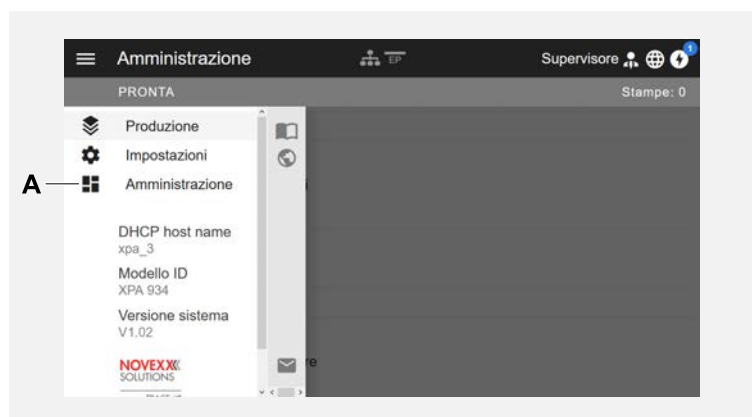
Panoramica dei menu parametri

La tab. in basso riporta una panoramica della struttura del menu parametri e dei parametri contenuti.

|| Qui descriviamo solo i parametri stampati in rosso. I parametri in nero sono di rilevanza solo per il personale di assistenza e pertanto descritti nel manuale di assistenza. ||

► Cliccare sul relativo link di collegamento (testo in rosso) nella tabella per accedere alla descrizione del parametro.

Preferiti ^[9]	Stampa	Stampa (Continua)
Parameter 1	Contrasto	L Foil
Parameter 2	Posiz. stampa X	┆ Lunghezza foil
...	Posiz. stampa Y	┆ Diam.esternoFoil
Parameter n	Velocità stampa	L Diam int. foil
	Cancella stampa	Formato
	Cancella spooler	┆ Altezza BC
	Materiale	┆ Tradit. Imaging
	┆ Etichetta	┆ Presentaz. UPC
	┆ Misurazione lunghezza.etichetta	┆ Riga lettura EAN
	┆ Tipo di stampa	┆ Riga separatore EAN
	┆ Offset etichetta	┆ Barcode ruotato
	┆ Tipo materiale	L Direzione di stampa
	┆ Lung. etichetta	Velocità avanzam
	┆ Larg. etichetta	Voltaggio offset
	┆ Modalità gap	Stamp.linea fine
	┆ Sensibilità sens ^[10]	
	┆ Tipo di sensore	
	L Fine materiale	

Tabella 9: Menu parametri - sezione 1 (i parametri tra parentesi sono visibili solo se si hanno i diritti di accesso «Modalità servizio tecnico»)

⁹ Parameter selection defined by the operator, see chapter **Definizione dei Preferiti** alla pagina 55.

¹⁰ Solo con Stampa > Materiale > Etichetta > Modalità gap = «Manuale»

Opzioni		Opzioni (Continua)		Opzioni (Continua)	
Selezione		┆	Posizione spellicol.	┆	Modalita uscita etichetta
┆	Periferica	┆	Modalita dispenser	LTMA ^[11]	
┆	I/O Basic ^[12]	┆	Contatore dispenser	┆	Mod.applicazione
	┆ Stato segnali	┆	Reset con. disp.	┆	Lunghezza Corsa
	┆ Segnali input	┆	Mod.applicazione	┆	Parametro posizione di attesa non corretto
Taglierina ^[13]		┆	Start source	┆	Velocità. applicatore
┆	Modalita taglio	┆	Start offset	┆	Ritardo restart
┆	Velocita taglio	┆	Iniz. err. stop	I/O Basic ^[12]	
┆	Larghezza taglio	┆	Lunghezza prod.	┆	Sensore di start
┆	Posizione taglio	┆	Tensione riavvolgitore	┆	Mod.iniz.stampa
┆	Doppio taglio	Riavv. interno ^[14]		┆	Iniz. err. stop
┆	Posizione riposo	┆	Tensione riavvolgitore	┆	Segnale di start
┆	Lunghezza ristampa lotto ^[15]	┆	Direzione riav.	┆	Input ristampa ^[16]
Riavvolgitore ^[17]		Strappo ^[18]		┆	Input pausa ^[16]
┆	Direzione riav.	┆	Posizione spellicol.	┆	Sensore materiale OD ^[19]
┆	Valori riavvolg.	TCS ^[20]		┆	Sensore materiale OD1
┆	Reg. riavvolgit.	┆	Modalita separatore	┆	Sensore materiale OD2
Dispenser ^[21]		┆	Stampa separatore	┆	Errore fine mat. ^[22]
┆	Modalita dispenser	┆	Lunghezza sep.	┆	Allarme fine mat ^[22]
				┆	Sensore OD ^[23]

Tabella 10: Menu parametri - sezione 2 (i parametri tra parentesi sono visibili solo se si hanno i diritti di accesso «Modalità servizio tecnico»)

11 Solo con Opzioni > Selezione > Periferica = «LTMA»

12 Solo con scheda BasicIO installata

13 Solo con Opzioni > Selezione > Periferica = «Taglierina»

14 Solo con Opzioni > Selezione > Periferica = «Riavv. interno»

15 Solo con Opzioni > Taglierina > Modalita taglio = «Modalita Lotto»

16 Solo con Opzioni > Selezione > I/O Basic > Segnali input = «Input rist/pausa»

17 Solo con Opzioni > Selezione > Periferica = «Riavvolgitore»

18 Solo con Opzioni > Selezione > Periferica = «Strappo»

19 Solo con Opzioni > Selezione > I/O Basic > Segnali input = «input OD1/OD2»

20 Solo con Opzioni > Selezione > Periferica = «TCS»

21 Solo con Opzioni > Selezione > Periferica = «Dispenser»

22 Solo con Opzioni > I/O Basic > Sensore materiale OD > Sensore materiale OD1 = «Impulso di rotazione» o ... > Sensore materiale OD2 = «Impulso di rotazione»

23 Solo con ... > Sensore materiale OD1 = «Liv.alto attivo» o «Liv.basso attivo» o ... > Sensore materiale OD2 = «Liv.alto attivo» o «Liv.basso attivo»

Opzioni (Continua)		Sistema	Lingua stampante
BasicUSI ^[24]		Lingua	Interpretazione stampa
┆	Sensore di start	Velocità	Param. EasyPlug
	┆ Mod.iniz.stampa	Accesso autoriz.	┆ Carattere filtro
	┆ Iniz. err. stop	Impostazioni di fabbrica	┆ Set caratteri
	┆ Segnale di start	Standard utente	┆ Errori EasyPlug
┆	Modalità ciclo	Wizard setup	┆ Modalità spooler
┆	RitardoFineCiclo ^[25]	(Esegui configur?)	┆ Input standalone
┆	Lungh.Fine Ciclo ^[26]	Stato accensione	┆ Interfaccia#VW/I
┆	SegnaleFineFoil	Config. Hardware	┆ Nr ID stampante
┆	Segnale mat. fin	┆ (Printhead type seq.)	┆ (Sequenza comando)
┆	StatoLivelloMacc	┆ (Tipo testina)	┆ (Ignora comando #IM)
┆	Liv.Segn.Errorre	┆ (Tipo stampante)	Impostazioni ZPL ^[27]
┆	Liv.seg. allarme	┆ Resistenza test.	┆ Manual Calibrate
┆	Input ristampa	┆ Orologio	┆ Darkness
┆	Segnale avanzamento	┆ Dist. testina-sensore	┆ Label Top
┆	Input pausa	Controllo stampa	┆ Left Position
Tastiera		┆ N.mancati rilev.	┆ Error Indication
		┆ Modalità gap	┆ Error Checking
		┆ N Etich/segnale	┆ Resolution
		┆ Funzione ristampa	┆ Image Save Path
		┆ Allar. fine foil	┆ Label Invert
		┆ Stop allar. Foil	┆ Comandi
		┆ Errore ristampa	┆ Format Prefix
		┆ Lavoro singolo	┆ Control Prefix
		┆ Rid. temperatura	┆ Delimiter Char
		┆ Mod.info.stampa	┆ Command ^PR
			┆ Command ^MT
			┆ Command ^JM
			┆ Command ^MD/~SD

Tabella 11: Menu parametri - sezione 3 (i parametri tra parentesi sono visibili solo se si hanno i diritti di accesso «Modalità servizio tecnico»)

²⁴ Solo con scheda Basic-USI installata

²⁵ Solo con Opzioni > BasicUSI > Modalità ciclo ≠ «Mode0 inattivo»

²⁶ Solo con Opzioni > BasicUSI > Modalità ciclo = «Mode3 imp. basso» o «Mode4 imp. alto»

²⁷ Solo con Lingua stampante > Interpretazione stampa = «Emulazione ZPL»

Lingua stampante (Continua)		Interfaccia		Interfaccia (Continua)	
Parametri PDF ^[28]		Interf. stampa		Cartelle	
┆	Quantità di stampa PDF	Rete		┆	Drive C
┆	Ridimensionamento etichetta	┆	Indiriz IP fisso	┆	Drive D
┆	Ridimensionamento manuale ^[29]	┆	Indirizzo IP	┆	Drive E
┆	Soglia bianco e nero PDF	┆	Net mask		
┆	Grafica in bianco e nero	┆	Gateway		
┆	Rotazione 90°	┆	Indirizzo porta		
┆	Direzione di stampa	┆	DHCP host name		
┆	EasyPlug imm. support	┆	Servizi		
┆	EasyPlug imm. interface ^[30]	┆	WEB server		
┆	EasyPlug imm. port ^{[30] [31]}	┆	FTP server		
		┆	WLAN		
		┆	(MQTT broker)		
		┆	(IP MQTT broker) ^[32]		
		┆	Time client		
		┆	Zona oraria ^[33]		
		┆	Interv. Sync. ^[33]		
		┆	Time server IP ^[34]		
		Porta seriale 1			
		┆	Baud rate		
		┆	Bit di dati		
		┆	Parita		
		┆	Bit di stop		
		┆	Sinc. dati		
		┆	Errore RS232		

Tabella 12: Menu parametri - sezione 4 (i parametri tra parentesi sono visibili solo se si hanno i diritti di accesso «Modalità servizio tecnico»)

²⁸ Solo con Lingua stampante > Interpretazione stampa = «PDF Direct»

²⁹ Solo con Lingua stampante > Parametri PDF > Ridimensionamento etichetta = «No»

³⁰ Solo con Lingua stampante > Parametri PDF > EasyPlug imm. support = «Si»

³¹ Solo con Lingua stampante > Parametri PDF > EasyPlug imm. interface = «TCP/IP SOCKET»

³² Solo con Interfaccia > Rete > Servizi > MQTT broker = «Server esterno»

³³ Solo con Interfaccia > Rete > Servizi > Time client = «Time server IP»

³⁴ Solo con Interfaccia > Rete > Servizi > Time client = «Automatico» o «Time server IP»

Strumenti		Strumenti (Continua)	
Diagnostica		(Regolazione)	
┆	(Utente modificato) ^[35]	┆	(Regolazione sensore)
	┆ Parameter 1	┆	(Reg. sens fine mat)
	┆ ...	┆	(Tolleranza fine materiale)
	┆ Parameter n	┆	(Regolazione avanzamento etichetta)
┆	Salva parametri	┆	(Regolazione avanzamento)
┆	Gen.Support Data	┆	(Regolazione punch y)
┆	File Log Easy Plug ^[36]	Flash interna	
┆	Cancella Log file ^[36]	┆	Copia da USB ^[37]
┆	Monitor EasyPlug	┆	Cancella directory
┆	Modalità EP Monitor		
Test			
┆	Test sensori		
┆	Test di stampa		
(Manutenzione)			
┆	(Manutenz. fatta)		
┆	(Cambio testina)		
┆	(Cambio rullo)		
┆	(Reset dati)		

Tabella 13: Menu parametri - sezione 5 (i parametri tra parentesi sono visibili solo se si hanno i diritti di accesso «Modalità servizio tecnico»)

³⁵ Parametri con impostazione diversa dal quella di fabbrica

³⁶ Solo con *Interfaccia > Cartelle > Drive C* ≠ «Nessuno»

³⁷ Qualora un dispositivo di memoria flash esterno sia collegato ad una delle interfacce USB

Info		Info (Continua)		Info (Continua)	
Stampa situazione		Sistema		L	Scheda CPU
┆	Etichetta demo	L	Dati macchina		┆ Identificativo CPU
┆	Test stampante		┆ Nr di serie		┆ Versione FPGA
┆	Stato memoria		┆ Codice prodotto		┆ Nome modulo
┆	Test caratteri		┆ Costruttore		┆ MAC Address
┆	Stato serv.tec.		L Dati produzione		┆ Codice modulo
┆	Dottest continuo	L	Vers. modulo FW.		┆ Codice ricambio
┆	Dot test etichetta		┆ Versione sistema		┆ Nr di serie
L	Etic. campione		┆ Revis. sistema		┆ Dati produzione
Statistiche			┆ Sistema		┆ Elettronica
┆	Lavoro testina		┆ I/O Basic ^[41]		L Tipo modulo
┆	Usura rulli		┆ BasicUSI ^[38]	L	Dati display
┆	Nr tagli ^[46]		┆ Dispenser ^[39]		┆ Versione display
┆	Interv.manutenz		L Riavvolgitore materiale ^[40]		L N. ser. display
┆	Numero Testina	L	Dati memoria	L	I/O Basic ^[41]
┆	Nr rullo		┆ Dim. memoria		┆ Nome modulo
┆	N. lame ^[46]		┆ Salva nella RAM		┆ Codice modulo
┆	Totale tagli ^[46]		┆ Memorie		┆ Nr di serie
┆	Totale materiale		┆ Internal Flash		┆ Dati produzione
┆	Totale foil		┆ USB1 ^[42]		┆ Elettronica
┆	Impulsi testina		┆ USB2 ^[43]		┆ CAN MAC address
┆	Ore di lavoro		┆ Dimens. spooler		L Tipo modulo
L	Totale Manutenz.		┆ Mem. stampe		
			┆ Mass.Lung.Etiche		
			L Standard utente		

Tabella 14: Menu parametri - sezione 6 (i parametri tra parentesi sono visibili solo se si hanno i diritti di accesso «Modalità servizio tecnico»)

³⁸ Solo con scheda Basic-USI installata

³⁹ Solo con Opzioni > Selezione > Periferica = «Dispenser»

⁴⁰ Solo con Opzioni > Selezione > Periferica = «Riavv. interno»

⁴¹ Solo con scheda BasicIO installata

⁴² Qualora un dispositivo di memoria flash esterno sia collegato ad una delle interfacce USB

⁴³ Qualora un secondo dispositivo di memoria flash esterno sia collegato alla seconda interfaccia USB

Info (Continua)		Info (Continua)	
L	BasicUSI ^[44]	L	Riavvolgitore materiale ^[45]
	┆ Nome modulo		┆ Nome modulo
	┆ Codice modulo		┆ Codice modulo
	┆ Nr di serie		┆ Nr di serie
	┆ Dati produzione		┆ Dati produzione
	┆ Elettronica		┆ Elettronica
	┆ CAN MAC address		┆ CAN MAC address
	L Tipo modulo		L Tipo modulo
L	Taglierina ^[46]	Misure	
	┆ Nome modulo	┆	Foil rimanente
	┆ Codice modulo	┆	Diametro foil
	┆ Nr di serie	┆	Ø Mat. riavvol.
	┆ Dati produzione	L	Temper. testina
	┆ Elettronica		
	┆ CAN MAC address		
	L Tipo modulo		
L	Dispenser ^[47]		
	┆ Nome modulo		
	┆ Codice modulo		
	┆ Nr di serie		
	┆ Elettronica		
	┆ Dati produzione		
	┆ CAN MAC address		
	L Tipo modulo		
L	Testina		
	┆ Tipo modulo		
	┆ Risoluzione		
	┆ Larghezza		
	L Resistenza		

Tabella 15: Menu parametri - sezione 7 (i parametri tra parentesi sono visibili solo se si hanno i diritti di accesso «Modalità servizio tecnico»)

⁴⁴ Solo con scheda Basic-USI installata

⁴⁵ Solo con Opzioni > Selezione > Periferica = «Riavv. interno»

⁴⁶ Solo con Opzioni > Selezione > Periferica = «Taglierina»

⁴⁷ Solo con Opzioni > Selezione > Periferica = «Dispenser»

Riferimenti per i parametri

Contrasto

Range di regolazione	Preimpostato	Passo	Easy Plug
[1...105] %	50%	1	#!H, #PC2045

PRUDENZA!

Il parametro contrasto di stampa influenza direttamente la durata utile della testina di stampa. Pertanto: "Quanto maggiore è l'impostazione del contrasto di stampa, tanto minore è la durata utile della testina di stampa". Soprattutto con impostazioni superiori al 100%. Quindi:

- selezionare sempre l'impostazione più bassa possibile, che garantisca però risultati di stampa soddisfacenti.

Posiz. stampa X

Range di regolazione	Preimpostato	Passo	Easy Plug
[-15...15] mm	0,0 mm	0,1 mm	#PC1020

Il punto zero della stampa viene spostato in relazione al bordo etichetta sull'asse X, vale a dire trasversalmente rispetto al materiale.

- Spostamento massimo dal bordo etichetta: +15,0 mm
- Nessuno spostamento: 0,0 mm
- Spostamento massimo verso il bordo etichetta: -15,0 mm

Se si modifica l'impostazione, mentre il lavoro di stampa è bloccato, la stampante calcola nuovamente il formato con i valori modificati.

Fare attenzione a grafiche create con i comandi Easy Plug #Y1, #YIR o #YIB! Se la grafica viene spostata oltre il bordo dell'etichetta modificando il parametro Posiz. stampa X, la parte "sporgente" dell'informazione sulla grafica è persa.

Posiz. stampa Y

Range di regolazione	Preimpostato	Passo	Easy Plug
[-15...15] mm	0,0 mm	0,1 mm	#PC1021

Il punto zero della stampa viene spostato in relazione alla posizione di punzonatura sull'asse Y, vale a dire in direzione di avanzamento.

- Spostamento massimo in direzione di avanzamento: +15,0 mm
- Nessuno spostamento: 0,0 mm
- Spostamento massimo contro la direzione di avanzamento: -15,0 mm

Se si modifica l'impostazione, mentre il lavoro di stampa è bloccato, la stampante calcola nuovamente il formato con i valori modificati.

Fare attenzione a grafiche create con i comandi Easy Plug #Y1, #YIR o #YIB! Se la grafica viene spostata oltre il bordo dell'etichetta modificando il parametro Posiz. stampa Y, la parte "sporgente" dell'informazione sulla grafica è persa.

Velocità stampa

(Velocità di stampa)

Range di regolazione (pollici/s)	Preimpostato	Passo	Easy Plug
XLP 514 203 dpi: [2,0..10,0] pollici/s XLP 514 300 dpi: [2,0..10,0] pollici/s XLP 514 600 dpi: [2,0..6,0] pollici/s XLP 516: [2,0..6,0] pollici/s	4,0 pollici/s	0,1 pollici/s	#PC1003, #PR

Range di regolazione (inch/s)	Preimpostato	Passo	Easy Plug
XLP 514 203 dpi: [51..254] mm/s XLP 514 300 dpi: [51..254] mm/s XLP 514 600 dpi: [51..152] mm/s XLP 516: [51..152] mm/s	102 mm/s	1 mm/s	#PC1051, #PR

|| L'unità può essere commutata tra pollici/s e mm/s (vedere il parametro Sistema > Velocità). ||

La velocità di stampa (avanzamento del materiale) può essere adeguata alla pellicola/combinazione di materiali utilizzata, per ottimizzare contrasto e grado di nero della stampa.

Cancella stampa

Range di regolazione	Preimpostato	Passo	Easy Plug
--	--	--	#!CA

Dopo aver attivato la funzione (tasto 4) la stampante interrompe l'elaborazione dell'ordine di stampa attivo.

Cancella spooler

Range di regolazione	Preimpostato	Passo	Easy Plug
--	--	--	#!CA

Dopo aver attivato la funzione (tasto 4) tutti gli ordini di stampa che si trovano nello spooler verranno cancellati.

Tipo di stampa

Impostazioni	Preimpostato	Passo	Easy Plug
Trasfer.termico, Stampa termica	Trasfer.termico	--	#PC2018, #ER

- *Trasfer.termico*: Stampa a trasferimento termico (Il sensore di fine lamina è acceso)
- *Stampa termica*: Stampa termica diretta (Il sensore di fine lamina è spento)

Misurazione lunghezza.etichetta

(Intervento per determina la lunghezza etichetta)

|| Funziona solo con materiale a etichette inserito. ||

Misura la lunghezza etichetta e rileva il valore nel parametro **Lung. etichetta**. Durante la misurazione il materiale a etichette viene fatto avanzare i circa 2 lunghezze di etichetta.

Tipo materiale

Impostazioni	Preimpostato	Passo	Easy Plug
Continuo, Etichetta	Etichetta	--	#PC1005, #IM

Definizione del materiale utilizzato, differenziando tra materiale continuo e materiale punzonato (punzonature a foro, materiale autoadesivo per punzonatura per cartelle). La posizione della punzonatura corrisponde all'inizio dell'etichetta.

- *Continuo*: Se va utilizzato materiale senza punzonatura.
- *Etichetta*: Se va utilizzato materiale con punzonatura.

|| Il valore viene sovrascritto dal relativo comando Easy Plug quando si invia il formato etichetta. ||

Lung. etichetta

Impostazioni	Preimpostato	Passo	Easy Plug
[5...max. lunghezze etichetta ^[48]]	100 mm	0,1 mm	#PC1006, #IM

La lunghezza del materiale (lunghezza etichetta) è la distanza delle punzonature misurata dal bordo anteriore (inizio) di una etichetta fino al bordo anteriore della prossima etichetta.

|| Il valore viene sovrascritto dal relativo comando Easy Plug quando si invia il formato etichetta. ||

Larg. etichetta

Impostazioni	Preimpostato	Passo	Easy Plug
6,0...larghezza max. ^[49]	100 mm	0,1 mm	#PC1007, #IM

Posizione zero del bordo sinistro. Se la stampante funziona in modalità Line Printer, è possibile effettuare la modifica a passi millimetrici.

Tipo di sensore

(Tipo di sensore)

Impostazioni	Preimpostato	Passo	Easy Plug
Etichetta, Riflessivo	Etichetta	--	#PC2015, #IM

- *Etichetta*: Sensore passante (per punzonatura passante o per cartelle (etichette autoadesive))

⁴⁸ La lunghezza massima etichetta dipende da svariati fattori, come ad es. la configurazione della memoria

⁴⁹ La larghezza massima dipende da svariati fattori, come ad es. la configurazione della memoria.

- **Riflessivo:** Sensore riflessivo (per marcature a riflesso sul lato inferiore del materiale)

|| L'impostazione «Riflessivo» compare solo se ||

– il sensore combinato opzionale è installato

– il sensore combinato è attivato (Opzioni > Tipo di sensore = «Sensore combinato»)

Lunghezza foil

Range di regolazione	Preimpostato	Passo	Easy Plug
[300,0...1300,0] m	1000,0 m	0,1 m	#PC1038

Lunghezza foil (pellicola) del rullo di pellicola usato. La lunghezza della pellicola è riportata sulla confezione del nuovo rullo di pellicola. L'impostazione è necessaria per il funzionamento corretto dell'avvertimento di fine pellicola.

Diam.esternoFoil

(Diametro esterno della pellicola)

Range di regolazione	Preimpostato	Passo	Easy Plug
[50,0...150,0] mm	100,0 mm	0,1 mm	#PC1039

Ø esterno del rullo di pellicola usato. L'impostazione è necessaria per il funzionamento corretto dell'avvertimento di fine pellicola.

Diam int. foil

(Diametro interno della pellicola)

Range di regolazione	Preimpostato	Passo	Easy Plug
[28,0...40,0] mm	33,0 mm	0,1 mm	#PC1040

Ø interno del rullo di pellicola usato. L'impostazione è necessaria per il funzionamento corretto dell'avvertimento di fine pellicola.

|| Ø interno del rullo pellicola = Ø esterno del nucleo della pellicola! ||

Allar. fine foil

Impostazioni	Preimpostato	Passo	Easy Plug
[5,0...300,0] mm	25,0 mm	0,1 mm	#PC2083

Impostazione di una lunghezza residua critica relativa alla pellicola rimanente. Se la riserva di pellicola scende al di sotto della lunghezza impostata, compare...

- un avviso, se Sistema > Controllo stampa > Stop allar. Foil = «Disabilitato»
- un messaggio di errore, se Sistema > Controllo stampa > Stop allar. Foil = «Abilitato»; inoltre la stampante si arresta

È inoltre possibile attivare il segnale di uscita Avviso su una delle schede di circuito 8IO opzionali (vedere parametro Opzioni > 8 I/O 1 > Emulazione USI > SegnaleFineFoil).

Stop allar. Foil

Impostazioni	Preimpostato	Passo	Easy Plug
Disabilitato, Abilitato	Disabilitato	--	#PC2060

- *Disabilitato*: La stampante indica l'avviso per la pellicola e *non* si ferma.
- *Abilitato*: La stampante mostra un messaggio di errore e si ferma dopo l'etichetta attuale:

```
Stato: 5110
Livello foil scarso
```

Rid. temperatura

(Riduzione della temperatura della testina di stampa)

Impostazioni	Preimpostato	Passo	Easy Plug
[0...100]%	20%	5%	#PC2026

Qualora la temperatura della testina di stampa dovesse aumentare, la funzione riduce l'apporto di energia al fine di garantire un'immagine di stampa di qualità uniforme.

Sono disponibili le seguenti possibilità di impostazione:

- 0%: Nessuna riduzione della temperatura.
- xx%: Riduzione della temperatura fino al xx% in caso di testina di stampa calda.

Per ulteriori dettagli vedere capitolo **Compensazione della temperatura** alla pagina 82.

Stamp.linea fine

Impostazioni	Preimpostato	Passo	Easy Plug
Abilitato, Disabilitato	Abilitato	--	#PC2066

Miglioramento stampa linee sottili - Migliora il risultato di stampa di stampe contenenti linee sottili.

- *Abilitato*: L'amplificazione della pressione è attivata.

Le linee sottili che attraversano la direzione di stampa vengono stampate circa 1,5 volte più larghe. Ciò può causare la "spalmatura" dei punti bianchi all'interno delle aree nere (ad esempio nelle «e» con caratteri molto piccoli).

- *Disabilitato*: L'amplificazione della pressione è disattivata

Definizione dei Preferiti

È possibile creare una voce di menu **Preferiti** che contiene una selezione di parametri scelti personalmente.

Selezione dei Preferiti nel Webpanel

 I Preferiti vengono determinati nel Webpanel, nel display di impostazioni macchina. A tal fine l'operatore deve registrarsi sul Webpanel con il ruolo di Servizio tecnico.



Figura 29: Display di impostazioni macchina nel Webpanel. Le stelle a sinistra dei parametri contrassegnano i Preferiti. Stella piena = parametro selezionato per il menu dei Preferiti.

► Per la selezione del parametro come preferito, cliccare sulla stella a fianco (v. Fig. in alto).

Informazioni correlate

[Schermata delle impostazioni macchina](#) alla pagina 39

COLLEGAMENTI



AVVERTENZA!

Questa macchina funziona sotto tensione! Il contatto con i componenti sotto tensione può provocare ustioni e scariche elettriche addirittura mortali.

- ▶ Prima di collegare il cavo di alimentazione, assicurarsi che l'apparecchio sia spento.
- ▶ Collegare la macchina solo ad una presa elettrica correttamente installata con conduttore di protezione.
- ▶ Collegare solo apparecchi che soddisfino i requisiti previsti per un circuito ES1, come da norma EN 62368-1.

PRUDENZA!

Rischio di danni alla macchina con accessori inadeguati

- ▶ Collegare solo accessori originali



Figura 30: Connettori di una XLP 51x. Sinistra: scheda BasicIO opzionale; destra: scheda Basic-USB opzionale.

Pos.	Collegamento	Uso
A B	2 Interfacce USB tipo A (host)	Collegamento di una penna USB o di apparecchi come tastiera o scanner
C	Interfaccia USB tipo B (dispositivo)	Trasmissione di ordini di stampa da un host (ad es. un PC); lettura di dati di servizio; trasmissione di firmware
D	Interfaccia seriale (RS232)	Trasmissione di ordini di stampa da un host (ad es. un PC); lettura di dati di servizio; trasmissione di firmware
E	Collegamento di rete (Ethernet 10/100/1000)	Trasmissione di ordini di stampa da un host (ad es. un PC); lettura di dati di servizio; trasmissione di firmware; comando via server web
F	Interruttore di alimentazione	Accensione e spegnimento della stampante
G	Collegamento alla rete elettrica	Fornitura di energia

Pos.	Collegamento	Uso
H	(Opzionale) Interfaccia di segnale (Sub-D 15)	Segnali di stato (livello di segnale 5/24 V, commutabile; NPN)
I	(Opzionale) Sensore di avvio (M12)	Attiva il ciclo di erogazione (applicazione) della pressione; è adatto a un sensore industriale standard, ad esempio Novexx N102106 o N102109.
J	(Opzionale) Interfaccia di segnale (M12)	Segnali di stato (livello segnale 24V, configurabile, PNP)
K		

Compiti correlati

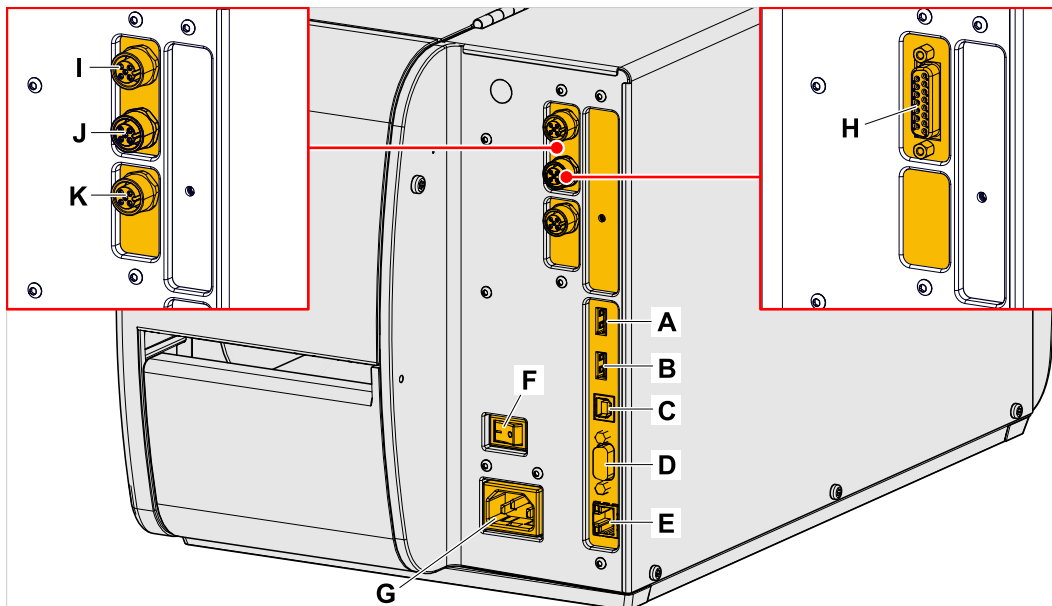
[Collegamento alla rete elettrica](#) alla pagina 58

Informazioni correlate

[Collegamento ad un host dati](#) alla pagina 59

Prima della messa in funzione

COLLEGAMENTI ELETTRICI

Collegamento alla rete elettrica

**AVVERTENZA!**

La macchina funziona sotto tensione! Il contatto con i componenti sotto tensione può provocare ustioni e scariche elettriche addirittura mortali.

- ▶ Prima di collegare la linea di collegamento alla rete, assicurarsi che la macchina sia spenta.
- ▶ Utilizzare la macchina solo con la tensione di rete indicata sulla targhetta identificativa.
- ▶ Collegare la macchina solo ad una presa elettrica correttamente installata con conduttore di protezione.

Implementazione

Collegare la linea di collegamento alla rete:

1. Assicurarsi che la macchina sia spenta (interruttore di rete (A) in posizione «O»).

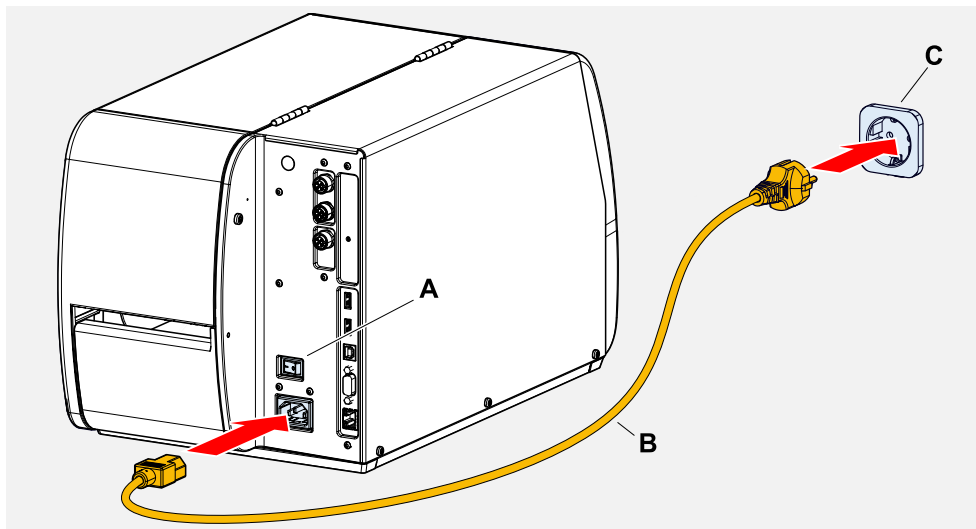

2. Collegare la macchina con la linea di collegamento alla rete facente parte della fornitura (B) a una presa della rete elettrica pubblica (C).

|| A seconda del paese di destinazione, la linea di collegamento alla rete potrebbe avere una spina per la rete elettrica diversa da quella raffigurata. ||

Scollegare la linea di alimentazione:

3. Staccare il cavo facendo presa sulla spina .

Collegamento ad un host dati

In alternativa è possibile trasmettere i dati di stampa tramite un'interfaccia dati:

- Ethernet
- USB
- Interfaccia seriale

Dopo la prima accensione della macchina l'assistente per le impostazioni richiede quale interfaccia dati sia desiderata. Preimpostato è il riconoscimento automatico dell'interfaccia dati.

L'impostazione dell'interfaccia senza assistente viene eseguita con il parametro *Interfaccia > Interf. stampa*.



Figura 31: Interfacce dati sull'XLP 51x (A Ethernet, B USB, C RS 232).

► Collegare l'interfaccia dati all'host dati usando un comune cavo per dati.

In base all'interfaccia prescelta, si potrebbero dover impostare anche altri parametri :

- Impostazioni per interfaccia seriale: *Interfaccia > Porta seriale 1*
- Impostazioni per interfaccia Ethernet: *Interfaccia > Rete*
 - Richiamare l'assistente di impostazione rete *Sistema > Wizard setup = «Rete»* per richiamare automaticamente tutti i parametri di rilevanza.

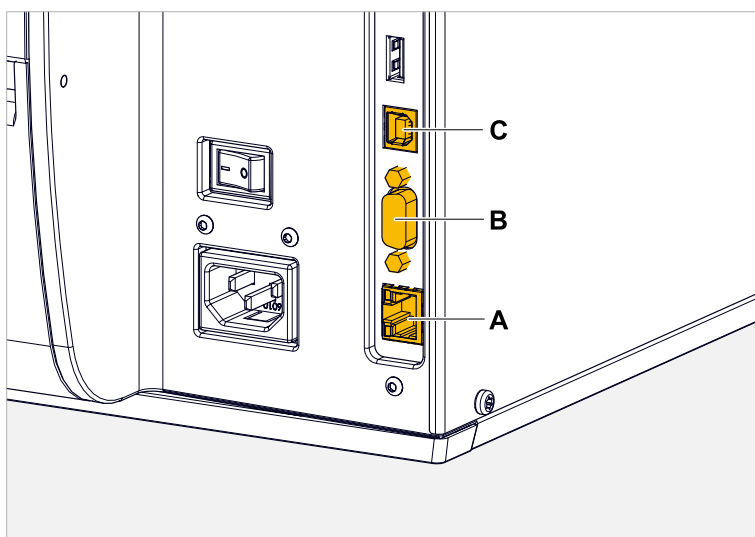
In alternativa alla trasmissione con linea dati è possibile memorizzare gli ordini di stampa su una memoria esterna e richiamarli su tale dispositivo.

ACCENSIONE E SPEGNIMENTO

Accensione

- Impostare l'interruttore di rete (A) della macchina su «I» (On).



Figura 32: Interruttore di alimentazione (A) sul XLP 51x.

Dopo l'accensione, mentre si effettua il boot della macchina, sono visualizzate le seguenti informazioni:

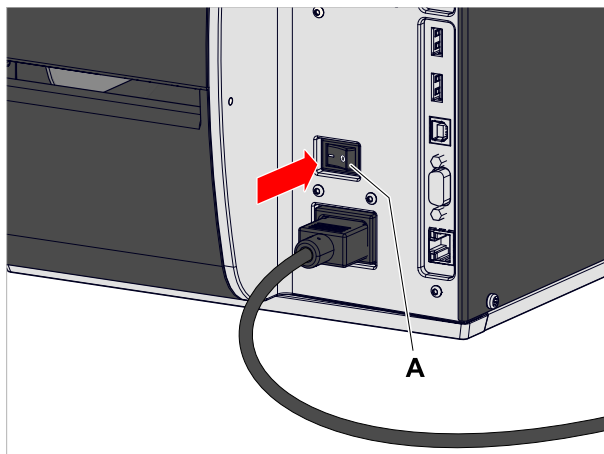

Figura 33: Informazioni visualizzate sul display durante la fase di boot: **A** Barra di avanzamento, **B** Versione firmware, **C** tipo di stampante, **D** (optional) indirizzo IP (se come interfaccia dati è stato scelto Ethernet).

Dopo l'avvio, viene visualizzato il display «Pronta»:

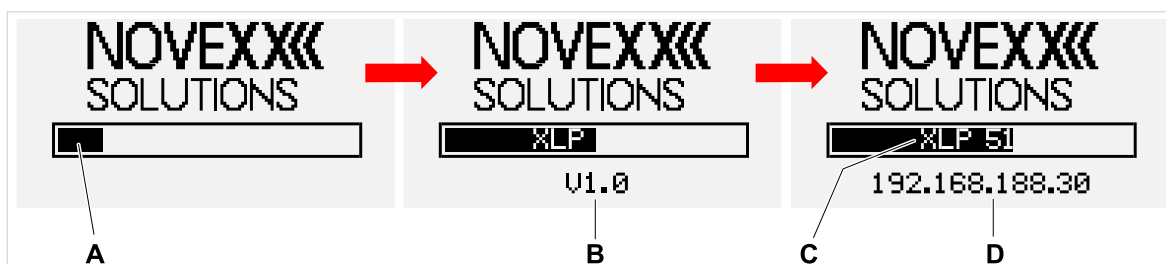

Figura 34: Display «Pronta» sulla macchina pronta per l'esercizio.

Spegnimento

- Impostare l'interruttore di rete (A, fig. in alto) della macchina su «O» (Off).

Avvio a caldo

Un avvio a caldo è più rapido di accensione/spegnimento completi della macchina, in quanto si riavvia solo una parte del firmware.

- Premere contemporaneamente i tasti 1 + 2 + 3. Visualizzazione a display:

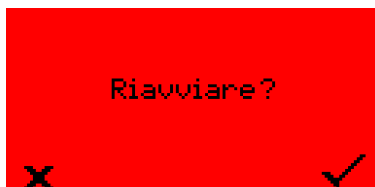

- Per la conferma premere il tasto ✓.

IMPOSTAZIONI DI BASE CON IL WIZARD DELLE IMPOSTAZIONI

L'assistente per le impostazioni regola la richiesta automatica delle impostazioni basilari nel menu Parametri, che sono essenziali per l'esercizio della stampante.

Dopo aver acceso la stampante, appare sul pannello di comando la domanda se si desidera avviare l'assistente per le impostazioni (Esegui configur?).

Selezionando "Sì" si richiamano in diversi gruppi i parametri per le impostazioni basilari. I parametri interessati sono richiamati automaticamente. Dopo le impostazioni basilari come per la lingua o l'interfaccia della stampante, si richiamano con una risposta di selezione (domanda con sì/no) le impostazioni di rete e del dispenser.

Il parametri richiamati dipendono anche dalla selezione effettuata nei parametri precedenti. Come ultima fase viene visualizzato un riassunto delle impostazioni effettuate (Fig. a seguito) che deve essere confermato premendo il tasto.



Figura 35: Riassunto delle impostazioni effettuate con l'assistente (esempio, con elaborazione grafica; per visualizzare tutte le righe si deve scrollare nella grafica).

Eeguire le impostazioni:

- Premere il tasto ✓.

Si riavvia il sistema e le impostazioni vengono eseguite.

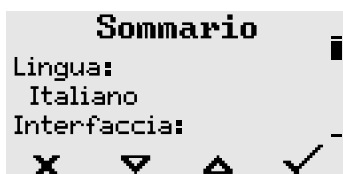
Rifiutare le impostazioni:

- Premere il tasto X.

L'assistente per le impostazioni riparte fino a che le impostazioni sono eseguite o fino a che si risponde con «Esegui configur?» o con «No».

Se si risponde con «No» alla domanda iniziale, l'assistente per le impostazioni non riparte e la richiesta «Esegui configur?» non appare anche dopo un nuovo avvio. Si hanno quindi ancora due possibilità per eseguire le impostazioni basilari:

-  Richiamare e impostare manualmente i parametri corrispondenti
- Avviare a mano l'assistete per le impostazioni (richiamare i parametri Sistema > Wizard setup)

Funzionamento

SCHEMA DI INSERIMENTO

I diagrammi mostrano il flusso del materiale e del nastro nella stampante nelle seguenti condizioni:

- Materiale dell'etichetta avvolto con il lato dell'etichetta rivolto verso l'esterno
- Nastro a trasferimento termico:
 - Linea continua = lato del colore avvolto verso l'interno
 - Linea tratteggiata = lato del colore avvolto verso l'esterno

XLP 51x Standard



Figura 36: Schema di inserimento del materiale dell'etichetta e del nastro a trasferimento termico su XLP 51x (lato etichetta rivolto verso l'esterno).



Figura 37: Schema di inserimento del materiale di etichettatura e del nastro a trasferimento termico su XLP 51x (lato etichetta rivolto verso l'interno).

XLP 51x con riavvolgitore interno

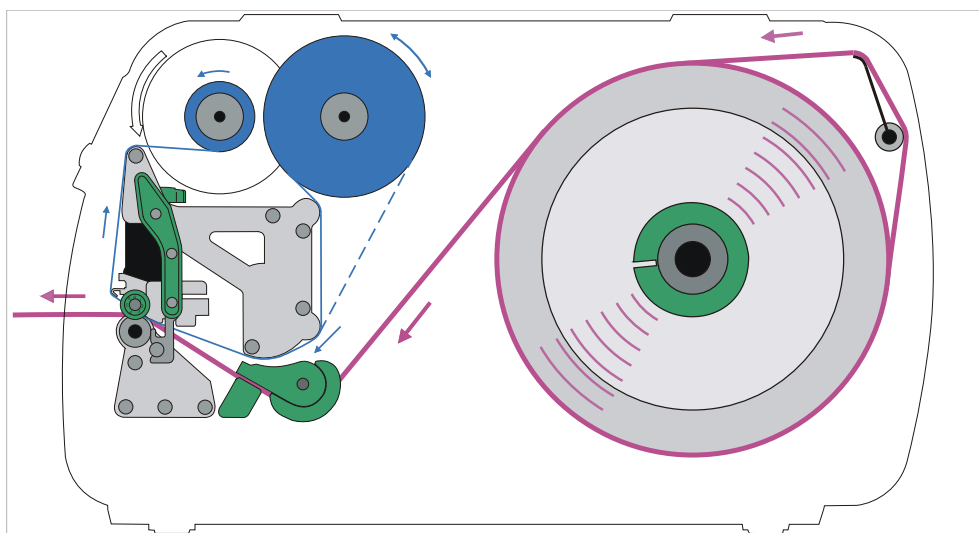

Figura 38: Schema di inserimento del materiale per etichette e del nastro a trasferimento termico su XLP 51x con riavvolgitore interno.

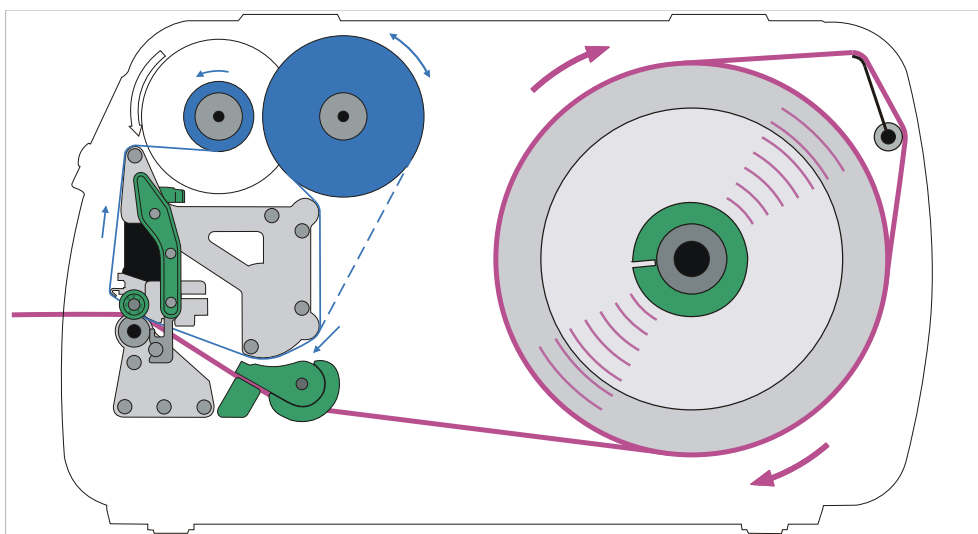
XLP 51x con riavvolgitore interno e bordo di erogazione

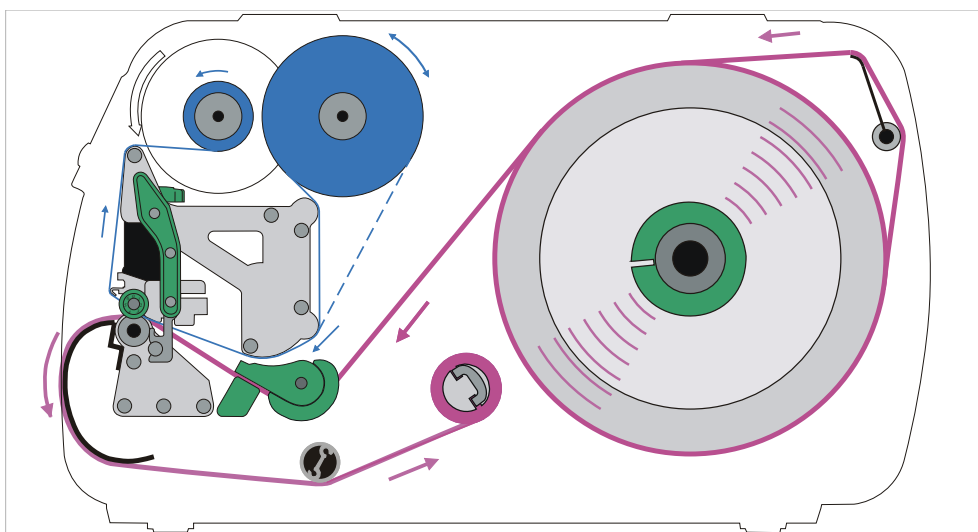

Figura 39: Schema di inserimento del materiale per etichette e del nastro a trasferimento termico su XLP 51x con riavvolgitore interno e bordo di erogazione.

Compiti correlati

Inserimento della pellicola alla pagina 66

XLP 51x Standard: Inserimento della bobina di materiale alla pagina 71

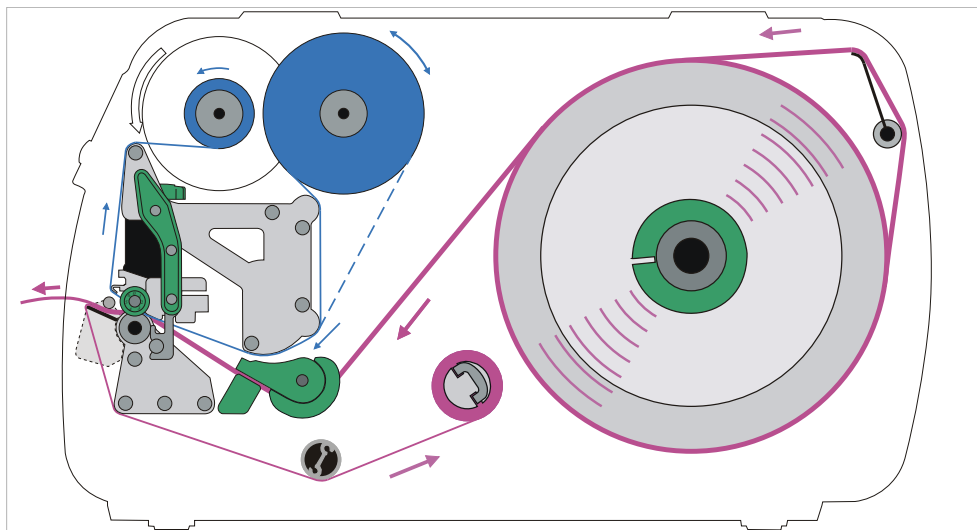
INSERIRE E RIMUOVERE LA PELLICOLA

**AVVERTENZA!**

Piastre di serraggio a spigoli vivi sulle perni pellicola!
Pericolo di tagli alle mani.

- ▶ Fare attenzione quando si inserisce/rimuove il rullo di pellicola.

**AVVERTENZA!**

Durante il funzionamento la testa della stampante può raggiungere temperature elevate!

- ▶ Evitare il contatto.

**AVVERTENZA!**

Pericolo di ferite a causa di componenti in movimento e a rotazione rapida.

- ▶ Quando si usa la macchina non lasciare i capelli sciolti né indossare gioielli, bigiotteria o maniche lunghe.
- ▶ Prima di inserire il rullo di etichette, controllare che la macchina sia in Modalità offline (display Riposo).
- ▶ Prima dell'esercizio, chiudere il coperchio dell'apparecchio.

Inserimento della pellicola

Descrive come caricare il nastro per la stampa a trasferimento termico. Non è possibile caricare alcun nastro per la stampa termica diretta.

Prima di iniziare

|| Le illustrazioni di questo capitolo mostrano un XLP 514. Se il funzionamento dell'XLP 516 differisce in alcuni punti, ciò verrà segnalato nel punto appropriato del testo. ||

- La macchina è arrestata (display «Riposo»)
- La pellicola esaurita è stata asportata
- Il nuovo rotolo di pellicola, con le specifiche indicate nei dati tecnici, è disponibile
- Nel caso si effettui l'inserimento per la prima volta: Il nucleo vuoto di cartone è disponibile
- Le avvertenze per l'inserimento della pellicola sono state lette e comprese (v. «**Inserire e rimuovere la pellicola**» alla pagina 66)

Implementazione

1. Aprire il coperchio anteriore.

2. Aprire la leva di pressione della testina di stampa (C).

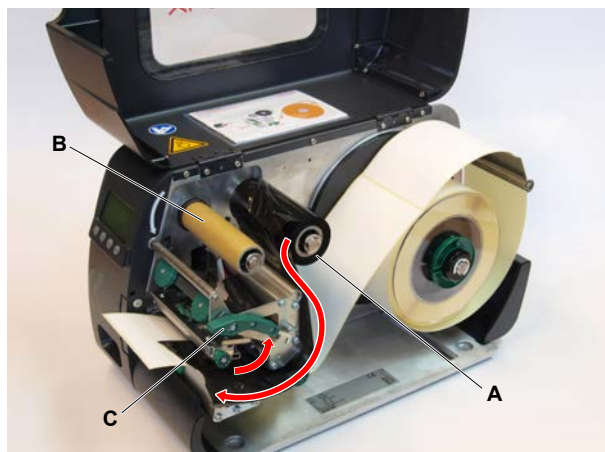

3. Spingere il nucleo vuoto di cartone fino alla battuta di arresto sul perno di avvolgimento pellicola (B, Fig. in alto).
4. Spingere il rotolo di pellicola fino alla battuta di arresto sul perno di svolgimento pellicola (A, Fig. in alto).

A seconda della direzione di avvolgimento della pellicola (lato a colori internamente o esternamente) il rotolo va inserito diversamente:

- Lato a colori internamente: direzione di rotazione in senso *antiorario* (immagini)
- Lato a colori esternamente: direzione di rotazione in senso *orario*

5. Inserire la pellicola come raffigurato nella macchina. Fissare l'estremità della pellicola al nucleo di cartone vuoto usando strisce adesive (fig. in alto, fig. a seguito).

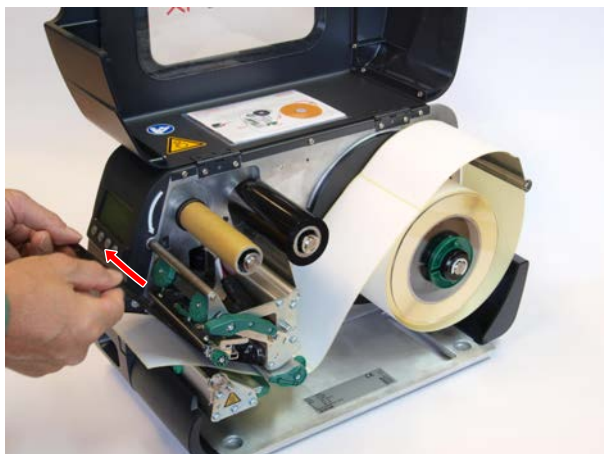

6. Ruotare di alcuni giri in senso antiorario il perno di avvolgimento, fino a che la pellicola risulti ben liscia e senza pieghe:

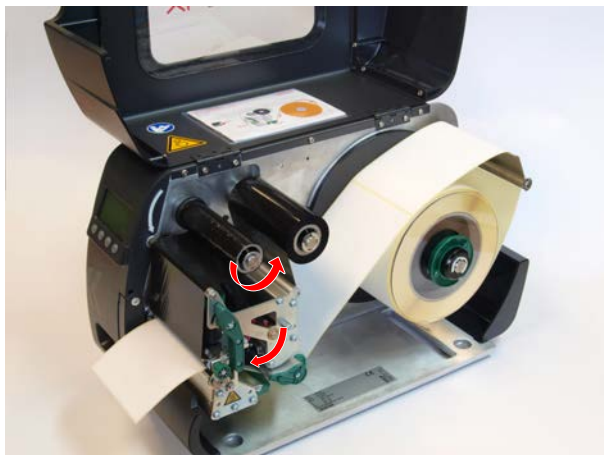

7. Chiudere la leva di pressione della testina di stampa e il coperchio anteriore.
8. (Opzionale) Se si utilizza per la prima volta un certo tipo di pellicola: effettuare le seguenti impostazioni dei parametri nel menu *Stampa > Materiale > Foil*:
- **Lunghezza foil** alla pagina 53
 - **Diam.esternoFoil** alla pagina 53
 - **Diam int. foil** alla pagina 53

Informazioni correlate

Schema di inserimento alla pagina 63

Asportare la pellicola esaurita

Prima di iniziare

- La macchina è arrestata (display «Riposo»).
- Le avvertenze per l'inserimento della pellicola sono state lette e comprese (v. «**Inserire e rimuovere la pellicola**» alla pagina 66)

Informazioni su questa attività

Se un rotolo di pellicola è completamente consumato, si deve asportare la pellicola dal perno di avvolgimento. Il fatto che la pellicola sia esaurita è indicato dal un relativo messaggio di stato o avviso sul pannello comandi della macchina. Se sono collegati semafori di segnalazione, si illuminano.

Implementazione

1. Aprire il coperchio anteriore.
2. Aprire la leva di pressione della testina di stampa.
3. Asportare dal perno di avvolgimento il rotolo con la pellicola esaurita.
4. Togliere dal perno di *svolgimento* il nucleo vuoto in cartone e spingerlo fino alla battuta di arresto sul perno di *avvolgimento*.

5. Pulire la testina di stampa.

Operazioni successive

Inserire un nuovo rotolo di pellicola.

Utilizzo di diversi tipi di pellicola alternati

Prima di iniziare

Le avvertenze per l'inserimento della pellicola sono state lette e comprese (v. «**Inserire e rimuovere la pellicola**» alla pagina 66)

Informazioni su questa attività

Per usare alternatamente *diversi tipi di pellicola* non è necessario ogni volta tagliare la pellicola, inserirla e fissarla all'avvolgitore della pellicola.

Implementazione

È più facile in questo modo:

1. Aprire la leva di pressione della testina di stampa:

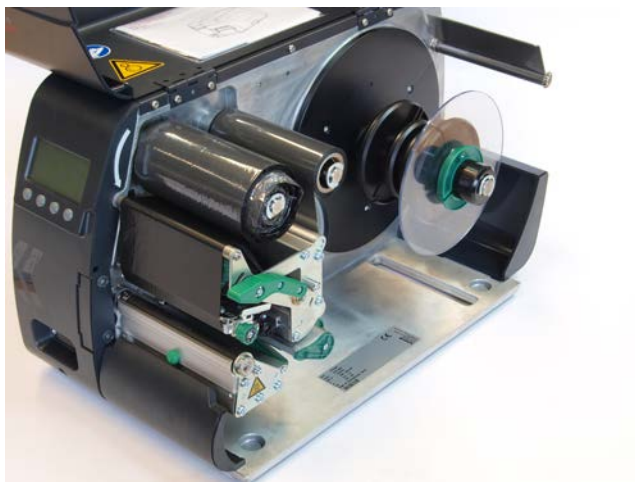

2. Allentare la pellicola tra i perni.

3. Staccare contemporaneamente dai perni della pellicola i due rotoli di pellicola. Estrarre la pellicola lateralmente sotto la testina di stampa:

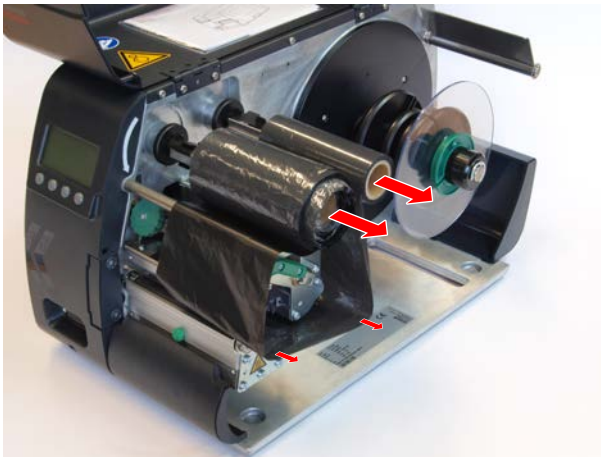

|| Tenere sempre pronte le pellicola usate spesso come coppia di rotoli. ||

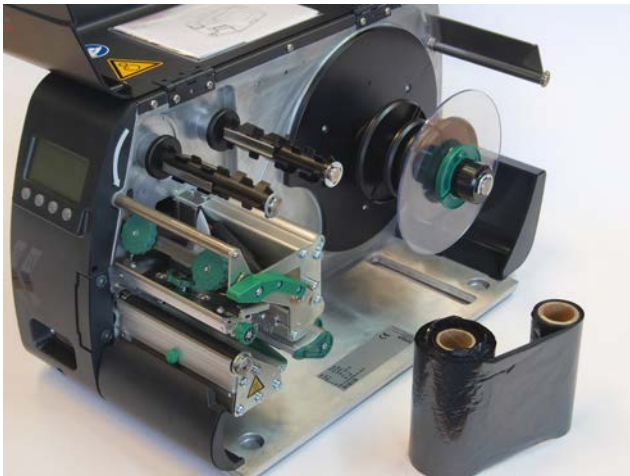

L'inserimento della coppia di rotoli avviene come di seguito indicato:

4. Spingere la pellicola tra i rulli lateralmente sotto la testina di stampa.
5. Spingere i rotoli di pellicola sui perni e tendere la pellicola.

INSERIRE E RIMUOVERE IL MATERIALE DELL'ETICHETTA

**AVVERTENZA!**

Durante il funzionamento la testa della stampante può raggiungere temperature elevate!

- ▶ Evitare il contatto.

**AVVERTENZA!**

Pericolo di ferite a causa di componenti in movimento e a rotazione rapida.

- ▶ Quando si usa la macchina non lasciare i capelli sciolti né indossare gioielli, bigiotteria o maniche lunghe.
- ▶ Prima di inserire il rullo di etichette, controllare che la macchina sia in Modalità offline (display Riposo).
- ▶ Prima dell'esercizio, chiudere il coperchio dell'apparecchio.

**AVVERTENZA!**

Rischio di lesioni dovute alla caduta del rotolo di etichette.

- ▶ Indossare calzature di sicurezza.

XLP 51x Standard: Inserimento della bobina di materiale

|| Le illustrazioni di questo capitolo mostrano un XLP 514. Se il funzionamento dell'XLP 516 differisce in alcuni punti, ciò verrà segnalato nel punto appropriato del testo. ||

Prima di iniziare

- La macchina è offline (display «Riposo»)
- Il materiale a etichette è in rotolo ed è avvolto con il lato etichette all'esterno (in caso contrario, si prega di tener conto dello schema diverso di inserimento)

|| Anelli adattatori per diametro del nucleo di 100 mm (4"): Codice articolo N103045 (2 pezzi) ||

- Le avvertenze per il caricamento delle etichette sono state lette e comprese (v. «**Inserire e rimuovere il materiale dell'etichetta**» alla pagina 71)

Implementazione

1. Aprire il coperchio anteriore (A).

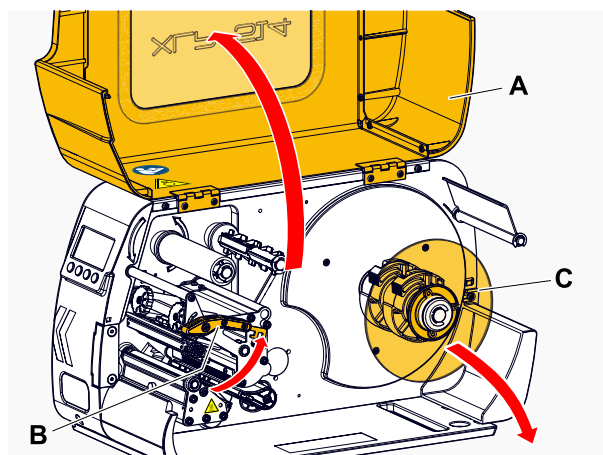

2. Aprire la leva di pressione della testina di stampa (B, Fig. in alto).
3. Togliere il disco di guida esterno (C, Fig. in alto) dal rullo del supporto.
4. (Opzionale) Se il diametro interno della bobina di materiale è più grande del diametro dell'asse dello sbobinatore: Applicare gli *anelli adattatori* (figura). A tal fine premere sulle superfici di presa degli anelli adattatori schiacciandole l'una verso l'altra, portare gli anelli nella posizione desiderata e quindi rilasciarli.

|| Gli anelli adattatori devono adattarsi al nucleo della bobina di materiale (A) con meno gioco possibile. Far scorrere l'anello adattatore interno sullo sbobinatore fino all'arresto. Adattare l'anello adattatore esterno alla larghezza (X) della bobina di materiale. ||

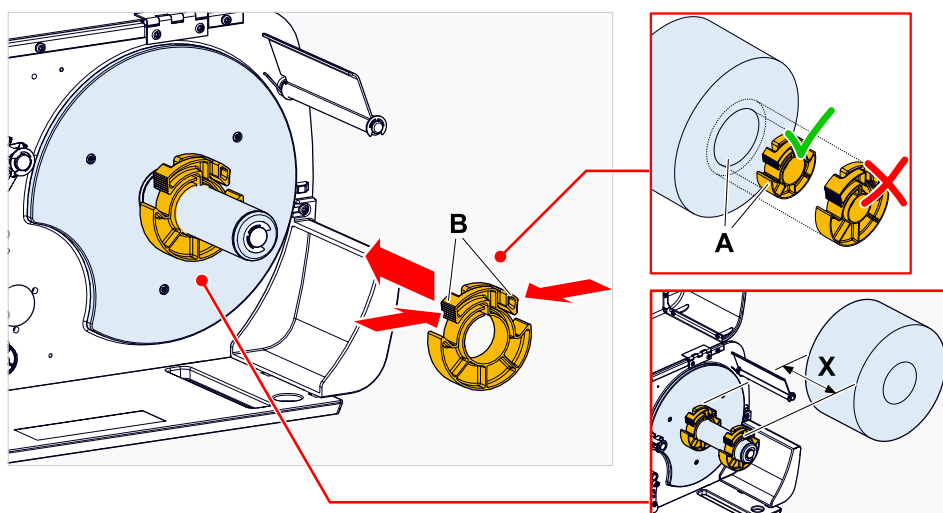

5. Far scorrere la bobina di etichette sullo svolgitore fino all'arresto (figura a sinistra). Posizionare il nastro di materiale intorno al dispositivo antistrappo (A).

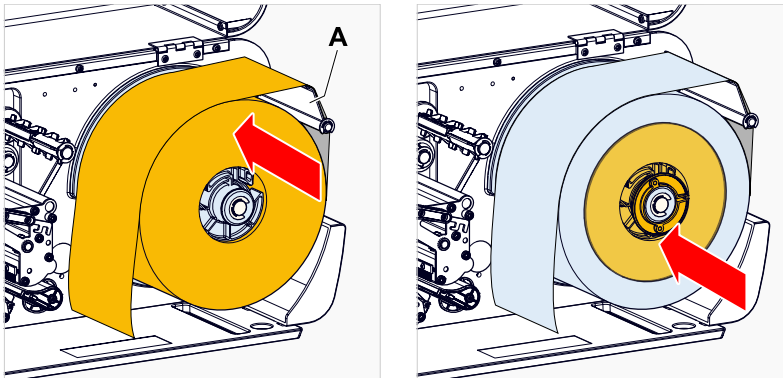

6. Far scivolare il disco di guida fino all'arresto, accostandolo alla bobina di materiale (figura in alto a destra).
7. Far scorrere il nastro di materiale attraverso il modulo di stampa come rappresentato in figura:

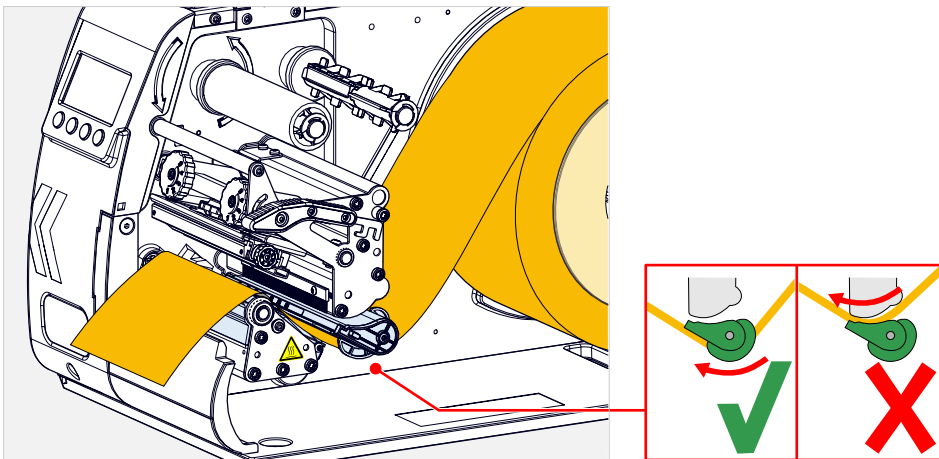

8. Spingere la guida del materiale (A) verso il bordo del supporto, ma prestando attenzione affinché il supporto rimanga ben steso:

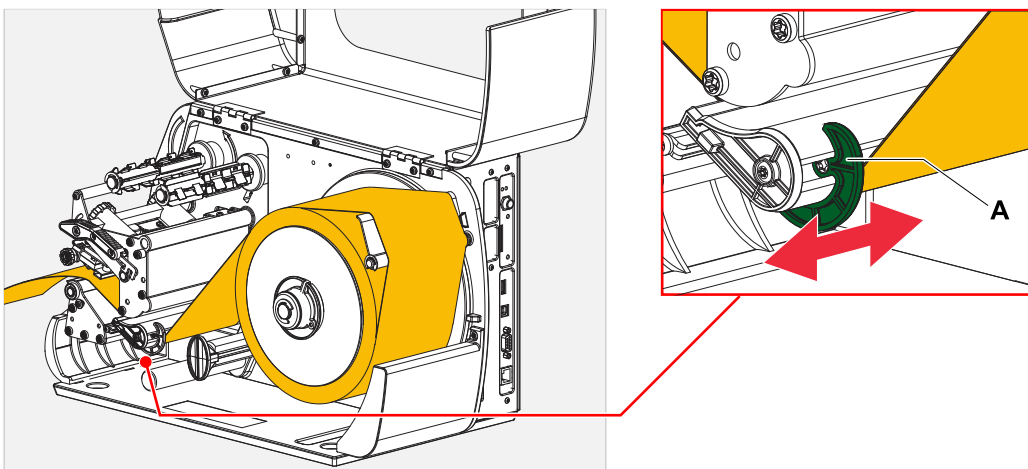

9. Chiudere la leva di pressione della testina di stampa.

Operazioni successive

Se il materiale delle etichette è diverso da quello usato precedentemente: regolare il sensore delle etichette.

Compiti correlati

Regolazione del sensore etichette alla pagina 79

Informazioni correlate

Schema di inserimento alla pagina 63

XLP 51x Standard: Inserimento del materiale in formato leporello

|| Le illustrazioni di questo capitolo mostrano un XLP 514. Se il funzionamento dell'XLP 516 differisce in alcuni punti, ciò verrà segnalato nel punto appropriato del testo. ||

Prima di iniziare

- La macchina è offline (display «Riposo»)
- Il materiale per etichette è piegato in formato leporello
- Le avvertenze per il caricamento delle etichette sono state lette e comprese (v. «**Inserire e rimuovere il materiale dell'etichetta**» alla pagina 71)

Implementazione

1. Aprire il coperchio anteriore.
2. Aprire la leva di pressione della testina di stampa.
3. Posizionare il materiale delle etichette (A) dietro la stampante.

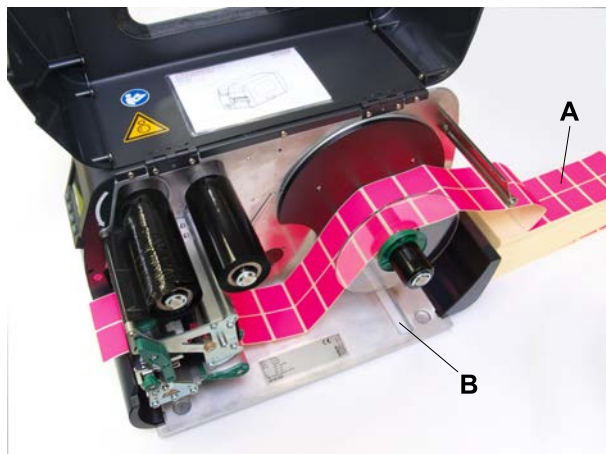

4. Guida del materiale attraverso lo svolgitore. Applicare nuovamente il disco di guida dello sbobinatore e accostarlo ben vicino al bordo del materiale, senza però intrappolare il materiale stesso.

|| Il lato di materiale che deve essere stampato è rivolto verso l'alto. In alternativa, il materiale può essere alimentato dal basso attraverso la fessura sul fondo della stampante (B, Fig. in alto). ||

5. Continuare come descritto al punto 6 in **XLP 51x Standard: Inserimento della bobina di materiale** alla pagina 71.

Operazioni successive

Se il materiale a etichette è diverso da quello usato precedentemente: regolare il sensore etichette.

Compiti correlati

Regolazione del sensore etichette alla pagina 79

XLP 51x con riavvolgitore interno: Inserimento della bobina di materiale

|| Le illustrazioni di questo capitolo mostrano un XLP 514. Se il funzionamento dell'XLP 516 differisce in alcuni punti, ciò verrà segnalato nel punto appropriato del testo. ||

Prima di iniziare

- Stampante con riavvolgitore interno e lamiera di rinvio
- Il materiale di supporto avvolto è stato asportato
- L'avvolgitore interno è attivato (Opzioni > Selezione > Periferica = «Riavvolgitore interno»)
- La macchina è offline (display «Riposo»)
- Il materiale a etichette è in rotolo ed è avvolto con il lato etichette all'esterno (in caso contrario, si prega di tener conto dello schema diverso di inserimento)
- Le avvertenze per il caricamento delle etichette sono state lette e comprese (v. «**Inserire e rimuovere il materiale dell'etichetta**» alla pagina 71)

Implementazione

1. Inserire il nastro dell'etichetta, vedere **XLP 51x Standard: Inserimento della bobina di materiale** alla pagina 71.

2. Guidare l'estremità del nastro di materiale intorno al deflettore verso l'avvolgitore come mostrato e fissarlo con la graffa (A).

Assicurarsi che anche il bordo interno del nastro di materiale sia a contatto quando viene restituito.

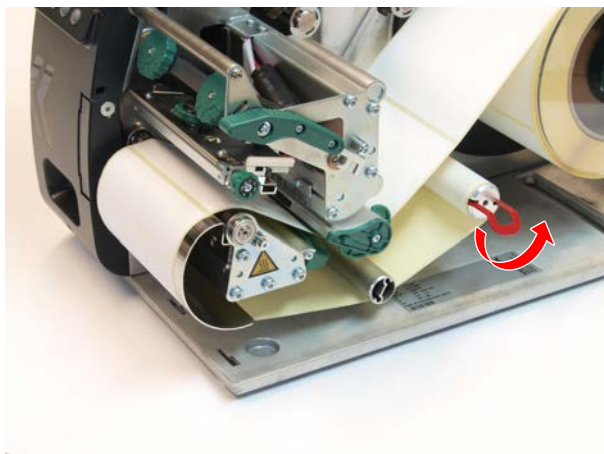
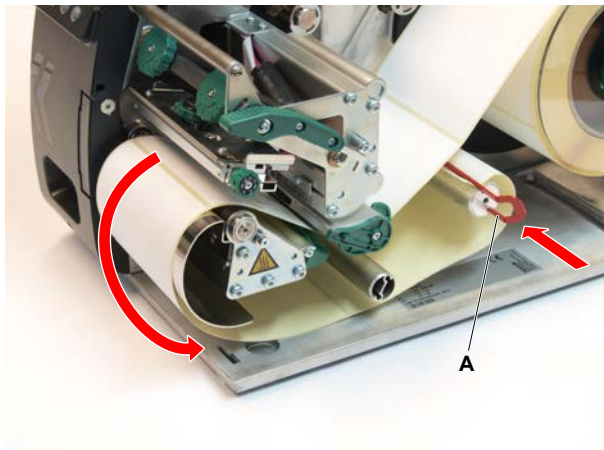

3. Accostare la guida del materiale (A) ben vicino al bordo del nastro del materiale, senza però intrappolare il materiale:



4. Far scivolare il disco di guida fino all'arresto, accostandolo alla bobina di materiale.
5. Chiudere la leva di pressione della testina di stampa.

Operazioni successive

Se il materiale a etichette è diverso da quello usato precedentemente: regolare il sensore etichette.

Compiti correlati

Regolazione del sensore etichette alla pagina 79

XLP 51x con riavvolgitore interno e bordo di erogazione: Inserimento della bobina di materiale

|| Le illustrazioni di questo capitolo mostrano un XLP 514. Se il funzionamento dell'XLP 516 differisce in alcuni punti, ciò verrà segnalato nel punto appropriato del testo. ||

Prima di iniziare

- Stampante con riavvolgitore interno e bordo di erogazione
- Il materiale di supporto avvolto è stato asportato
- L'avvolgitore interno è attivato (**Opzioni > Selezione > Periferica = «Dispenser»**)
- La macchina è offline (display «Riposo»)
- Il materiale a etichette è in rotolo ed è avvolto con il lato etichette all'esterno (in caso contrario, si prega di tener conto dello schema diverso di inserimento)
- Le avvertenze per il caricamento delle etichette sono state lette e comprese (v. **Inserire e rimuovere il materiale dell'etichetta**)

Implementazione

1. Premere il pulsante rosso (A) presso il bordo di erogazione e sbloccare così il rullo di erogazione (B). Rimuovere il rullo di erogazione.

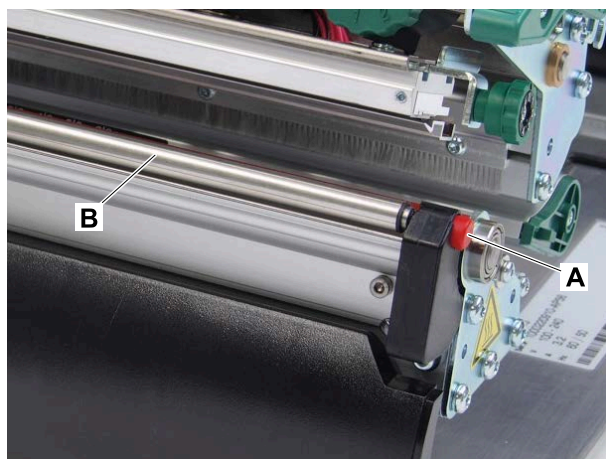

2. Etikettenbahn einlegen, siehe **XLP 51x Standard: Inserimento della bobina di materiale** alla pagina 71.
3. Partendo dalla fine del nastro di etichette, staccare le etichette dalla carta di supporto per una lunghezza di circa 30 cm.

4. Guidare la carta di supporto verso il riavvolgitore come illustrato e fissarla con la graffa (A).

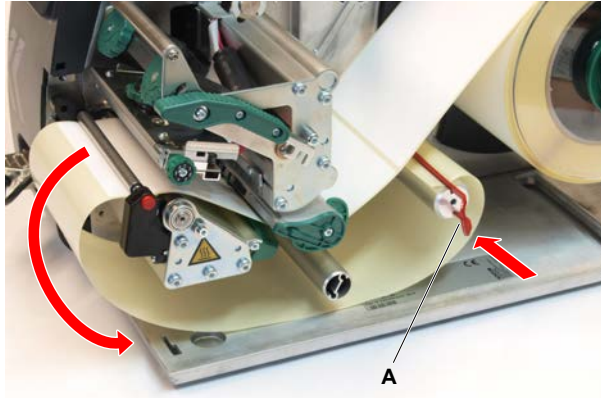

5. Agganciare nuovamente il rullo di erogazione. A tal fine, inserire anzitutto il terminale sinistro dell'asse del rullo nel cuscinetto, quindi premere il terminale destro dall'alto per inserirlo nel cuscinetto a molla.
6. Chiudere la leva di pressione della testina di stampa.

Risultati

Dopo la commutazione in modalità pronta (indicatore **Pronta**), il riavvolgitore tira la carta di supporto e la stampante è pronta per l'uso.

Dopo 3 tentativi falliti di inizializzazione dell'avvolgitore interno, l'avvolgitore viene spento e la stampante si avvia senza avvolgitore. Ciò consente di correggere le impostazioni nel menu dei parametri.

Riavviare il riavvolgitore interno:

- Premere il tasto  sul pannello di controllo.

Operazioni successive

Se il materiale a etichette è diverso da quello usato precedentemente: regolare il sensore etichette.

Compiti correlati

[Regolazione del sensore etichette](#) alla pagina 79

IMPOSTAZIONI E CONTROLLI

Regolazione del sensore etichette

Informazioni su questa attività

È necessario effettuare la regolazione del sensore etichette se

- la macchina viene messa in funzione per la prima volta
- si effettua un cambio di materiale passando da uno largo a uno stretto o a un materiale con forme/tipo di punzonatura diversi

Implementazione

1. Aprire la leva di pressione della testina di stampa.
2. Spostare il sensore utilizzando la relativa maniglia (A), finché l'indicatore (B) non si viene a trovare sopra la punzonatura.

La barriera fotoelettrica reflex opzionale si trova a 6 mm a destra della lancetta - la lancetta deve quindi essere posizionata a 6 mm a sinistra del centro del marcatore reflex.

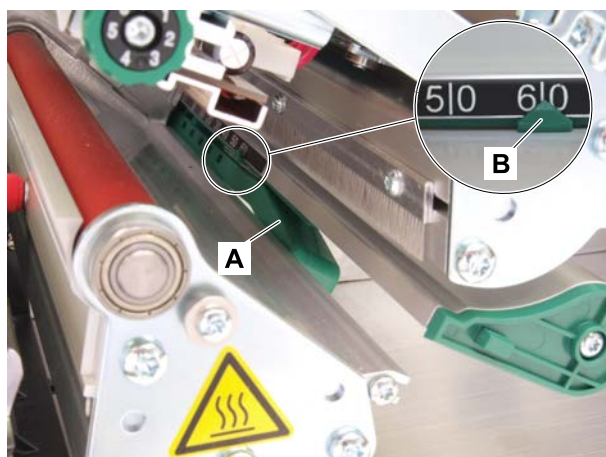

3. Chiudere la leva di pressione della testina di stampa.

Compiti correlati

XLP 51x Standard: Inserimento della bobina di materiale alla pagina 71

XLP 51x Standard: Inserimento del materiale in formato leporello alla pagina 75

XLP 51x con riavvolgitore interno: Inserimento della bobina di materiale alla pagina 76

XLP 51x con riavvolgitore interno e bordo di erogazione: Inserimento della bobina di materiale alla pagina 78

Impostazioni nel menu parametri

Le impostazioni di seguito descritte e specifiche per le singole applicazioni sono di solito contenute nell'ordine di stampa e non vanno quindi effettuate. Le impostazioni manuali effettuate prima di trasmettere un ordine di stampa verranno sovrascritte dalle impostazioni nell'ordine di stampa.

- **Lunghezza etichetta** alla pagina 80
- **Larghezza etichetta** alla pagina 81
- **Tipo materiale** alla pagina 81
- **Tipo di stampa** alla pagina 82
- **Compensazione della temperatura** alla pagina 82

Lunghezza etichetta

- ▶ Richiamare la schermata "Riposo".

A) Misurazione automatica della lunghezza etichetta:

- ▶ Premere i tasti 3 + 4.



Figura 40: Viene misurata la lunghezza dell'etichetta.

La stampante fa avanzare il materiale etichette fino a che due contrassegni di inizio etichetta hanno oltrepassato il sensore etichette. La distanza ricavata dalle etichette viene visualizzata (fig. in basso) e rilevata nel parametro *Stampa > Materiale > Etichetta > Lung. etichetta*. Inoltre il parametro *Stampa > Materiale > Etichetta > Tipo materiale* viene impostato a «Etichetta».

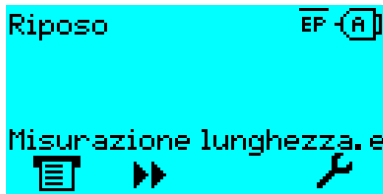

Figura 41: Visualizzazione della lunghezza etichetta misurata.

B) Inserire manualmente la lunghezza etichetta:

1. Misurare la lunghezza etichetta (C).
2. Richiamare *Stampa > Materiale > Etichetta > Lung. etichetta* e inserire il valore misurato in millimetri.



Figura 42: Materiale etichette (etichette autoadesive) (A: nastro etichette (carta di supporto), B: etichetta, C: lunghezza etichetta, D: larghezza materiale)

Larghezza etichetta

1. Misurare la larghezza del nastro di materiale (D) (compresa la carta di supporto).
2. Richiamare *Stampa > Materiale > Etichetta > Larg. etichetta* e inserire il valore misurato in millimetri.

Tipo materiale

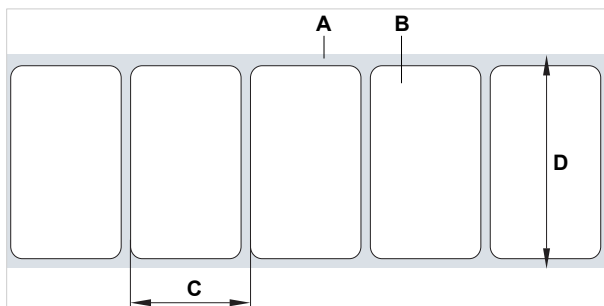
Viene impostato automaticamente con la misurazione automatica della lunghezza materiale su «Etichetta».

- Impostare *Stampa > Materiale > Etichetta > Tipo materiale*, a seconda del tipo di materiale, su «Etichetta» o «Continuo».

Tipo di stampa

Stampa senza pellicola (procedura termica diretta):

► **Stampa > Materiale > Etichetta > Tipo di stampa = «Stampa termica».**

Stampa con pellicola (procedura a trasferimento termico):

► **Stampa > Materiale > Etichetta > Tipo di stampa = «Trasfer.termico».**

Compensazione della temperatura

Il contrasto di stampa dipende notevolmente dalla temperatura della testina di stampa. Per impostarla si usa il parametro **Stampa > Contrasto** o durante la stampa, premendo il tasto 2.

Se si stampa un ordine di stampa di grandi dimensioni, temperatura e quindi contrasto di stampa della testina di stampa aumentano durante il funzionamento. E in modo proporzionale alle dimensioni dell'ordine di stampa, che fanno aumentare la percentuale di nero della stampa.

In caso estremi il surriscaldamento può provocare strisce in fini strutture nella stampa, come nel caso di codici a barre trasversali rispetto alla direzione di stampa. Per impedire questo problema, la centralina di stampa misura e corregge continuamente la temperatura della testina di stampa. Requisito è che il parametro **Sistema > Controllo stampa > Rid. temperatura** sia impostato a un valore > 0 (impostazione preliminare: 20%).

|| La compensazione della temperatura è tanto maggiore quanto maggiore è il valore impostato del parametro **Sistema > Controllo stampa > Rid. temperatura** (v. Fig. a seguito). ||

Parametri	Funzione
Stampa > Contrasto	Regolazione del contrasto di stampa e quindi indirettamente della temperatura della testina di stampa (in effetti viene regolata la potenza della testa di stampa).
Sistema > Controllo stampa > Rid. temperatura	Regolazione del fattore di correzione per la compensazione della temperatura. Tanto maggiore è il valore dell'impostazione, tanto più si riduce la potenza in caso di riscaldamento della testina di stampa.

Tabella 16: Parametro per impostare la compensazione della temperatura.



Figura 43: Con parametro *Sistema > Controllo stampa > Rid. temperatura* attivato si riduce la potenza della testina di stampa - e quindi indirettamente il contrasto di stampa. Questa riduzione inizia con una temperatura di 26°C. A partire da 54°C si mantiene il valore massimo.

Esempio di lettura:

Se il layout etichette da stampare contiene molto nero, si deve attivare la riduzione della temperatura con un valore del 40%.

► *Sistema > Controllo stampa > Rid. temperatura = 40%*.

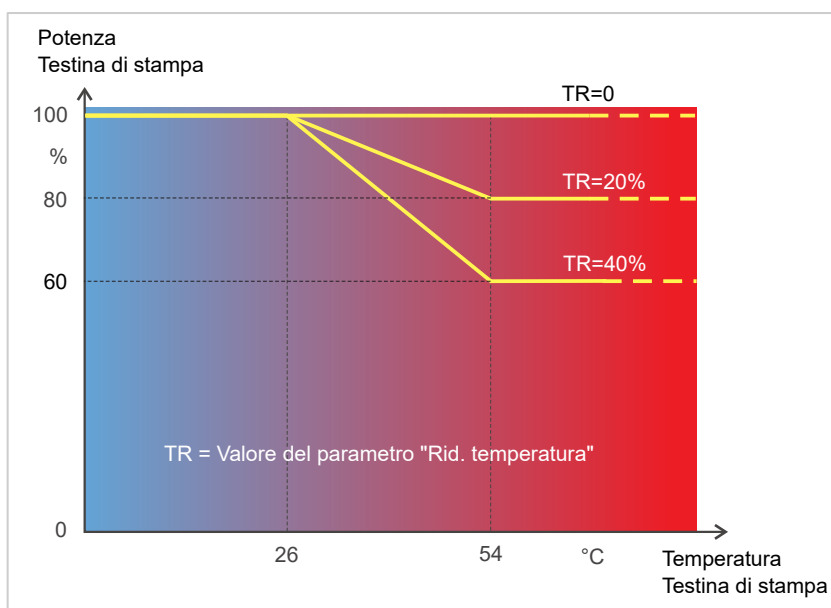
Se la temperatura della testina di stampa supera i 26 °C la potenza si riduce automaticamente.

La lettura del diagramma indica: Con temperatura della testina di stampa di circa 40 °C si riduce la potenza a circa l' 80%; con una temperatura ipotetica di 54 °C o superiore la si riduce a circa il 60%.

Funzioni di controllo

Le seguenti funzioni controllano l'esercizio della macchina:

- **Etichette mancanti** alla pagina 83
- **Scorta pellicola** alla pagina 84
- **Fine pellicola** alla pagina 85
- **Fine materiale** alla pagina 85

Etichette mancanti

Un'etichetta mancante sul nastro etichette di solito non rappresenta un problema per la stampa, in quanto l'avanzamento delle etichette continua a funzionare fino a che una nuova etichetta si posiziona sotto il sensore etichette.

Tuttavia in alcuni casi potrebbe essere necessario segnalare la mancanza di etichette. Impostando la funzione *Sistema > Controllo stampa > N.mancati rilev.* scatta un messaggio di errore se mancano una o più etichette:

```
Stato: 5001
Nessun gap ident
```

La stampante si arresta.

Scorta pellicola

La scorta di pellicola viene indicata durante la stampa come lunghezza residua della pellicola e in metri (A). Il primo valore dopo l'inizializzazione è preceduto da un «~» (B).



Figura 44: Display della lunghezza residua di pellicola (A, qui: 735 m).

|| Il display compare dopo alcuni giri del rullo di pellicola. ||

Per poter indicare con precisione la lunghezza residua della pellicola, si devono immettere alcuni dati identificativi del nuovo rullo di pellicola:

- ▶ Impostare **Stampa > Materiale > Foil > Lunghezza foil** alla lunghezza della pellicola in metri.
- ▶ Impostare **Stampa > Materiale > Foil > Diam.esternoFoil** al \varnothing esterno (D) del rullo pellicola, in millimetri.
- ▶ Impostare **Stampa > Materiale > Foil > Diam int. foil** al \varnothing interno (d) del rullo pellicola, in millimetri.

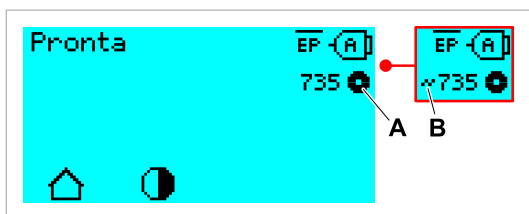
|| \varnothing interno del rullo pellicola = \varnothing esterno del nucleo della pellicola! ||

|| L'impostazione preliminare corrisponde a quella della pellicola standard NOVEXX Solutions 10287-600-xxx. ||



Figura 45: Diametro esterno (D) e interno (d) del rullo pellicola.

Per controllare le scorte di pellicola, deve essere impostata una lunghezza critica della pellicola. Se si scende sotto tale lunghezza, appare, a seconda delle impostazioni, un avviso o un messaggio di errore.

- ▶ Impostare **Sistema > Controllo stampa > Allar. fine foil** alla lunghezza critica desiderata per la pellicola, in millimetri.
- ▶ Impostare **Sistema > Controllo stampa > Stop allar. Foil** al comportamento desiderato:
 - **Disabilitato**: La stampante indica l'avviso per la pellicola e *non* si ferma:

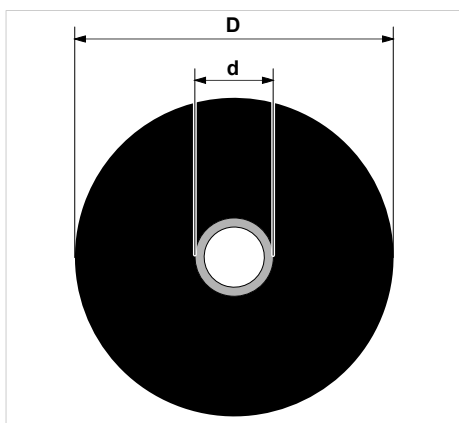

Figura 46: Avviso per la pellicola durante un ordine di stampa: Lo sfondo è giallo, il simbolo della pellicola lampeggia.

- **Abilitato:** La stampante indica l'avviso per la pellicola, seguito dal messaggio di errore, e si ferma dopo l'etichetta attuale:

```
Stato: 5110
Livello foil scarso
```

Fine pellicola

Quando il rullo di pellicola è completamente svolto, e quindi il mandrino di svolgimento non ruota, appare il messaggio:

```
Stato: 5008
Fine foil
```

- ▶ Procedere come descritto nel capitolo "Inserimento della pellicola".

Il riconoscimento di fine pellicola può essere spento, se necessario, per stampare ad esempio con stampa termica:

- ▶ Impostare il parametro **Stampa > Materiale > Etichetta > Tipo di stampa** su «Stampa termica».

Fine materiale

Quando l'estremità di fine del materiale ha passato il sensore punzonature, appare il messaggio di stato:

```
Stato: 5002
Fine materiale
```

- ▶ Aprire la leva di pressione ed estrarre in avanti la fine del materiale, per farla uscire dalla stampante.

STAMPA

Generare un ordine di stampa

Si hanno due possibilità per generare un ordine di stampa:

- Uso del *software di layout*

Come *software di layout* può essere utilizzato qualsiasi software che disponga di funzione di stampa (ad es. software di elaborazione testi). È però meglio indicato uno speciale software di layout per etichette, come ad es. NiceLabel^[50]. Requisito indispensabile è l'installazione del driver stampante.

Il *driver stampante* adeguato e le istruzioni per l'installazione sono disponibili sul nostro sito^[51]. Il driver supporta i seguenti sistemi operativi Windows:

Vista / Windows 7 / Windows 8 / Windows 8.1 / Windows 10 / Windows 11 / Windows Server 2008 / Windows Server 2008 R2 / Windows Server 2012 / Windows Server 2012 R2 / Windows Server 2016 / Windows Server 2019 / Windows Server 2022.

- *Codifica di ordini di stampa con Easy Plug*



Il layout etichette è descritto da una sequenza di comandi, scritti in un file di testo. Questo metodo presuppone buone conoscenze della lingua di programmazione di Easy Plug.

Trasmissione dell'ordine di stampa dall'host con software di layout

Descrive la trasmissione di un ordine di stampa da un calcolatore host usando un cavo dati e un software di layout.

Prima di iniziare

- Le interfacce dati del calcolatore host e della stampante sono collegate da un cavo dati adeguato
- L'interfaccia dati è impostata nel menu parametri della stampante
- Il software layout è installato sull'host

Implementazione

1. Selezionare l'interfaccia adeguata nel programma di layout.
2. Richiamare il layout etichetta memorizzato o creare un nuovo layout etichetta.
3. Avviare la procedura di stampa nel programma di layout.

⁵⁰ www.nicelabel.com

⁵¹ www.novexx.com

Trasmissione dell'ordine di stampa dall'host con un file di comando

Descrive la trasmissione di un ordine di stampa da un calcolatore host servendosi di un file di testo con comandi Easy Plug («file di comando») e di un cavo dati.

Prima di iniziare

- Le interfacce dati dell'host e della stampante sono collegate da un cavo dati adeguato
- L'interfaccia dati è impostata nel menu parametri della stampante

Implementazione



1. Richiamare la finestra di immissione (Windows) sul calcolatore host.
2. Passare alla directory con il file di comando.
3. (Opzionale) Interfaccia seriale: `copy testjob.txt com1`
4. (Opzionale) Interfaccia Ethernet/USB: `copy testjob.txt \\Nome computer\Nome con-divisione`
 - *Nome computer*: Per identificarlo in Windows 10:
 - a. Premere il tasto . Si apre il menu di start.
 - b. Digitare `System information`. Confermare con il tasto di Enter (Invio). Si apre la finestra «System information».
 - c. Nella parte destra della finestra cercare la voce «Nome sistema». La stringa a destra è il nome del calcolatore.
 - *Nome condivisione*: il nome condivisione rappresenta una stampante collegata ad una determinata porta, la porta USB o TCP/IP. Per immettere il nome condivisione:
 - a. Premere il tasto . Si apre il menu di start.
 - b. Digitare `Stampante e Scanner`. Confermare con il tasto di Enter (Invio). Si apre la finestra «Impostazioni > Stampante e Scanner».
 - c. Cliccare il nome della stampante desiderata.
 - d. Cliccare «Gestisci».
 - e. Cliccare «Proprietà stampante».
 - f. Aprire la scheda «Condivisione» (figura a seguito).
 - g. Immettere nel campo «Nome condivisione» un nome e attivare il segno di spuntatura di «Condividi la stampante».
 - h. Cliccare «OK».

Figura 47: Immissione del nome condivisione in Windows 10.

Avvio dell'ordine di stampa da un supporto di memoria esterna

Prima di iniziare

- L'ordine di stampa è memorizzato come file su un supporto esterno di memoria (ad es. penna USB) nella libreria \Formats
- Il file ha l'estensione .for
- Il supporto di memoria deve essere assegnato alla cartella di drive C: (vale a dire Interfaccia > Cartelle > Drive C deve essere impostato al supporto di memoria sul quale si trova il file con l'ordine di stampa, cioè «USB1» o «USB2»)

Implementazione

1. Spegnerne la stampante.
2. Inserire il supporto di memoria nella stampante.
3. Accendere la stampante.
La stampante visualizza il display "Pronto" (ciano)
4. Premere i tasti 2 + 4, per passare alla modalità Standalone.
Appare una finestra di selezione per supporti di memoria:

|| Se non viene indicato un supporto di memoria esterno: Premere il tasto 1. In tal modo si attua- ||
|| lizza l'elenco. ||



5. Selezionare e confermare la memoria di supporto.
Una finestra di selezione file mostra gli ordini di stampa disponibili sul supporto di memoria scelto:



6. Selezionare l'ordine di stampa con i tasti 2 e 3. Premere il tasto 4 per caricare l'ordine di stampa. Appare un'ulteriore finestra di selezione. Come standard si ha la possibilità di modificare il quantitativo di stampa previsto dall'ordine di stampa (Fig. sinistra). A seconda del tipo di ordine di stampa, si possono avere anche altri campi di immissione (Fig. destra).



Figura 48: Selezione del file in modalità Standalone (a sinistra: campo standard per la richiesta del quantitativo di stampa; a destra: richiesta di altri dati aggiuntivi)

7. Premere il tasto 2 per avviare l'ordine di stampa senza modificare il quantitativo di stampa.

Per la modifica del quantitativo di stampa o di altri campi di immissione, v. la figura a seguito.

Se la stampante, prima di passare alla modalità Standalone, ha visualizzato il display «Pronta», la procedura di stampa si avvia immediatamente.

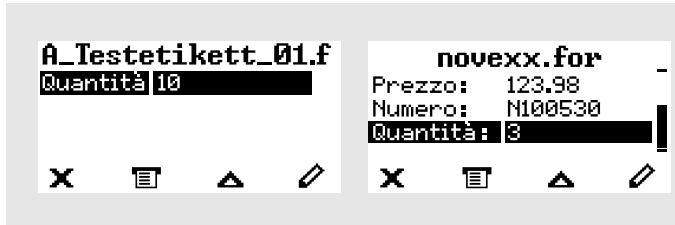
8. Premere i tasti 2 + 4 per tornare al display «Pronta».



Figura 49: Modificare il quantitativo di stampa in modalità Standalone.

Avvio e controllo della stampa

La stampante inizia a stampare non appena sono soddisfatte le seguenti condizioni:

- La stampante è accesa
- Sul pannello di comando è visibile il display “Pronto”
- È stato trasmesso un ordine di stampa
- Il sensore di etichette ha riconosciuto l'inizio di un'etichetta.

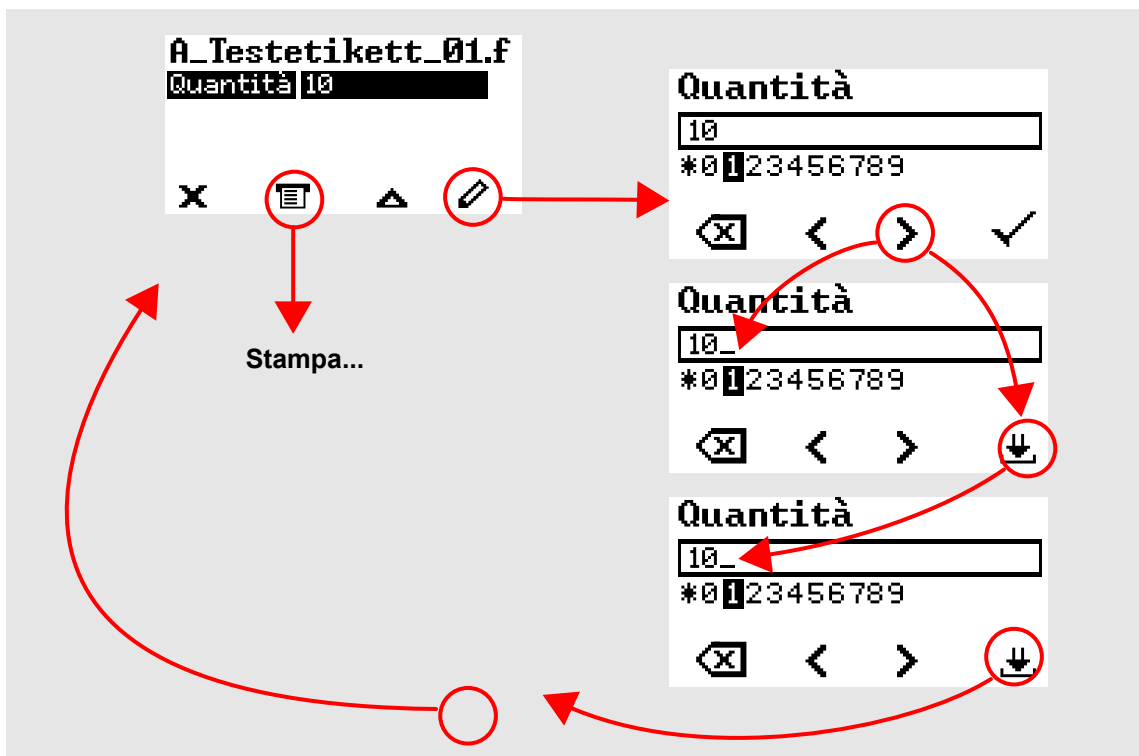
Questo avviene non prima che siano avanzati 10 cm di materiale, poiché questi 10 cm vengono utilizzati dall'unità di controllo esclusivamente per calcolare il diametro dei rotoli di pellicola. Ciò significa che se l'inizio di un'etichetta ha già superato il sensore di etichette, viene ignorato.





Figura 50: Display durante la stampa (A: etichette già stampate dell'ordine di stampa attuale, B: etichette da stampare dell'ordine di stampa, C: numero di ordini di stampa in coda di attesa, D: tasto di Pausa, arresta la stampante, E: (Opzionale) Denominazione del materiale di stampa, vedere il comando Easy Plug #IM).

Se la stampa mostra ancora il display “Riposo”:

- Premere il tasto  per passare al display “Pronto” e iniziare la stampa.

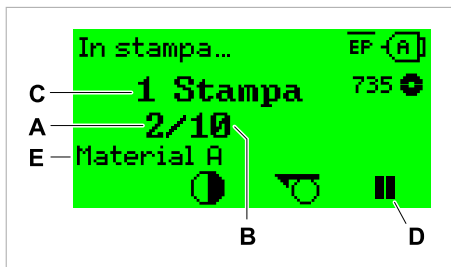
Esempi:



Figura 51: Ordine di stampa con quantità continua.



Figura 52: Ordine di stampa arrestato. Premere il tasto 4 per proseguire.

MODALITÀ STANDALONE

Requisiti e funzionamento

Requisiti

- *Memoria esterna* (penna USB)
- *Computer*, per la scrittura sulla memoria esterna
- (Optional) *tastiera*, facilita l'immissione di dati variabili (vedi cap. **Funzioni con tastiera esterna** alla pagina 93)

Descrizione del funzionamento

Standalone

In modalità Standalone la stampante può essere fatta funzionare senza cavi dati con un computer host. Gli ordini di stampa verranno in tal caso memorizzati da un computer sul dispositivo di memoria. Dopo aver inserito il dispositivo di memoria sulla stampante, l'operatore può richiamare quando necessario gli ordini di stampa. Usa a tal scopo i tasti del pannello comandi della stampante o una tastiera collegata alla stampante. È pertanto possibile immettere dati variabili.

In modalità Standalone è sempre passare alla modalità di esercizio "normale":

- ▶ Premere i tasti 2 + 4.

È utile immaginarsi due console operative, tra le quali passare a piacere premendo i tasti 2 + 4.

Console operativa "Modalità normale"		Console operativa "Modalità Standalone"
Display "Pronta"	Tasti 2 + 4	Selezione ordini di stampa
Display "Riposo"		Immissione dei contenuti dei campi
Stato di segnalazione		Immissione del quantitativo di stampa
Display "Impostazione"		Avvio degli ordini di stampa
		Visualizzazione dei messaggi di errore

Tabella 17: Funzioni e visualizzazioni in modalità normale e in modalità Standalone.

Breve guida alle caratteristiche della modalità Standalone:

- Stampa senza collegamento al computer
- Immissione dati via pannello operativo o tastiera
- Lettura degli ordini di stampa da una memoria esterna
- Immissione o selezione di contenuti dei campi
- Caricamento di firmware da una memoria esterna

Selezione di file su un supporto di memoria esterno

Prima di iniziare

- Il file è memorizzato su un supporto esterno di memoria (ad es. penna USB) nella libreria \Formats
- Il file ha un'estensione .for (ordine di stampa o file di Setup) oppure .s3b (firmware)
- Il supporto di memoria deve essere assegnato alla cartella di drive C: (vale a dire Interfaccia > Cartelle > Drive C deve essere impostato al supporto di memoria sul quale si trova il file con l'ordine di stampa)

Implementazione

1. Spegnerne la stampante.
2. Inserire il supporto di memoria nella stampante.
3. Accendere la stampante.
La stampante visualizza il display "Pronta" (ciano)
4. Premere i tasti 2 + 4, per passare alla modalità Standalone.
Appare una finestra di selezione per supporti di memoria:



5. Selezionare e confermare la memoria di supporto.
Una finestra di selezione file mostra gli ordini di stampa disponibili sul supporto di memoria scelto:



6. Selezionare l'ordine di stampa con i tasti 2 e 3. Premere il tasto 4 per caricare l'ordine di stampa.
Appare un'ulteriore finestra di selezione. Come standard si ha la possibilità di modificare il quantitativo di stampa previsto dall'ordine di stampa (Fig. sinistra). A seconda del tipo di ordine di stampa, si possono avere anche altri campi di immissione (Fig. destra).

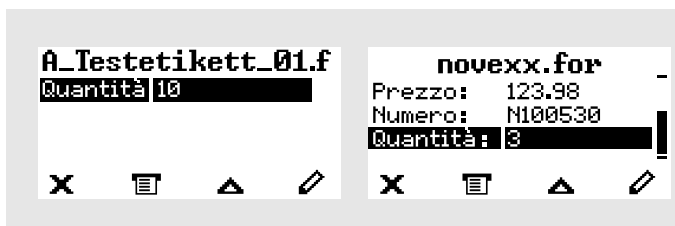

7. Premere il tasto 2 per avviare l'ordine di stampa senza modificare il quantitativo di stampa.

Per la modifica del quantitativo di stampa o di altri campi di immissione, v. la figura a seguito.
Se la stampante, prima di passare alla modalità Standalone, ha visualizzato il display «Pronta», la procedura di stampa si avvia immediatamente.

8. Premere i tasti 2 + 4 per tornare al display «Pronta».

Funzioni con tastiera esterna

Tastiera adatta

Sono adatte le tastiere con connessione USB.





Prima del primo esercizio, controllare se la tastiera sulla stampante funziona.
► Impostare il layout della tastiera: Opzioni > Tastiera.





Assegnazione dei tasti

I tasti del pannello di comando sono assegnati come indicato nella tabella dei tasti funzionali della tastiera esterna. I tasti funzionali e le due combinazioni di tasti indicati in tabella funzionano in modalità normale e in modalità Standalone.

Tasto sulla tastiera	Tasto sulla stampante	Funzione
	1	Indipendente dal contesto
	2	
	3	
	4	
	nessuno	Cancellare l'ordine di stampa attuale
	2 + 4	Passaggio tra modalità normale e Standalone

I seguenti tasti e combinazioni di tasti della tastiera esterna funzionano solo in modalità Standalone:

Tasto sulla tastiera	Funzione
	Cancellare i caratteri a sinistra della selezione
	Confermare la modifica
	Rifiutare la modifica
	Spostare a sinistra la selezione carattere

Tasto sulla tastiera	Funzione
	Spostare a destra la selezione carattere
	Inserire il carattere selezionato nello string
	Saltare all'inizio (p. es. di un elenco di selezione)
	Saltare alla fine (p. es. di un elenco di selezione)

Selezione rapida

Con tastiera collegata, è possibile selezionare un file dell'elenco di selezione digitando la prima lettera del nome del file.

Esempio:

Dopo essere passati alla modalità Standalone e aver selezionato il dispositivo di memoria, appare la visualizzazione:



Si vuole richiamare un file con il nome `novexx.for`.

1. Premere quindi sulla tastiera il tasto per la prima lettera del nome del file desiderato, in questo caso "n". Visualizzazione a display:

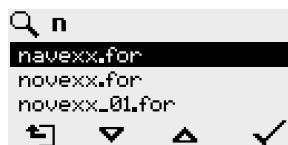

Il simbolo del filtro  indica la funzione filtro attivata. Sono quindi visualizzati con nomi di file che iniziano con "n" (v. Fig. in alto). Se si immette un secondo carattere, ad es. "o", saranno visualizzati solo i nomi di file che iniziano con "no" (v. Fig. a seguito).

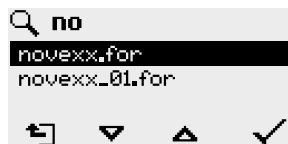

|| Si differenzia tra lettere minuscole / maiuscole! ||

Come azzerare la funzione filtro: Premere il tasto Esc o Backspace.

2. Premere il tasto di Enter (Invio) (oppure il tasto F8), per selezionare il file.

Esecuzione di diversi tipi di file

Esecuzione di file di ordine di stampa

I file con l'estensione `.FOR` sono interpretati come file di ordine di stampa.

Dopo aver richiamato un file di ordine di stampa, sono richiesti tutti i campi di immissione identificati come tali nell'ordine di stampa. Successivamente viene richiesto il quantitativo di stampa. Non appena il quantitativo è confermato, si esegue l'ordine di stampa. Da qui tutte le informazioni sull'ordine di stampa sono visualizzate nella consolle operativa "Modalità normale". Contemporaneamente nella consolle operativa "Standalone" si abilita automaticamente il formato selezionato e sono quindi richieste nuove immissioni. I contenuti precedentemente immessi sono ora visualizzati come elementi predefiniti.

Ogni file di ordine di stampa può contenere *solo un* ordine di stampa. Se un file contiene diversi ordini di stampa, si esegue solo il primo ordine di stampa.

Il riavvio automatico dell'ordine di stampa può essere impedito con la seguente impostazione dei parametri: `Sistema > Controllo stampa > Lavoro singolo = «Disabilitato»`.

Per il quantitativo di stampa può essere immesso anche un solo «*». In tal caso il quantitativo di stampa risulta «infinito».

Esecuzione di file firmware

I file con l'estensione `.tar` sono interpretati come file firmware.



Selezionare un file firmware significa avviarlo. Si tratta di un intervento determinante per il sistema e quindi viene eseguito solo dopo aver risposto alla relativa richiesta.

Esecuzione automatica di un file

Se sul dispositivo di memoria, nella directory `\FORMATS` esiste un file con il nome `DEFAULT.FOR`^[52] questo file viene eseguito automaticamente dopo l'avvio del sistema.

Se nella directory Root è presente anche un file `\AUTOSTRT.FOR`^[53], viene eseguito per primo. Ma: gli ordini di stampa Standalone sono eseguiti correttamente solo se memorizzati come descritto nella directory `\FORMATS`.

⁵² scritto completamente in lettere minuscole o maiuscole, ad es. "Default.for" non è ammesso,

⁵³ per il quale sono ammesse tutte le tipologie di scrittura

Malfunzionamenti

DISPLAY DEI MESSAGGI DI STATO

Durante l'esercizio si controlla continuamente se sono presenti guasti. Se si identifica un guasto, appare a display un relativo messaggio di stato.

Il display di un messaggio di stato sul pannello di comando è strutturato come segue:



Figura 53: Esempio di rappresentazione di messaggi di stato

A	<i>Numero di stato</i> Tramite il numero di stato è possibile trovare una descrizione dell'errore identificato, nel capitolo Elenco di riferimento per i messaggi di stato alla pagina 101: nell'esempio si tratta del messaggio 5001 Nessun gap ident alla pagina 101.
B	<i>Testo di stato</i> A ogni numero di testo è correlato un testo di stato nella lingua del pannello comandi.
C	<i>Categoria</i> Possibili categorie sono tra l'altro Errore di stampa ed errori di formato
D	<i>Simbolo di spuntatura</i> Premere il tasto sotto il simbolo per confermare il messaggio di stato. Se manca questo simbolo, si deve riavviare la macchina.
E	<i>Simbolo codice a barre</i> Dopo aver premuto il tasto sotto il simbolo appare un codice QR, che rimanda a una breve guida per eliminare l'errore (per i dettagli vedasi capitolo Richiamare con lo Smartphone la guida per eliminare gli errori alla pagina 100).
F	<i>Colore di fondo</i> Possibili colori di fondo sono: Rosso (errore) e giallo (avviso)

TIPI DI MESSAGGI DI STATO

Messaggi di errore

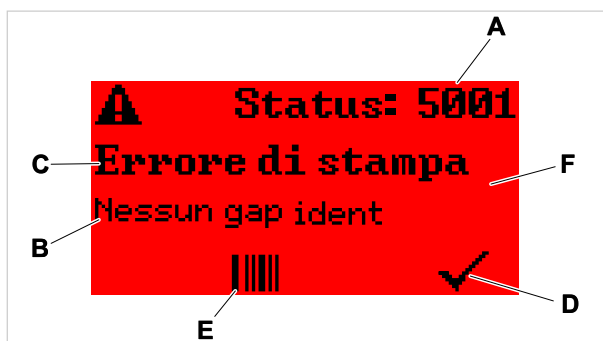
I *messaggi di errore* devono essere confermati dall'operatore, poiché l'evento scatenante o il guasto compromettono il normale funzionamento.

I *messaggi di errore di blocco* sono messaggi che si verificano in seguito a errori gravi. Il messaggio non può essere confermato semplicemente toccando «Confermare». Lo stato di errore può essere annullato solo con un «avvio a caldo» o spegnendo la stampante.

Avvisi

Colore di fondo = giallo

Gli avvisi informano l'operatore di un evento sulla stampante. Il messaggio appare a display solo per breve tempo. La stampante continua a stampare se l'operatore non interviene.



Figura 54: Esempio di un avviso

Ci sono anche avvertenze che appaiono come una riga di testo aggiuntiva nel display «Pronta» (immagine sotto).

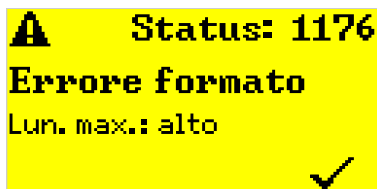

Figura 55: Esempio: Avviso «Allarme start» .

Testo di avviso	Causa
Ferma stampa	Il <i>controllo della stampante</i> è stato interrotto. La stampante non funziona correttamente.
Print ctrl. limited operation	La funzione di <i>controllo della stampante</i> è limitata. Un messaggio di errore per una parte del controllo della stampante è stato confermato 3 volte senza che l'errore sia stato risolto. È possibile che le parti di controllo della testina di stampa, della taglierina, del riavvolgitore del materiale o del trasporto della pellicola (se presente) siano state eliminate.
Allarme start	Durante la procedura di stampa ed erogazione si è presentato un nuovo segnale di start
Inizializzazione	Indica un processo di inizializzazione in corso (ad es. dell'avvolgitore della carta supporto). Vedi anche errore 9036 Inizializzazione alla pagina 104

Tabella 18: Possibili avvisi che possono essere attivati dai segnali in ingresso.

Se si presentano contemporaneamente diversi avvisi, saranno memorizzati in una coda di attesa.

Conferma degli avvisi:

- Premere i tasti 2+3.

Caso speciale di *avviso di fine pellicola*: non viene visualizzato alcun testo, ma il simbolo della pellicola lampeggia.



Figura 56: Avviso di fine pellicola durante un lavoro di stampa: lo sfondo è giallo, il simbolo della pellicola lampeggia.

Per maggiori dettagli si veda il capitolo **Scorta pellicola** alla pagina 84.

Messaggi di stato USI

Questi messaggi di stato sono attivati dall'interfaccia di segnale. Informano se sono presenti determinati segnali.



Figura 57: Esempio di un messaggio di stato USI.

Messaggio di stato	Causa
Pausa USI	Il segnale <code>usi.pause</code> è attivo
Avanzamento USI	Il segnale <code>usi.feed</code> è attivo

Tabella 19: Si possono presentare questi messaggi di stato USI.

I messaggi di stato USI sono visualizzati nel display «Pronta».

Contemporaneamente ai messaggi di stato USI possono presentarsi anche avvisi USI (v. sopra). In tal caso per la visualizzazione hanno precedenza gli avvisi.

Messaggi di errore

Colore di fondo = rosso

I messaggi di errore devono essere confermati dall'operatore, in quanto l'evento che ha causato il messaggio o il guasto mettono a rischio l'esercizio. A destra in basso nella finestra dei messaggi si vede un simbolo di spuntatura sopra il tasto 4. Il messaggio appare a display fino a che si è eliminato il guasto e lo si è confermato con il tasto 4.

I messaggi di errore di blocco sono messaggi che si presentano in seguito a errori gravi. Nella finestra dei messaggi non si vede nessun simbolo di spuntatura e quindi è possibile confermare il messaggio semplicemente premendo il tasto. Lo stato di errore può essere concluso solo con un "avvio a caldo" (premere i tasti 1+2+3) o spegnendo la stampante.

Errore software generico

Non è mai possibile escludere completamente il presentarsi di errori nel firmware. Tali errori sono indicati nell'elenco errori come "Errore software generico". Solo il costruttore può eliminarli.

► Spegnere la stampante e riaccenderla dopo 30 secondi. Se l'errore si ripresenta, contattare il nostro servizio tecnico.

Errore Easy Plug

Con la seguente impostazione è semplice individuare gli errori nel codice Easy Plug:

Lingua stampante > Param. EasyPlug > Errori EasyPlug = «Rigoroso»

Il comando Easy Plug che ha causato l'errore viene visualizzato dopo circa 2 secondi nella riga inferiore del display. Il testo di visualizzazione è di al massimo 30 caratteri e viene fatto scorrere (scroll) automaticamente.

Se l'errore è causato da un singolo errore, questo carattere è contrassegnato nel testo di visualizzazione con ">> <<" per identificarlo facilmente.

Errore indeterminato

Alcuni errori possono avere diverse cause. Per poter determinare la causa di un tale errore è importante poterlo riprodurre.

► Inviare al costruttore le seguenti informazioni, possibilmente complete e preferibilmente come file:

- Layout o rispettivamente ordine di stampa nel quale si presenta l'errore
- Configurazione dei parametri della stampante, quando si presenta l'errore
- File di log dell'ordine di stampa al presentarsi dell'errore

► Usare il parametro **Strumenti > Diagnostica > Salva parametri**, per memorizzare l'attuale configurazione dei parametri.

► Usare il parametro **Strumenti > Diagnostica > Monitor EasyPlug**, per l'emissione dei dati Easy Plug ricevuti su un'interfaccia seriale. In alternativa è possibile memorizzare un file log per ogni ordine di stampa su un supporto informatico di memorizzazione esterno (**Strumenti > Diagnostica > File Log Easy Plug**).

Il nostro supporto tecnico si impegnerà a trovare una soluzione esaminando la situazione che ha comportato l'errore.

Messaggi non riportati

 I messaggi qui non riportati riguardano guasti che non possono essere eliminati dal personale operativo.

► Chiamare il tecnico dell'assistenza.

RICHIAMARE CON LO SMARTPHONE LA GUIDA PER ELIMINARE GLI ERRORI



Figura 58: Se il messaggio di errore riporta un simbolo codice a barre (A), è possibile richiamare su uno Smartphone con un codice QR (B) la guida per eliminare gli errori (C).

Attualmente questa funzione è disponibile solo per i messaggi di errore basilari inviati all'operatore.
In futuro seguiranno altre indicazioni con versioni firmware successive.

Implementazione

1. Premere il tasto sotto il simbolo codice a barre (A).
Appare un codice QR (B).
2. Effettuare la scansione del codice QR con lo Smartphone.
Sullo Smartphone appare una pagina web con una o più guide per eliminare l'errore (C).

Se sono visualizzate svariate soluzioni per l'errore, saranno ordinate in base alla loro importanza e quindi la soluzione per l'errore più probabile si trova in alto.

Attualmente saranno visualizzati solo testi in inglese. Le versioni firmware future supporteranno anche altre lingue.

3. Attivare con un tocco una delle soluzioni per l'errore.
Viene visualizzata una guida con istruzioni per eliminare l'errore.

ELENCO DI RIFERIMENTO PER I MESSAGGI DI STATO



5001 Nessun gap ident

Nessun gap riconosciuto.

Descrizione illustrata (inglese) per la risoluzione dei problemi: clicca [qui](#) o scansiona il codice QR:



L'errore può avere le seguenti cause:

Causa	Contromisura
Sensore etichette in posizione errata.	► Correggere la posizione del sensore etichette (v. Le istruzioni d'uso, capitolo "Esercizio" > "Regolazione e controllo" > "Regolazione del sensore etichette").
Il materiale inserito non è idoneo. Nessuna punzonatura presente o identificabile.	► Usare materiale a etichette con punzonatura.
Materiale inserito erroneamente. Punzonatura sul lato errato.	► Inserire il materiale inversamente, in posizione corretta.
Lunghezza etichetta impostata erroneamente.	 ► Controllare la definizione della punzonatura nell'ordine di stampa (Easy Plug: #IM). ► Controllare l'impostazione della lunghezza etichette nel menu parametri (Stampa > Materiale > Etichetta > Tipo materiale)
Sensore etichette sporco.	► Pulire il sensore etichette.
Pellicola inserita erroneamente. La pellicola scorre sotto il sensore etichette.	► Inserire correttamente la pellicola.
Il sensore etichette non ha la sensibilità adeguata.	 ► Controllare l'impostazione della sensibilità del sensore etichette.
Sensore etichette difettoso.	 ► Sostituire il sensore etichette.

Dopo la conferma con il tasto 4 il materiale viene automaticamente fatto avanzare e si ricerca il prossimo gap punzonato.

5002 Fine materiale

Nella guida posteriore del materiale, che contiene il sensore di fine materiale, non è presente materiale a etichette.

Descrizione illustrata (inglese) per la risoluzione dei problemi: clicca [qui](#) o scansiona il codice QR:



Possibili cause	Soluzioni
Il materiale a etichette è finito e quindi l'estremità posteriore del nastro di materiale ha raggiunto la guida gialla del materiale nel modulo di stampa	► Inserire un nuovo rotolo di materiale a etichette
Il materiale a etichette scorre al di fuori della guida posteriore del materiale, che contiene il sensore di fine materiale	► Inserire il materiale a etichette correttamente nella guida del materiale. Controllare l'impostazione della larghezza della guida del materiale.

5008 Fine foil

Il perno di sbobinamento pellicola non ruota più. Questo può avere varie cause:

Descrizione illustrata (inglese) per la risoluzione dei problemi: clicca [qui](#) o scansiona il codice QR:



Possibili cause	Soluzioni
Il rotolo di pellicola è esaurito.	► Inserire un nuovo rotolo di pellicola.
Il pellicola non è stato inserito correttamente.	► Rimuovere completamente la pellicola e inserirla secondo lo schema di inserimento.
Il rotolo di pellicola si trova allentato sul mandrino di svolgimento.	► Controllare che l'anima del rotolo di pellicola abbia il diametro interno corretto. In caso contrario, utilizzare un altro rotolo di pellicola con un diametro adeguato.  ► Regolare le piastre a molla sul mandrino di svolgimento in modo che il nucleo del rullo sia saldamente seduto.
La pellicola si attacca alla testina di stampa.	<ol style="list-style-type: none"> 1. Rimuovere la pellicola. 2. Pulire la testina di stampa. 3. Reinscrivere la pellicola.
La pellicola è strappata.	► Reinscrivere la pellicola.

5076 Leva aperta

Descrizione illustrata (inglese) per la risoluzione dei problemi: clicca [qui](#) o scansiona il codice QR:



La leva di pressione della testina di stampa non è (completamente) chiusa.

- Chiudere la leva di pressione della testina di stampa.

5110 Livello foil scarso

Il diametro del rotolo di pellicola è sceso al di sotto del diametro di avvertimento impostato (v. Sistema > Controllo stampa > Allar. fine foil).

Il messaggio viene attivato dal presentarsi di un allarme di fine foil, se è contemporaneamente attiva la seguente impostazione: Sistema > Controllo stampa > Stop allar. Foil = «Abilitato».

- Premendo il tasto si conferma ✓, premere il tasto Feed per proseguire con la stampa.

5302 Movimento ribbon

Errore di movimentazione durante lo svolgimento o l'avvolgimento della pellicola, vale a dire almeno uno dei perni pellicola non ruota correttamente o non ruota del tutto.

Possibili cause	Contromisura
Pellicola strappata	► Inserire nuovamente la pellicola.
Pellicola non correttamente inserita	► Controllare il percorso della pellicola. Se necessario, inserire correttamente la pellicola.
Parametri per il lato a colori della pellicola non correttamente impostati	► Impostare correttamente i parametri Stampa > Materiale > Foil > Lato colore
Funzionamento della macchina come dispenser, senza pellicola inserita. È stato dimenticato di impostare il tipo di stampa su stampa termica; l'unità di comando della pellicola cerca quindi di tendere la pellicola, che però non è presente. Questo porta all'errore.	► Impostare il parametro Stampa > Materiale > Etichetta > Tipo di stampa su «Stampa termica».

6033 Print Head not supp.

(La testina di stampa non è supportata)

La testina di stampa selezionata o riconosciuta non è supportata per questa macchina.

- Montare la testina di stampa adeguata.

6034 P. Head missing or defect

La testina di stampa manca o è difettosa.

- Montare o sostituire la testina di stampa.

6036 Testina non autenticata

È stata individuata una testina di stampa estranea, non ammessa (la testina di stampa non è un prodotto della NOVEXX Solutions).

- Sostituire la testina di stampa con una testina di stampa della NOVEXX Solutions.

6037 Testina non programmata

La testina di stampa ha un chip senza programmazione crittografica.

- Far effettuare la programmazione crittografica del chip o sostituire la testina di stampa con una testina di stampa dotata di chip con programmazione crittografica.

9028 Errore di sistema

Errore software generico

- Si prega di far riferimento alle segnalazioni nel paragrafo **Errore software generico** alla pagina 98.

9036 Inizializzazione

Durante una procedura di inizializzazione (avviso **Inizializzazione** attiva) è stata attivata una delle seguenti funzioni:

Vista **Pronta**:

- Funzione «Misurazione lunghezza.etichetta»

Vista **Riposo**:

- Tasto 
- Tasto 
- Tasti 1+2
- Tasti 2+3
- Tasti 1+3

Il messaggio di errore si cancella automaticamente.

9038 Nessun gap ident

La misurazione automatica della distanza tra le etichette (tasti 3 + 4) non è riuscita perché dopo un avanzamento di 500 mm non è stata rilevata alcuna fustella.

Se la distanza tra le etichette è superiore a 500 mm:

- Immettere manualmente la distanza tra le etichette nel menu dei parametri.

Se la distanza tra le etichette è inferiore a 500 mm (fustella non rilevata):

- Verificare il funzionamento/la regolazione del sensore etichette, vedere la descrizione delle misure relative all'errore **5001 Nessun gap ident** alla pagina 101.

Pulizia

SEGNALAZIONI PER LA PULIZIA

**AVVERTENZA!**

Durante gli interventi di manutenzione e pulizia possono crearsi situazioni pericolose. Se non si rispettano le presenti segnalazioni di sicurezza gli effetti meccanici o elettrici possono causare infortuni e incidenti!

- ▶ Prima della pulizia o della manutenzione, scollegare la macchina e la linea di alimentazione!
- ▶ Non lasciar mai infiltrare dei fluidi nella macchina!
- ▶ Non spruzzare prodotti sulla macchina con bombolette o spray! Utilizzare sempre un panno inumidito con il prodotto di pulizia!
- ▶ Solo i tecnici del servizio di assistenza, dotati della necessaria formazione, possono effettuare riparazioni della macchina!

Detergenti

PRUDENZA!

Detergenti aggressivi possono danneggiare la stampante.

- ▶ Non utilizzare detergenti che potrebbero danneggiare o rovinare le superfici verniciate, le scritte, il display, la targhetta identificativa, i componenti elettrici ecc!
- ▶ Non utilizzare detergenti abrasivi o in grado di sciogliere la plastica!
- ▶ Non utilizzare soluzioni acide o alcaline!

Componente sporco	Detergenti	Numero articolo
Testina di stampa	Pennarello detergente	95327
	Spirito, alcol isopropilico, benzina detergente	--
Rullo in gomma (rullo di stampa, rullo di trazione, ...)	Detergente per rulli (Prodotto consigliato: Detergente per rulli di TGW, disponibile online su https://www.typ-tgw.com/reinigungsprodukte/)	--
Rulli di rinvio	Spirito, alcol isopropilico, benzina detergente	--
	Spray per staccare le etichette	A103198
Alloggiamento	Detergenti neutri comunemente in commercio, spirito, alcol isopropilico	--

Tabella 20: Detergenti consigliati

Intervallo di pulizia

- ▶ Pulire la macchina ad intervalli regolari.

La frequenza dipende dai seguenti fattori:

- Condizioni operative

- Ore di esercizio quotidiano
- Combinazione usata di materiale a etichette/pellicola

Pulizia generica

Le particelle di polvere si accumulano in modo particolare nell'area dei componenti meccanici di stampa.

- ▶ Eliminare le particelle di polvere con un pennello morbido o aspirapolvere.
- ▶ Pulire l'alloggiamento con un panno e un comune detergente neutro.

PULIRE LA TESTINA DI STAMPA



Figura 59: **A**: testina di stampa, **B**: barra termica sulla testina di stampa



AVVERTENZA!

Rischio di ustioni. Durante l'esercizio la testina di stampa si scalda.

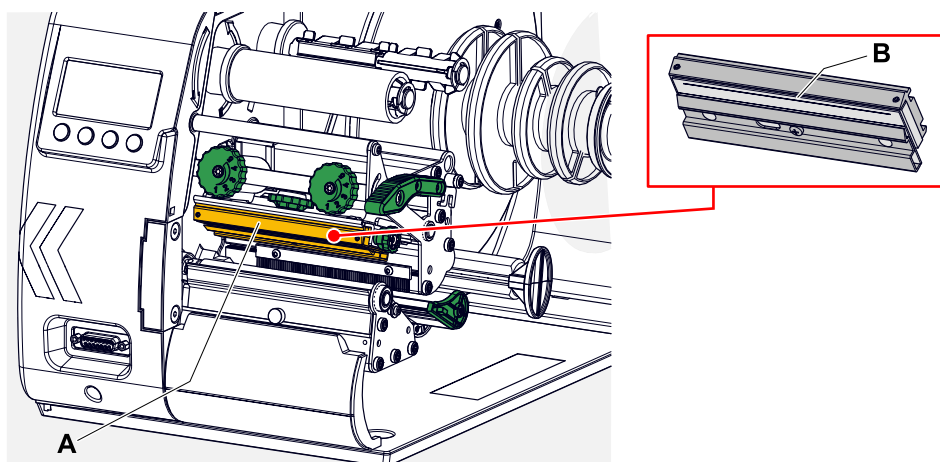
- ▶ Lasciar raffreddare la testina di stampa prima di toccarla.
- ▶ Evitare il contatto.

PRUDENZA!

Possibili danni alla testina di stampa in seguito a scariche elettrostatiche o contatto con spigoli affilati.

- ▶ Durante ogni intervento di manutenzione e riparazione, proteggere sempre la testina di stampa dalle scariche elettrostatiche! Utilizzare l'equipaggiamento di protezione contro le cariche elettrostatiche!
- ▶ Non toccare la barra termica a mani nude!
- ▶ Non toccare mai la barra termica con oggetti appuntiti!

Se non si dispone di un equipaggiamento professionale contro le scariche elettriche (bracciale e calzature contro le scariche elettrostatiche...):

- ▶ Prima di toccare la testina di stampa afferrare con una mano un oggetto con messa a terra (ad es. un calorifero) per scaricare le cariche statiche del proprio corpo!

Informazioni su questa attività

Durante la stampa possono depositarsi sulla testina di stampa impurità quali polvere di carta o particelle di colore della pellicola a trasferimento termico. Ciò comporta un deciso peggioramento della qualità di stampa, dovuto a:

- differenze di contrasto nell'etichetta
- strisce chiare nella direzione di stampa

Al fine di ottenere un risultato di stampa ottimale e durevole, è necessario effettuare regolarmente la pulizia della testina di stampa.

Intervalli di pulizia:

- *In stampa a trasferimento termico*: Ogni volta che viene consumata una bobina di pellicola
- *In stampa termica diretta*: Ogni volta che viene consumata una bobina di etichette

Implementazione

1. Spegnerne la stampante.
2. Aprire il coperchio anteriore.
3. Aprire la leva di pressione della testina di stampa.
La testina di stampa si ribalta verso l'alto.
4. Estrarre i supporti per etichette e i fogli dalla stampante.

Pulizia con pennarello detergente

5. Passare più volte il pennarello detergente (A) sulla barra termica (B).

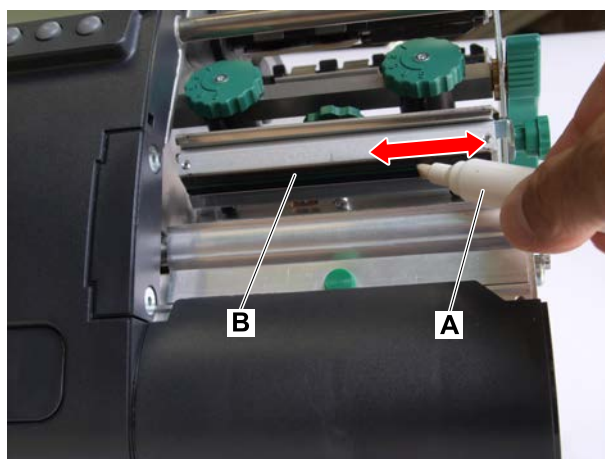

Pulizia con detergenti

6.

PRUDENZA!

Pericolo di incendio

- Rispettare le misure di sicurezza riportate sul flacone del detergente!

Inumidire un panno privo di lanugine con del detergente e pulire la barra termica (A, B).

|| Per i detergenti adatti, vedere la tabella nel capitolo «Segnalazioni per la pulizia».

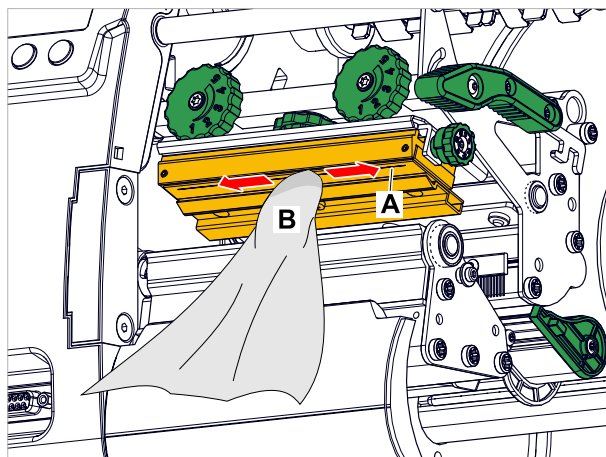

7. Lasciar asciugare la testina di stampa per alcuni minuti.

Informazioni correlate

Segnalazioni per la pulizia alla pagina 105

PULIZIA DEL RULLO DI STAMPA**AVVERTENZA!**

Rischio di ustioni. Durante l'esercizio la testina di stampa si scalda.

- Lasciar raffreddare la testina di stampa prima di toccarla.
- Evitare il contatto.

Informazioni su questa attività

Pulire regolarmente il rullo di stampa; in caso contrario le impurità presenti sul rullo di stampa potrebbero inficiare l'immagine di stampa e/o interferire con il trasporto del materiale.

Implementazione

1. Spegner la stampante e scollegare la spina di rete.
2. Estrarre i supporti per etichette dalla stampante.

3. Allentare la vite zigrinata (A) posta al centro del bordo di strappo:

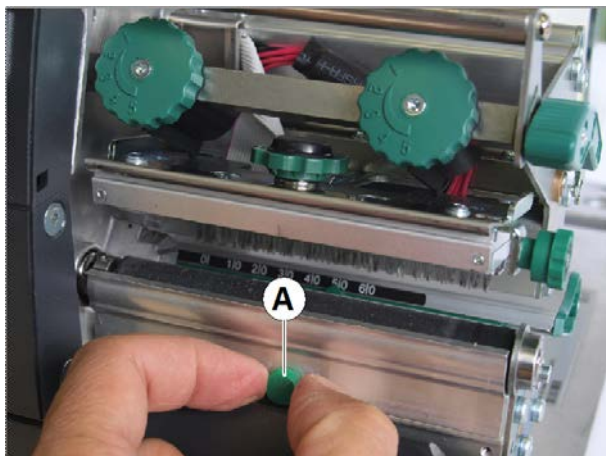

4. Rimuovere il bordo di strappo:

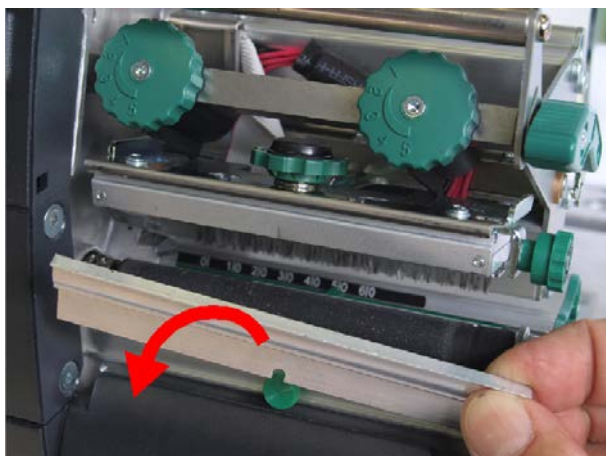

5. Inumidire un panno privo di pelucchi con un detergente per rulli e pulire il rullo. In fase di pulizia ruotare man mano il rullo, fino ad ottenere una pulizia completa:



6. Rimontare il bordo di strappo.

PULIRE IL SENSORE ETICHETTE

Informazioni su questa attività

In fase di stampa, il sensore per le punzonature viene sporcato principalmente da polvere di carta. Un elevato accumulo di impurità può causare problemi al rilevamento delle punzonature.

Implementazione

1. Sollevare leggermente la copertura (A) e ruotarla verso il basso:



2. Estrarre la forcella (A) del sensore:

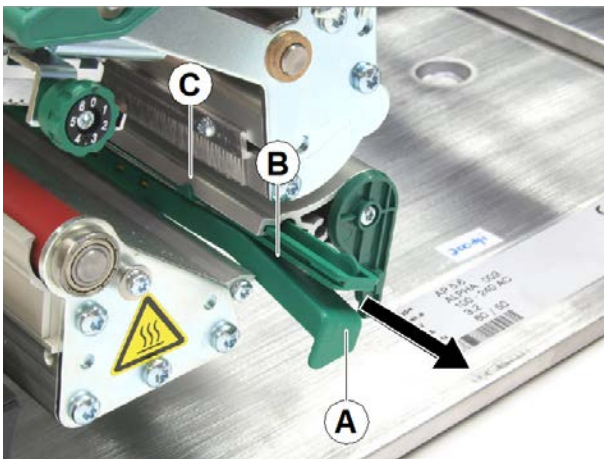

- 3.

PRUDENZA!

Rischio di danneggiamento del sensore etichette

► Per la pulizia dei sensori, non utilizzare solventi né oggetti affilati o appuntiti!

Soffiare con aria compressa nella fessura (Fig. in alto, B).

Il sensore si trova nella parte superiore della forcella in corrispondenza dell'indicatore (Fig. in alto, C). Il sensore di riflesso, se disponibile, si trova 5 mm più avanti, nella parte inferiore della forcella

Manutenzione

SOSTITUZIONE DEL RULLO DI STAMPA

**AVVERTENZA!**

Rischio di ustioni. Durante l'esercizio la testina di stampa si scalda.

- ▶ Lasciar raffreddare la testina di stampa prima di toccarla.
- ▶ Evitare il contatto.

Il rullo di stampa è fissato con un giunto a baionetta e può essere sostituito senza l'utilizzo di utensili.

Implementazione

Smontare

1. Spegner la stampante e scollegare la spina di rete.
2. Aprire la leva di pressione testina di stampa.
3. Asportare il materiale a etichette dal modulo di stampa.
4. Allentare la vite a testa zigrinata (A); rimuovere il bordo di strappo (B).

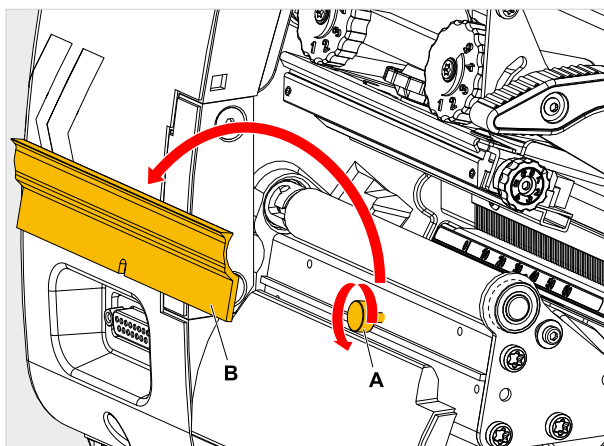

5. Ruotare il rullo di stampa (A) in modo tale da rendere visibile l'innesto a baionetta (immagine sotto, dettaglio).

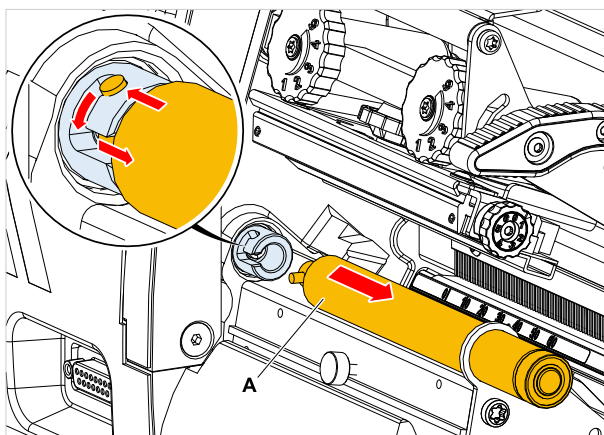

6. Premere con forza il rullo fino alla battuta di arresto, poi ruotarlo a sinistra ed estrarlo (Fig. in alto, A).

Installazione

7. Spingere il rullo attraverso la piastra esterna di supporto.
8. Ruotare il rullo in modo che il perno di acciaio all'estremità faccia presa nell'apertura del giunto a baionetta.
9. Premere con forza il rullo fino alla battuta di arresto e poi ruotarlo a destra sempre fino alla battuta di arresto.

SOSTITUZIONE DELLA TESTINA DI STAMPA

La sostituzione può essere necessaria quando la testina di stampa è difettosa, oppure quando occorre sostituire la testina di stampa con una dotata di una risoluzione diversa.

Per quanto riguarda le stampanti XLP 51x possono essere installate, a scelta, testine di stampa con una risoluzione pari a 203, 300 oppure 600 dpi. Non è necessario effettuare alcun adattamento. La testina di stampa viene riconosciuta automaticamente in fase di avvio.

|| Nel precedente modello XLP 50x, la sostituzione non era possibile con questa semplicità! ||



Figura 60: **A**: testina di stampa, **B**: barra termica sulla testina di stampa



AVVERTENZA!

Rischio di ustioni. Durante l'esercizio la testina di stampa si scalda.

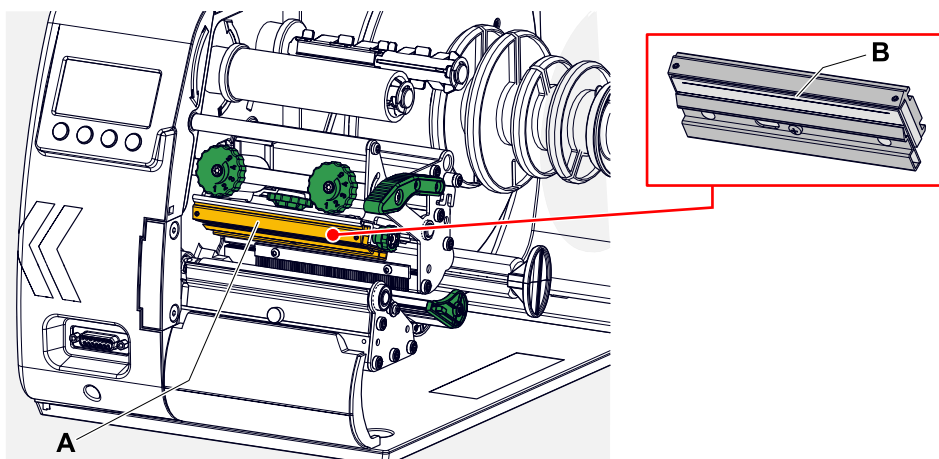
- ▶ Lasciar raffreddare la testina di stampa prima di toccarla.
- ▶ Evitare il contatto.

PRUDENZA!

Possibili danni alla testina di stampa in seguito a scariche elettrostatiche o contatto con spigoli affilati.

- ▶ Prima di smontare la testina di stampa, spegnere la macchina con l'interruttore principale!
- ▶ Durante ogni intervento di manutenzione e riparazione, proteggere sempre la testina di stampa dalle scariche elettrostatiche! Utilizzare l'equipaggiamento di protezione contro le cariche elettrostatiche!
- ▶ Non toccare la barra termica a mani nude!
- ▶ Non toccare mai la barra termica con oggetti appuntiti!

PRUDENZA!

Pericolo di disassamento della posizione della testina di stampa, cosa che peggiorerebbe nettamente la qualità di stampa.

- ▶ Non allentare o rimuovere, in nessun caso, le viti di collegamento (C) tra la testina di stampa e il supporto!



Figura 61: La testina di stampa (A) e il supporto (B) sono stati orientati con la massima precisione mediante speciali utensili di posizionamento.

Se non si dispone di un equipaggiamento professionale contro le scariche elettriche (bracciale e calzature contro le scariche elettrostatiche...):

- ▶ prima di toccare la testina di stampa afferrare con una mano un oggetto con messa a terra (ad es. un calorifero) per scaricare le cariche statiche del proprio corpo!

Implementazione

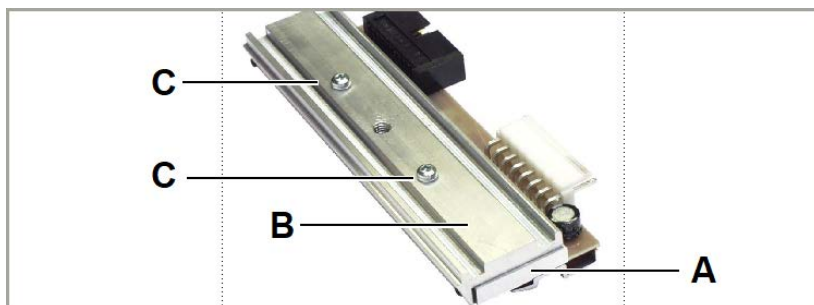
Smontare la testina di stampa:

1. Spegnere la macchina con l'interruttore principale.
2. Aprire il coperchio anteriore.
3. Aprire la leva di pressione della testina di stampa. La testina di stampa si ribalta verso l'alto.

4. Premere la testina di stampa contro il rullo di stampa. Nel contempo svitare la vite a testa zigrinata (A).

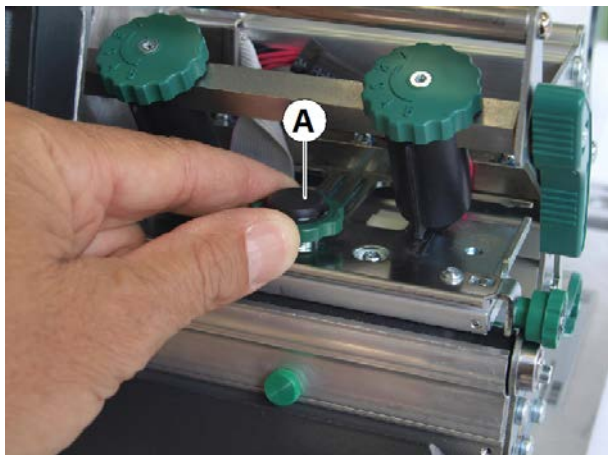

La testina di stampa (A) si stacca dal suo supporto e resta appoggiata al rullo di stampa:

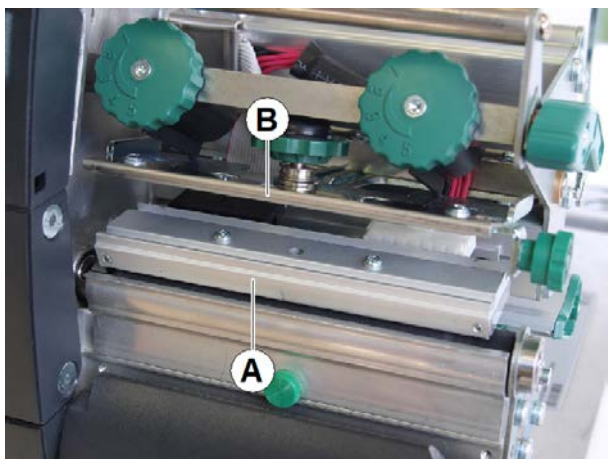

5. Staccare entrambi i cavi della testina di stampa (A) dalla testina di stampa:

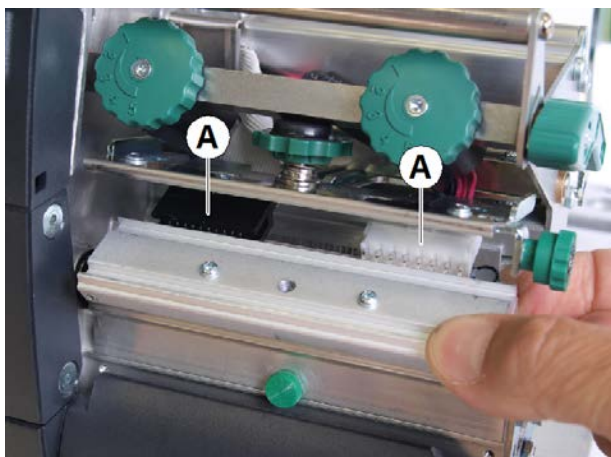

6. Rimuovere la testina di stampa.

Montare la testina di stampa:

7. Annotare la resistenza della nuova testina di stampa (vedere adesivo apposto sulla testina di stampa stessa).
8. Collegare i cavi della testina di stampa.
9. Agendo da sotto, premere la testina di stampa contro il supporto e avvitare la vite a testa zigrinata.
|| In questa fase prestare la massima attenzione a non toccare la barra termica! ||
10. Accendere la stampante.
11. Richiamare il parametro Sistema > Config. Hardware > Resistenza test. e immettere la resistenza annotata in precedenza.

GUIDA DEL MATERIALE: IMPOSTARE LA SCORREVOLEZZA

Prima di iniziare

Utensili da utilizzare: Cacciavite torx Tx 10

Informazioni su questa attività

Qualora durante il funzionamento di stampa la guida del materiale (A) si sposti, è necessario incrementare l'attrito.



Figura 62: Guida materiale esterna (A).



Regolare la forza di spostamento in modo corrispondente alle impostazioni di fabbrica: v. manuale di assistenza.

Implementazione

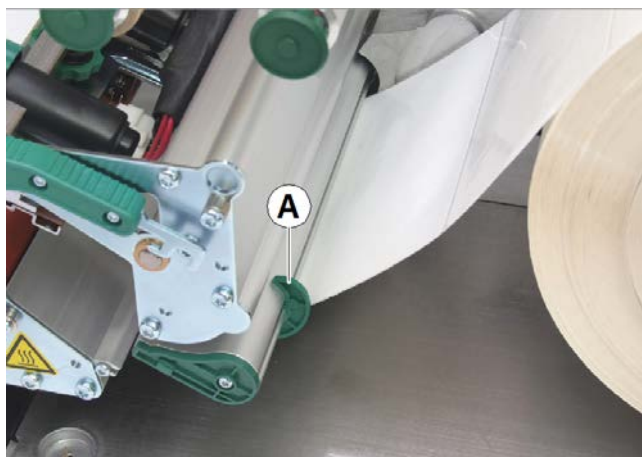
1. Avvitare la copertura (C).

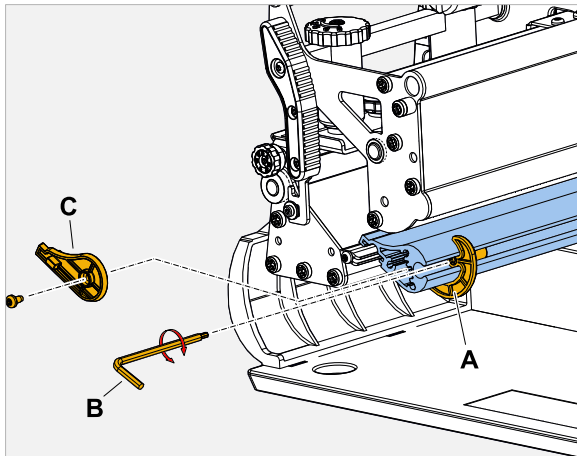

2. Avvitare il perno filettato (immagine sopra, A) nella guida del materiale (in senso orario).
3. Verificare la scorrevolezza della guida del materiale. Se necessario, ripetere il passo 2.
4. Avvitare nuovamente la copertura.

Appendice

TIPI DI MATERIALE PER ETICHETTE

A cosa occorre prestare attenzione nella scelta del materiale per etichette per la XLP 51x.

Specifiche del materiale

La XLP 51x è in grado di lavorare sia materiale in bobine che in formato leporello (= materiale a strisce ripiegato).

Per informazioni dettagliate sulle specifiche del materiale vedere **Materiale etichette** alla pagina 12.

Punzonature/Contrassegni a riflesso

In linea generale viene fatta una distinzione tra materiale per etichette lavorato (in inglese chiamato «converted») e materiale per etichette non lavorato:

- Di norma, il materiale *lavorato* è dotato di un apposito contrassegno per l'inizio dell'etichetta. In caso di etichette autoadesive, tale contrassegno può consistere nello spazio (A) tra le etichette stesse; nel caso di etichette in cartone può essere presente una piccola punzonatura (B) sul bordo. Se la stampante è dotata di un sensore riflessivo opzionale, è in grado di riconoscere anche contrassegni a riflesso (C).
- Il materiale *non lavorato* viene definito anche "materiale senza fine" e non presenta alcun tipo di contrassegni per le etichette. La lunghezza dell'etichetta viene determinata tramite l'impostazione della lunghezza nel menu parametri o nell'ordine di stampa.



Figura 63: Diverse tipologie e posizioni dei contrassegni di inizio etichetta.

Criteri di qualità

Nella scelta della qualità del materiale occorre prestare attenzione a 3 fattori:

- Il comportamento abrasivo della struttura di superficie del materiale
- Le caratteristiche relative alla reazione chimica in fase di trasferimento del colore di stampa
- La temperatura necessaria al trasferimento del colore

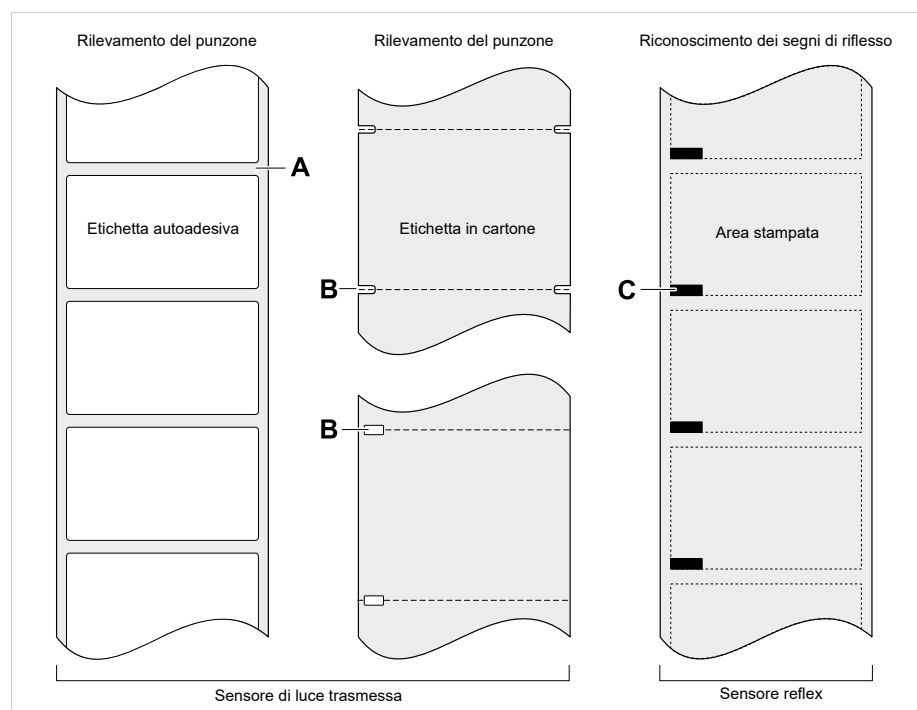
Comportamento abrasivo

Se il materiale è molto abrasivo (= ha una marcata azione levigante), la testina di stampa viene “molata” più rapidamente, e quindi si consuma prima di quanto normalmente consueto. In caso di stampa termica questo criterio è particolarmente rilevante. Per quanto riguarda la stampa a trasferimento termico, invece, tale caratteristica non è così critica, poiché in questo caso la pellicola può essere selezionata in modo da risultare leggermente più larga del materiale, in modo che la testina di stampa sia protetta per l'intera larghezza del materiale.

Temperatura della testina di stampa

Un comportamento analogo si verifica in caso di temperatura elevata della testina di stampa. Sia il materiale che la pellicola necessiteranno di più tempo per raffreddarsi, la qualità della stampa sarà più critica e la testina di stampa si consumerà più rapidamente.

Informazioni correlate

Materiale etichette alla pagina 12

(XLP 516) LIMITAZIONE DELLA LARGHEZZA DI STAMPA

Il superamento dei valori massimi riportati nella tabella causerà molto probabilmente un malfunzionamento dell'alimentatore, seguito da un riavvio automatico della stampante.

Velocità stampa		Limitazione
mm/s	Pollici/sec	
51/76	2/3	Contrasto di stampa massimo consentito: 120%
102	4	Contrasto di stampa massimo consentito con larghezza di stampa > 100 mm: 105% Larghezza di stampa massima consentita con contrasto di stampa > 105%: 100 mm
127	5	Contrasto di stampa massimo consentito con larghezza di stampa > 75 mm: 88% Larghezza di stampa massima consentita con contrasto di stampa > 88%: 75 mm
152	6	Contrasto di stampa massimo consentito con larghezza di stampa > 65 mm: 74% Larghezza di stampa massima consentita con contrasto di stampa > 74%: 65 mm

Tabella 21: XLP 516: Limitazioni della larghezza di stampa per testine di stampa con 300 dpi.

DICHIARAZIONE DI CONFORMITÀ EU

(Traduzione della versione originale)

La

Novexx Solutions GmbH
Ohmstraße 3
D-85386 Eching
Germania

dichiara che la macchina di seguito riportata è stata progettata e costruita in modo da soddisfare i requisiti di sicurezza e di tutela della salute a seguire previsti dalla Direttiva di seguito indicata:

Modelli	XLP 514 / XLP 516
Denominazione generica	Stampante per etichette
Direttiva UE di competenza	2014/30/EU (CEM) 2006/42/CE (Direttiva macchine) 2011/65/EU (RoHS)
Norme armonizzate applicate	EN ISO 12100 : 2010 EN 62368-1 : 2014/A11 : 2017 EN 55032 : 2015 EN IEC 61000-6-2 : 2019 EN 61000-3-2 : 2014 EN 61000-3-3 : 2013
Persona autorizzata a redigere la documentazione tecnica	Novexx Solutions GmbH (Indirizzo, v. sopra)

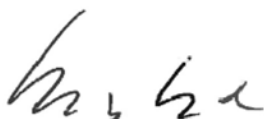

Eching, 9.8.2021

Manfred Borbe (Direttore generale)

LICENZE USATE

Software Open Source

Questo dispenser di stampa etichette utilizza un software open source. Un elenco delle librerie software e delle licenze utilizzate è memorizzato nella macchina e può essere scaricato tramite browser web:

► Inserire il seguente indirizzo nel browser web:

`http://<hostname>/licenses.zip`

|| <hostname> = Nome host o indirizzo IP della macchina ||

|| Il server web deve essere attivato (Interfaccia > Rete > Servizi > WEB server = «Abilitato»). ||

Il file `licenses.zip` contiene una serie di sottodirectory, ognuna delle quali prende il nome da una libreria software in uso. Ogni sottodirectory contiene la licenza open source relativa al rispettivo software.

Indice dei nomi dei parametri e dei messaggi di stato

Numerico

5001 Nessun gap ident [101](#)
5002 Fine materiale [101](#)
5008 Fine foil [102](#)
5076 Leva aperta [102](#)
5110 Livello foil scarso [103](#)
5302 Movimento ribbon [103](#)
6033 Print Head not supp. [103](#)
6034 P. Head missing or defect [103](#)
6036 Testina non autenticata [103](#)
6037 Testina non programmata [104](#)
9028 Errore di sistema [104](#)
9036 Inizializzazione [104](#)
9038 Nessun gap ident [104](#)

A

Allar. fine foil [53](#)

C

Cancella spooler [51](#)
Cancella stampa [51](#)
Contrasto di stampa [50](#)

D

Diam int. foil [53](#)
Diam.esternoFoil [53](#)

I

Impr. ligne fine [54](#)

L

Larg. etichetta [52](#)
Lung. etichetta [52](#)
Lunghezza foil [53](#)

M

Misurazione lunghezza etichetta [52](#)

P

Posiz. stampa X [50](#)
Posiz. stampa Y [50](#)

R

Rid. temperatura [54](#)

S

Stop allar. Foil [54](#)

T

Tipo di sensore [52](#)
Tipo di stampa [51](#)
Tipo materiale [52](#)

V

Velocità stampa [51](#)

Telefono: +49-8165-925-0 | www.novexx.com

NOVEXX«
SOLUTIONS

Novexx Solutions GmbH
Ohmstraße 3
85386 Eching
Germania