

MANUAL DE UTILIZAÇÃO

XLP 514/516

Impressora de etiquetas



Conteúdo

Observar, por favor - 5

- Avisos gerais - 5
 - Validade e responsabilidade deste manual - 5
 - Apresentação e informação - 6
- Para a sua segurança - 7
 - Utilização prevista - 7
 - Instruções de segurança - 8
 - Avisos de alerta na máquina - 9

Descrição do produto - 11

- Dados técnicos - 11
 - Dimensões | Dados de conexão | Condições ambientais - 11
 - Material das etiquetas - 12
 - Folha de termotransferência - 14
 - Dados de potência - 15
 - Interfaces e equipamento electrónico - 19
 - Certificados e identificações - 19
- Modelos - 20
 - Versões da impressora - 20
 - Opções e acessórios - 21
- Modo de funcionamento - 22
- Peças de comando - 23
- Campo de comando - 27
 - Elementos de comando - 27
 - Princípio do comando - 28
 - Ícones - 30
 - Combinações de teclas - 31
- Painel da web - 32
 - Painel da web - O que é isso? - 32
 - Iniciar o painel da web - 33
 - Indicação depois do arranque - 34
 - Notificações - 35
 - Visualização da produção - 37
 - Visualização do ajuste da máquina - 38
 - Visualização de administração - 41
- Menu de parâmetro - 42
 - Panorâmica menu de parâmetros - 42
 - Parâmetro-Referência - 49
 - Definição de favoritos - 54
- Conexões - 55

Antes da operação - 57

- Ligações eléctricas - 57
 - Conectar na rede eléctrica - 57
 - Conectar num host de dados - 58

Ligar e desligar - **59**

Configuração básica com o assistente de configurações - **60**

Operação - 62

Esquema de introdução - **62**

Inserir e remover a folha - **65**

Colocar folha - **65**

Remover folhas usadas - **67**

Utilizar alternativamente vários tipos de folhas - **68**

Inserir e remover material de etiqueta - **70**

XLP 51x Padrão: Inserir o material em rolos - **70**

XLP 51x Padrão: Inserir material Leporello - **74**

XLP 51x com enrolador interno: Inserir o material em rolos - **75**

XLP 51x com enrolador interno e borda dispensadora: Inserir o material em rolos - **77**

Ajustar e monitorizar a máquina - **78**

Ajustar o detector fotoeléctrico de etiquetas - **78**

Ajustes no menu de parâmetros - **80**

Funções de monitorização - **83**

Imprimir - **86**

Gerar job de impressão - **86**

Transferir job de impressão do host com software de layout - **86**

Transferir job de impressão do host com ficheiro de comando - **87**

Iniciar job de impressão com uma unidade de armazenamento externa - **88**

Iniciar e monitorizar a impressão - **90**

Operação autónoma - **91**

Precondições e funcionamento - **91**

Seleccionar ficheiro em unidade de armazenamento externa - **92**

Funções com teclado externo - **93**

Executar diversos tipos de ficheiros - **95**

Avarias de funcionamento - 97

Indicação de mensagens de estado - **97**

Tipos de mensagens de estado - **97**

Chamar a eliminação de falhas com o Smartphone - **101**

Referência mensagens de estado - **102**

Limpeza - 107

Avisos para limpeza - **107**

Limpar o cabeçote de impressão - **108**

Limpar o cilindro de impressão - **110**

Limpar o sensor de etiquetas - **112**

Manutenção - 113

Substituir o cilindro de impressão - **113**

Trocar o cabeçote de impressão - **114**

Guiamento de material: Ajustar a mobilidade - **117**

Anexo - 119

Tipos de material de etiquetas - **119**

(XLP 516) Limitação da largura de impressão - **120**

Declaração de conformidade da EU - **121**

Licenças usadas - **121**

Índice de nomes de parâmetros e mensagens de status - 122

Observar, por favor

AVISOS GERAIS

Validade e responsabilidade deste manual

Conteúdos

O manual de instruções completo para as impressoras de etiquetas XLP 514 e XLP 516 (doravante designadas por “XLP 51x”, “máquina” ou “impressora”) é composto pelas seguintes partes:

Manual	Grupo-alvo	Meio	Disponibilidade
Breve manual de instruções, instruções de segurança	Pessoal de operação	Impresso	Fornecimento com a máquina
Manual de instruções		Ficheiro PDF	Website de NOVEXX Solutions www.novexx.de
Manual de assistência técnica	Pessoal de serviço		Portal de Parceiro da NOVEXX Solutions www.novexx.com
Catálogo de peças de reposição			

O manual de instruções presente relaciona-se exclusivamente com os tipos de máquina acima citados. Ele serve para a operação e ajuste especializado da máquina.

As pré-condições para a operação e o ajuste são a instalação e a configuração correctas da máquina.

- Informações sobre a qualificação necessária para isso: Ver o capítulo **Qualificação necessária** na página 8.
- Informações sobre a instalação e a configuração: Ver o Manual de Assistência Técnica.

Para questões técnicas, que não estão descritas no manual de instruções:

- ▶ Observar o manual de serviços da máquina e
- ▶ solicitar um técnico da assistência técnica do nosso parceiro de vendas.

Especialmente para os ajustes de configuração, bem como casos de falhas, está à sua disposição a assistência à clientela do nosso parceiro de vendas.

Estado técnico

Estado técnico: 8/2025

Versão de software: MAR-V8.0

Responsabilidade

A NOVEXX Solutions reserva-se a:

- efetuar alterações construtivas, de componentes e software, bem como utilizar ao invés dos componentes fornecidos outros componentes equivalentes, que sirvam ao progresso técnico.
- Modificar informações deste manual.

Uma obrigação de repassar estas alterações para máquinas anteriormente fornecidas, é excluída.

Direito autoral

Todos os direitos sobre este manual e os seus anexos se encontram junto à NOVEXX Solutions. A reprodução, reimpressão ou todas as outras cópias, mesmo de partes do manual somente são permitidas com autorização por escrito.

Impresso na Alemanha

Fabricante

Novexx Solutions GmbH

Ohmstraße 3

D-85386 Eching

Tel.: +49-8165-925-0

www.novexx.com

Apresentação e informação

Explicação dos símbolos

Para facilitar a legibilidade e visão geral, são identificados diversos modos de informação:

► Instrução de manipulação, sequência não fornecida

1. Instruções de manipulação numeradas, texto instrutivo

2. Manter a sequência!

|| Aviso especial para execução. Observar! ||

• Contagem de características

• Outras características



O símbolo de Expertos identifica actividades que são reservadas exclusivamente a pessoal qualificado e especialmente treinado.

Avisos sobre perigos e riscos

visos importantes, que tem que obedecer obrigatoriamente, são especialmente destacados:



ATENÇÃO!

Um aviso de alerta indica riscos que podem levar a sérios ferimentos ou até a morte! O aviso inclui medidas de segurança para a protecção das pessoas afectadas.

► Seguir obrigatoriamente as instruções.

CUIDADO!

Um aviso de cuidado indica riscos que podem levar a danos materiais ou danos pes-soais (ferimentos leves). O aviso inclui instruções para a prevenção de danos.

► Seguir obrigatoriamente as instruções.

Ilustrações

Desde que necessário, os textos serão ilustrados com ilustrações. A referência a uma ilustração é estabelecida, se necessário, por uma referência entre parênteses (ver quadro).

Referência à figura	Aplicação
nenhuma	<ul style="list-style-type: none"> • Apenas uma figura • A referência à figura é óbvia • Sem número de posição na figura
(A)	<ul style="list-style-type: none"> • Apenas uma figura • A referência à figura é óbvia • Número de posição na figura
(figura em cima)	<ul style="list-style-type: none"> • Múltiplas figuras • Sem número de posição na figura
(A, figura em cima)	<ul style="list-style-type: none"> • Múltiplas figuras • Número(s) de posição na figura

Tabela 1: Diferentes referências a ilustrações.

Basicamente a máquina é mostrada como *versão à esquerda*.

Parâmetros

Os parâmetros, no menu de parâmetros, são representados na forma Nome do menu > Nome do parâmetro em texto cinza.

PARA A SUA SEGURANÇA

Utilização prevista

A XLP 51x está prevista para a impressão de etiquetas com material contínuo por impressão térmica directa ou de transferência. Para além disso, a versão com dispensador das impressoras pode dispensar etiquetas autocolantes e enrolar novamente o papel de suporte (ou alternativamente, o material de etiquetas completo) remanescente-. Poderão ser aplicadas diversas combinações de fitas e de materiais de etiquetas de termotransferência. O material de etiquetas deve estar disponível em forma de rolo ou dobrado e também pode ser puxado de fora da impressora, através das fendas no lado de trás ou pela chapa de fundo.

Observar as especificações técnicas da impressora, ver capítulo Dados técnicos. Qualquer outra utilização para além desta é considerada *em desacordo com a finalidade prevista*.

Posição de utilização: A XLP 51x é uma impressora de mesa. A posição de utilização conforme especificado é como mostra a figura, colocada sobre uma superfície horizontal firme e plana (p. ex., uma mesa).



Figura 1: Posição de utilização da XLP 51x.

A NOVEXX Solutions não se responsabiliza por danos resultantes da utilização da impressora em desacordo com a finalidade prevista.

Instruções de segurança

Tenha em atenção a informação

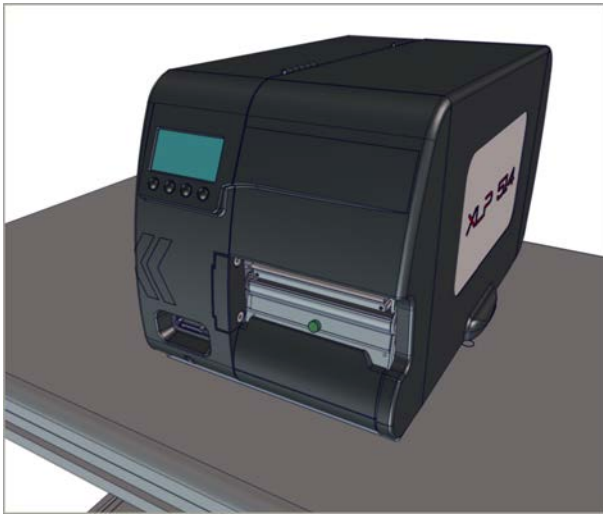
Uma operação segura e eficiente da impressora é garantida apenas quando todas as informações necessárias são observadas!

- Antes da operação el Manual de Utilização deve ser lido com atenção e todas as instruções obedecidas.
- Observar os avisos adicionais de segurança e de alerta na impressora.

Qualificação necessária

- Para a colocação e troca da fita e do material é necessário pessoal especialmente instruído.
- A instrução deve assegurar que o operador possa operar a impressora de forma autónoma e sem perigos.
- o próprio operador deve ser capaz de solucionar os casos de pequenas avarias.
- Devem ser instruídas, no mínimo, 2 pessoas.

Pré-condições para a operação segura

Operar a impressora exclusivamente em salas fechadas, sob condições de ambiente conforme estão determinadas nas especificações técnicas!

- Operar a impressora somente sobre uma superfície de apoio plana e firme.
- A impressora pode ser operada apenas por pessoal instruído e autorizado!
- A cabeça de impressão pode aquecer durante a operação. Cuidado ao tocar!
- Não executar modificações ou transformações na impressora!
- Não derramar líquidos ou deixar que estes penetrem na impressora!

- As reparações -na impressora podem ser executadas somente por técnicos autorizados que tenham conhecimento dos riscos envolvidos nesta operação!
- Manter livre o acesso à tomada de energia, à qual a impressora está ligada!
- Assentar o cabo de energia, o cabo de dados e, se for o caso, os condutos pneumáticos de tal modo que ninguém possa tropeçar!
- Em caso de perigo desligar a impressora e retirar o cabo de ligação à rede!
- Utilizar apenas acessórios originais!

Protecção contra ferimentos causados por corrente eléctrica

- Operar a impressora apenas com a tensão de rede indicada na plaqueta de características!
- Ligar a impressora somente em tomadas devidamente instaladas com condutor de protecção!
- Nas interfaces da impressora podem ser ligados apenas aparelhos que cumprem os requisitos de um circuito ES1 conforme EN 62368-1!

Protecção contra ferimentos causados por elementos mecânicos

- Operar a impressora somente com a tampa fechada!
- Não usar cabelos longos *soltos* (se necessário, usar uma rede).
- Manter jóias, mangas compridas, etc., longe das peças rotativas da impressora!
- *Perigo de corte!* Tenha cuidado ao deslizar/remover os rolos de folha! Há grampos de arestas vivas-Existem placas de fixação com arestas vivas nos fusos do folha.

Avisos de alerta na máquina

CUIDADO!

Os avisos de alerta na máquina são informações importantes para o pessoal operador.

- ▶ Não remover os avisos de alerta.
- ▶ Substituir os avisos de alerta faltantes ou ilegíveis.



Figura 2: Avisos de alerta na XLP 51x.

Aviso de alerta	Significado	No. artigo
	O aviso de alerta “Perigo de puxamento” alerta para movimentos perigosos da máquina que podem levar a puxamento. Desligar a máquina anteriormente.	A5346
	O aviso de alerta “Superfícies aquecidas” alerta para o perigo de queimaduras quando do contacto com as superfícies. Deixar a máquina arrefecer antes de tocá-la.	A5640
	O aviso “Ler o manual” solicita a leitura do manual de instruções.	A5331

Descrição do produto

DADOS TÉCNICOS

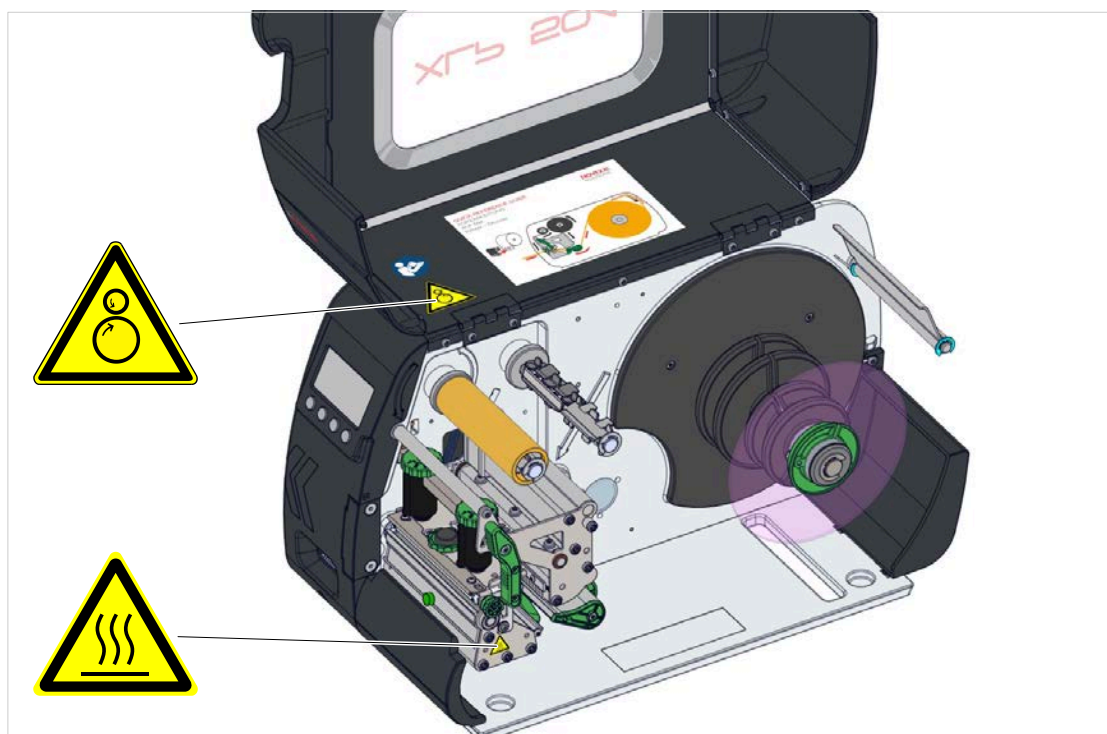
Dimensões | Dados de conexão | Condições ambientais

Dimensões

- Dimensões (Altura x largura x profundidade)
 - XLP 514: 272 x 260 x 462 mm
 - XLP 516: 272 x 330 x 462 mm
- Peso:

Impressora	Peso (kg)
XLP 514 basic / peripheral	12,3
XLP 514 basic dispenser / peripheral dispenser	13,3
XLP 516 basic / peripheral	14,3
XLP 516 basic dispenser / peripheral dispenser	15,4



Figura 3: Dimensões do XLP 514.

Dados de conexão

Classe de protecção	I
Tensão de rede	100 -240 V (AC)
Consumo de corrente	3,0 - 1,5 A
Frequência de rede	60 /50 Hz

Condições ambientais

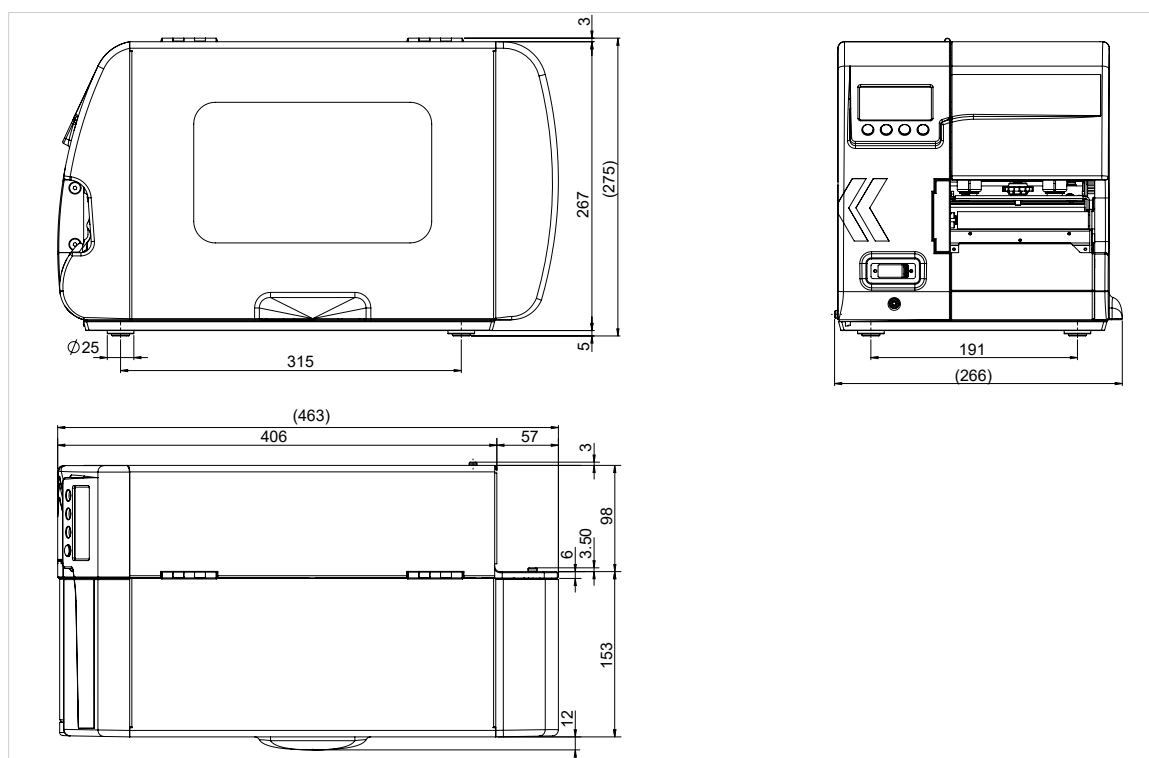
Local de instalação	<ul style="list-style-type: none"> • Dentro de prédios • Protegido contra água e vento • Seco • Atmosfera sem risco de explosão
Temperatura de serviço	de +5 até +40 °C
Temperatura de armazenamento	de -20 até +70 °C
Humidade do ar	de 20 até 85%, não condensável
Tipo de protecção	IP 20
Ruído	< 70 dB(A)
Altura do mar	Operação até no máx. 2.000 acima do nível do mar

Material das etiquetas**Tipos de material**

Materiais auto-adesivos, de cartão e de plástico, adequados para impressão em processos térmicos directos ou de transferência térmica, como material em rolo ou em leque.

Para mais informações, consultar **Tipos de material de etiquetas** na página 119.

Peso do material

- *Etiquetas auto-adesivas:* 60-160 g/m²
- *Etiquetas de cartão:*
 - XLP 514: max. 240 g/m²
 - XLP 516: max. 190 g/m²

Dimensão do material

Figura 4: **A** Largura do material, **B** Largura da etiqueta, **C** Comprimento da etiqueta, **D** Comprimento do material (corresponde à definição em *Impression > Matériel > Label > Longueur matière*)

Máquina	Largura do material (mm)	Comprimento da etiqueta (mm)
XLP 514 203 dpi XLP 514 300 dpi XLP 514 600 dpi	15-120	5-2000 5-2000 5-1000
XLP 514 Spender	30-110 ^[1]	30-500 ^[2]
XLP 514 Spender com sensor fotoelétrico de etiquetas opcional para etiquetas curtas		5-200
XLP 516 300 dpi	50-185	5-2000
XLP 516 Spender	50-170 ^[1]	30-500 ^[2]
XLP 516 Spender com sensor fotoelétrico de etiquetas opcional para etiquetas curtas		5-200

Tabela 2: Dimensões da etiqueta.

Rolo de etiquetas

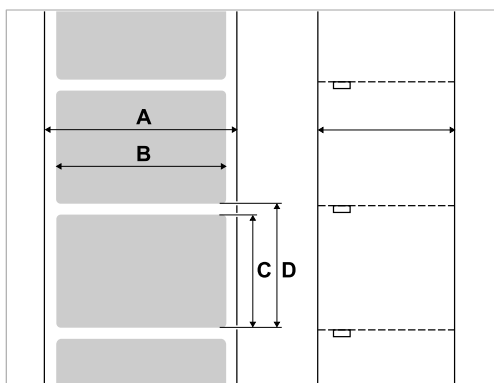
Ø externo máximo	Impressora standard	max. 210 mm
	Operação de distribuição com núcleo de 100 mm Ø	max. 190 mm
Ø interno do carretel		38,1 / 76,2 / 101,6 mm (1,5 / 3 / 4") ^[3]

Papel portador

Máximo. Ø permitido do material portador enrolado: 120 mm

- ¹ A largura da passagem é limitada pela célula fotoelétrica colocada lateralmente na borda dispensadora padrão. Se for utilizada uma borda dispensadora sem fotocélula (funcionamento com interruptor de pé), a largura de passagem é tão grande como na unidade standard.
- ² Para etiquetas de comprimento inferior a 35 mm, recomenda-se a utilização da fotocélula opcional para etiquetas curtas
- ³ Opcionalmente, estão disponíveis adaptadores de 101,6 mm (4").

Dimensão da cunhagem

Figura 5: Dimensões e posições da cunhagem e marcas de reflexão (**A**: Posição da cunhagem, **B**: Comprimento da cunhagem, **C**: Largura da cunhagem, **D**: Posição de marcas de reflexão, **E**: Comprimento da marca de reflexão, **F**: Largura da marca de reflexão).

	Comprimento	Largura	Posição
Cunhagem	0,8-14 mm (B)	min. 4 mm (C)	Barreira de luz transmitida standard: 0-60 mm Barreira à luz transmitida para etiquetas curtas: 11 mm
Marca de reflexão	4 mm (E)	min. 12 mm (F)	6-66 mm

Tabela 3: Dimensões da cunhagem e marcas de reflexão.

Conceitos relacionados

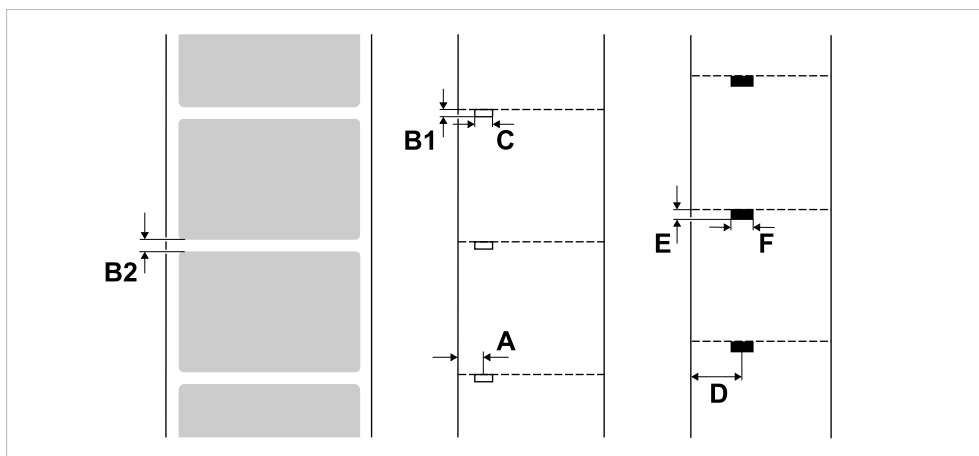
Tipos de material de etiquetas na página 119

O que deve ser observado na escolha de material de etiquetas para a XLP 51x.

Folha de termotransferência**Tipo de folha**

Para folhas térmicas de transferência é recomendado o seguinte:

- O lado traseiro da folha deve ser revestido com antiestático e redução de fricção (backcoating).
- As folhas plásticas devem ser especificadas para cabeçotes de impressão “Flat Head”.
- As folhas devem ser adequadas para as seguintes velocidades de impressão:
 - XLP 514: 250 mm/s (10 pol/s)
 - XLP 516: 200 mm/s (8 pol/s)

Rolos de folha

Parâmetros	Dimensão
Ø externo	max. 80 mm ^[4]
Ø interno do carretel	25,4 mm (1")
Largura ^[5]	XLP 514: 25 -110 mm XLP 516: 54 -172 mm
Direção do enrolamento	Cor da ferida lateral para dentro ou para fora

Tabela 4: Dimensões de rolos de folha utilizáveis.

Dados de potência**Cabeçote de impressão**

- *Tecnologia de impressão:* Impressão termodirecta ou por termotransferência
- *Tipo de cabeçote de impressão:* "Flat Head"
- *Parâmetros do cabeçote de impressão:*

Máquina	Resolução (dot/mm)	Resolução (dpi)	Velocidade de impressão (mm/s)	Velocidade de impressão (pol/s)	Máx. largura de impressão (mm)
XLP 514	8,0	203	50-250	2-10	104
	11,8	300	50-250	2-10	105,7
	23,6	600	50-150	2-6	105,6
XLP 516	11,8	300	50-150	2-6	168 ^[6]

Precisão de impressão

- Na direcção de impressora (direcção Y):

Dependente da posição de impressão. A precisão de impressão na altura da posição de punção é de $\pm 0,5$ mm. Com o aumento da distância em relação à posição de impressão da punção, a precisão de impressão diminui adicionalmente de, no máx., $\pm 1\%$ da distância (figura abaixo)

- Transversalmente à direcção de impressão (direcção X): $\pm 0,5$ mm

⁴ Corresponde a 450 m de película standard tipo Novexx 4903.

⁵ Em geral, é válido: A folha de termotransferência deve sobrepor-se à etiqueta a ser impressa de ambos os lados de, respectivamente, 2 mm.

⁶ ATENÇÃO! - Respeitar as limitações, ver **(XLP 516) Limitação da largura de impressão** na página 120.



Figura 6: A precisão da impressão depende da posição de impressão na etiqueta: quanto mais afastada do punção estiver a impressão, menor será a precisão da impressão. A precisão máxima de impressão na posição de punção é de +/- 1 mm.

Detectores fotoeléctricos de etiquetas

- Padrão: *Detector fotoeléctrico* para material de etiqueta cunhado
- Opção: *Detector fotoeléctrico de reflexo* para material de etiqueta com marcas de reflexo no lado inferior
- Intervalo de ajuste:
 - Detector fotoeléctrico à luz transmitida : 0-60 mm
 - Detector fotoeléctrico de reflexo : 6-66 mm

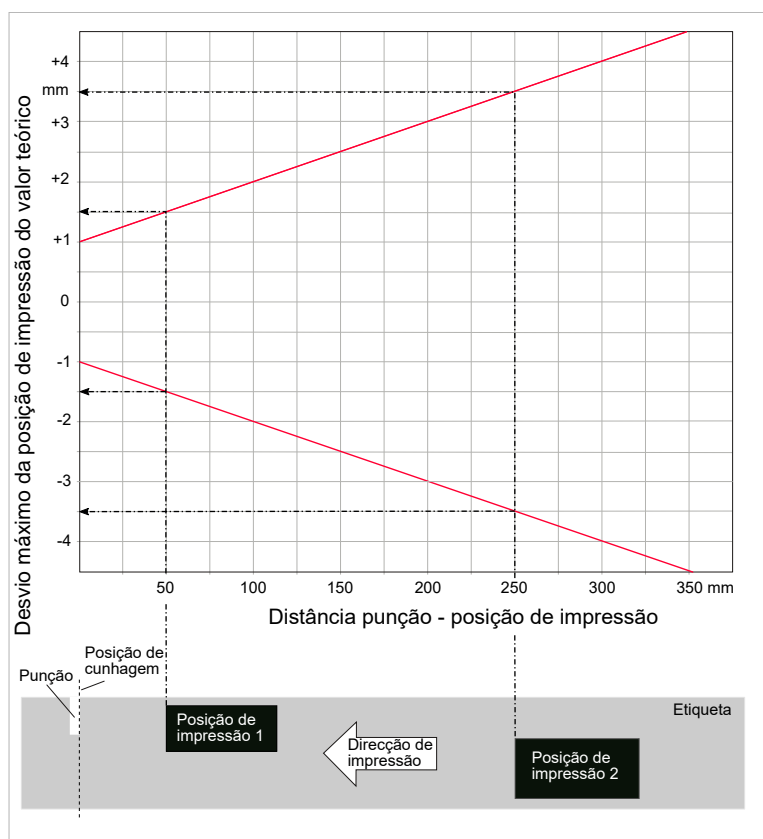

Figura 7: Gama de deslocamento dos detectores fotoeléctricos de etiquetas.

Modos de saída

1:1 e 100% imprimível.

Sectores não imprimíveis:

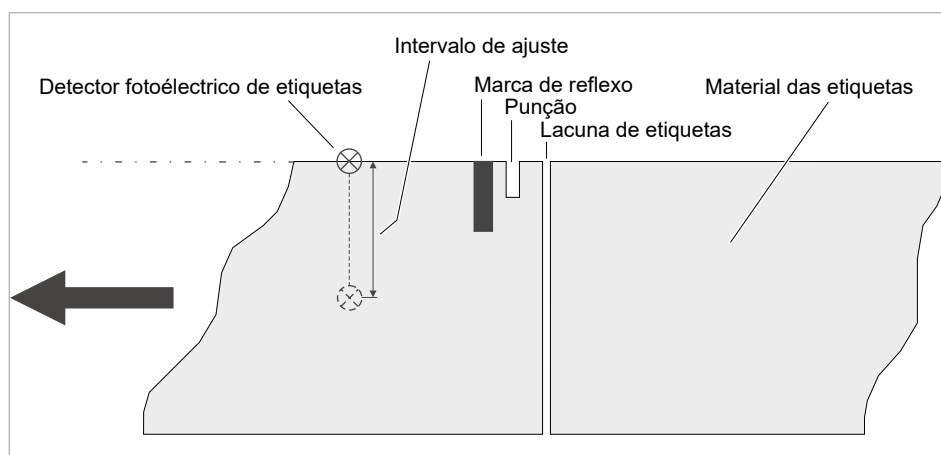
- 1 mm da aresta dianteira da etiqueta (1^a. aresta na direcção de avanço)
- 1 mm da borda estriada (borda direita na direcção de avanço)

Interpretador

Easy Plug, Line Printer, Hex Dump, ZPL

Conjuntos de símbolos

- 17 Conjuntos de símbolos com tamanho fixo (Fixfonts), inclusive OCR-A e OCR-B
- 3 Fontes escaláveis (Speedo Fonts)
- Truetype-Fonts são suportadas
- Opcionalmente, podem ser salvas Truetypefonts, Speedofonts e Fixfonts numa unidade de armazenamento externa.

Modificação de símbolo

- Escalação na direcção X/Y
 - Fixfonts até o factor 16
 - Speedo Fonts até 6.000 pt
- Rotação:
 - Conjuntos de símbolos internos, códigos de barra, linhas e gráficos de 0, 90, 180, 270°
 - Truetype-Fonts continuamente de 0 até 359,9°

Códigos de barra

Codabar	Código 128 A, B, C
Código 128	Código 128 UPS
Código 128 Pharmacy	ITF
Código 2/5 Matrix	MSI
Código 2/5 Interleaved	EAN 8
Código 2/5 5-faixa	EAN 13 Anexo 2
Código 2/5 Interleaved proporção 1:3	EAN 13 Anexo 5
Código 2/5 Matrix proporção 1:2,5	EAN 128
Código 2/5 Matrix proporção 1:3	Código postal (código guia e de identificação)
Código 39	UPC A
Código 39 Extended	UPC E
Código 39 proporção 2,5:1	Código 93
Código 39 proporção 3:1	

Todos os códigos de barra são em larguras de 30 e escaláveis livremente na altura

Código de barras bidimensionais

Aztec
Codablock F
Código 49
Código de matriz de dados (codificado de acordo com a ECC200)
Código Maxi
Código QR Matrix
PDF 417

GS1 Barra de dados & CC Código de barras

Simbologia de Espaço Reduzido (GS1 Barra de dados) e Componente Compósito (CC) código de barras-s:

GS1 Barra de dados-14	UPC-A + CC-A/CC-B
GS1 Barra de dados-14 truncada	UPC-E + CC-A/CC-B
GS1 Barra de dados-14 empilhada	EAN 13 + CC-A/CC-B
GS1 Barra de dados-14 empilhada omnidireccional	EAN 8 + CC-A/CC-B
GS1 Barra de dados limitada	UCC/EAN 128 + CC-A/CC-B
GS1 Barra de dados expandida	UCC/EAN 128 + CC-C

Interfaces e equipamento electrónico

Interfaces

- Interfaces de dados:
 - *Rede*: Ethernet 10/100/1000
 - *USB tipo A (Host)*, USB 2.0, 2x
 - *USB tipo B (Dispositivo)*, USB 2.0
 - *Serial*: RS232, Sub-D 9
- Interfaces de sinal:
 - Placa *BasicIO* (opcional): 3 ligações M12 com 4 entradas, 4 saídas, configuração PNP, 24 VDC, configurável via JSON, potência de saída máxima de 20 W
 - Placa *Basic-USI* (opcional): Conector D-Sub15 com 4 entradas, 7 saídas, configuração NPN, 24/5 VDC, potência de saída máxima de 20 W.

Equipamento electrónico

Característica	Detalhes
Processador	32-bit ARM Cortex-A9 CPU (NXP)
RAM	1 GB DDR3-RAM
eMMC	2 GB pSLC
Relógio de tempo real	Padrão
Campo de comando	<ul style="list-style-type: none"> • 4 Teclas • Mostrador gráfico de LCD com 128 x 64 Pixel • Iluminação de fundo RGB

Certificados e identificações

CE, TÜV-Mark, cTÜV_{US}-Mark, FCC, EAC, CCC

A norma EN 55032 prescreve para máquinas da classe A o seguinte texto indicativo:

„ALERTA! Este é um dispositivo da classe A. Este dispositivo pode causar parasitagem de rádio em áreas habitacionais; neste caso, pode ser exigido pela empresa operadora que sejam executadas medidas adequadas.“

MODELOS

Versões da impressora

O XLP 51x está disponível nas versões “Basic” e “Peripheral”.



Figura 8: Característica externa de diferenciação: A versão “Peripheral” (à direita) possui uma conexão Sub-D (A) no lado dianteiro, abaixo do campo de comando.

Versão	Equipamento
XLP 51x “Basic”	As etiquetas impressas podem ser extraídas na borda de extracção padrão existente. É possível uma atualização para a versão “Peripheral”.
XLP 51x “Peripheral”	Equipamento igual ao da versão “Basic”. Adicionalmente existe a possibilidade de operar as seguintes opções para prosseguir o processamento das etiquetas impressas: <ul style="list-style-type: none"> • Enrolador externo “Rewinder XLP” • Faca “Cutter 2000” • Aplicador LTMA • Empilhador de corte para etiquetas têxteis TCS

Opções e acessórios

Opções internas

...devem ser montados na fábrica ou por pessoal da assistência técnica qualificado:

- Kit de *rebobinador interno*: Para reequipar o rebobinador interno.
- Kit de *rebobinador interno + dispensador*: Para a instalação posterior de um rebobinador interno e de um dispensador.
- Kit de *sensores reflectores*: garfo de barreira luminosa que, para além da barreira luminosa transmitida, contém também uma barreira luminosa reflectora (detecta marcas reflectoras na parte inferior do material).
- *Fotocélula para etiquetas curtas* (apenas para o XLP 51x Dispenser). Recomendada para etiquetas de comprimento < 30 mm
- Placa *BasicIO*: Interface de sinal (24 V, PNP, 3x M12)
- Placa *Basic-USI*: Interface de sinal (24/5 V, NPN, D-Sub 15)

Opções externas

...não requerem medidas de modificação especiais na impressora, desde que a impressora disponha dos pré-requisitos:

- Faca "Cutter 2000" (Pré-requisito: versão da impressora "Peripheral")
- *Rebobinador externo* "Rewinder XLP" para rolos de material com núcleo de 38 mm (1,5"), 75 mm (3") ou 100 mm (4") (pré-requisito: versão da impressora "Peripheral")
- *Borda dispensadora* (pré-requisito: enrolador interno instalado)
- *Aplicador LTMA* (apenas para XLP 514, requer uma preparação especial da impressora, ver instruções de funcionamento LTMA)
- *Empilhador de corte de têxteis TCS* (apenas para a XLP 514, requer uma preparação especial da impressora, ver manual de instruções TCS)

Acessório

...não requer medidas de modificação, é simplesmente conetado em uma das conexões na impressora.

- *Pedal* para impressão de etiquetas individuais comandada pelo pé. O pedal está disponível com ficha M12 ou Sub-D (pré-requisito: platina BasicIO ou Basic-USI está presente)
- *Adaptador de tubo 4" para o desenrolador de material* para rolos de material com diâmetro interno de 4"
- *Pen Wi-Fi* para utilização do painel da web via ligação Wi-Fi

MODO DE FUNCIONAMENTO

XLP 51x



Figura 9: Decurso do material e da folha na XLP 51x. **A:** Cabeçote de impressão, **B:** Mandril de desenrolamento da folha, **C:** Mandril de enrolamento da folha, **D:** Desenrolador de material, **E:** Cilindro de impressão

O princípio de impressão é baseado no cabeçote de impressão térmica (A). Sua peça central, a barra de impressão, é formada por uma fileira de elementos Dot que podem ser comandados e aquecidos individualmente. Cada elemento Dot aquecido deposita um ponto preto sobre o material de etiquetas.

Na *impressão termodirecta* o ponto preto é gerado através da reacção do material de etiquetas sensível à temperatura. Na *impressão por termotransferência* a tinta é transferida da folha de termotransferência para o material de etiquetas.

Para que as linhas de pontos individuais formem uma imagem impressa, é necessário que durante a impressão o material de etiquetas seja passado por baixo do cabeçote de impressão. O cilindro de impressão (E), accionado por um motor, promove o avanço do material. O material de etiquetas é desenrolado do rolo de etiquetas (D) através do avanço.

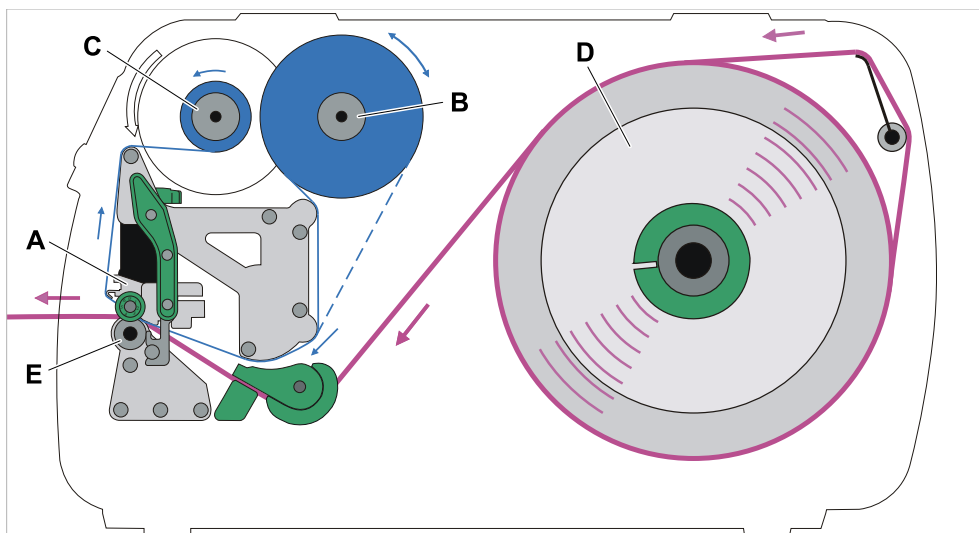
Na impressão por termotransferência, a folha de termotransferência (“folha”) também é transportada juntamente com o material de etiquetas por baixo do cabeçote de impressão. Neste processo a folha se encontra entre o cabeçote de impressão e o material de etiquetas, com o lado colorido voltado para o material de etiquetas. O rolo de folha cheio é encaixado no desenrolador de folha (B). A folha consumida após a impressão é enrolada no enrolador de folha (C) accionado por um motor. Quando o rolo de folha foi totalmente transferido, é necessário inserir um novo rolo de folha.

O fim do material e o fim da folha são detetados por sensores e indicados por mensagens de estado no campo de comando.

O início da etiqueta em material cunhado é detetado por um detetor fotoelétrico de transmissão de luz, em material não cunhado por um detetor fotoelétrico de reflexão (opção).

XLP 51x Dispenser

Após a impressão, a versão do dispensador da impressora pode dispensar as etiquetas ou enrolar as etiquetas na carcaça da impressora.

- No uso como *dispensador* o material de etiquetas é puxado ao redor da borda dispensadora e apenas o material portador é enrolado (pré-requisito: borda dispensadora + enrolador)

- No uso como *enrolador* a etiqueta impressa é conduzida sobre uma chapa deflectora e enrolada juntamente com o material portador (pré-requisito: chapa deflectora + enrolador).

A electrónica do enrolador regula a força de tracção no material portador, de modo que em qualquer diâmetro de enrolamento seja aplicada a mesma força de tracção. Esta depende da largura do material e da velocidade de impressão.

Após ligar a impressora o enrolador é iniciado e o material portador é tensionado.

Se um job de impressão está presente, a impressora busca o primeiro início de etiqueta com velocidade reduzida. Neste processo o material de etiquetas é transportado no mínimo a distância entre o sensor de etiqueta e o cabeçote de impressão (70 mm??). O controlo do enrolador utiliza este percurso para calcular o diâmetro do material portador já enrolado. Para permitir ao controlo calcular o diâmetro mesmo para material sem fim, aqui a impressão também começa após 70 mm???. O processamento do job de impressão começa com a velocidade de impressão ajustada no menu de parâmetros ou transmitida no job de impressão.

Na ocorrência de falhas de funcionamento, o enrolador desliga automaticamente.

Quando o diâmetro máximo do enrolador de material portador é atingido, aparece uma mensagem no ecrã e o enrolador desliga automaticamente.

Os seguintes modos operacionais estão disponíveis para o dispensador:

- *Operação de dispensa com detetor fotoelétrico de dispensa:*

O avanço do material termina na borda dispensadora, ou seja, a etiqueta dispensada permanece suspensa na borda dispensadora (ajustar a posição de dispensa). Somente após a retirada da etiqueta a impressora puxa a próxima etiqueta vazia de volta para baixo do cabeçote de impressão, imprime e dispensa-a.

- *Operação de dispensa com pedal:*

Pressionar o pedal promove a impressão e dispensa de uma etiqueta. De seguida a próxima etiqueta vazia é posicionada embaixo do cabeçote de impressão.

PEÇAS DE COMANDO

Peças de comando do XLP 51x



Figura 10: Peças de comando no exterior do XLP 514.

A	<i>Campo de comando</i> Para ajustes no menu de parâmetros e para a indicação de estados operacionais e mensagens de erro
B	<i>Tampa frontal</i> Abrir para colocar material de etiquetas e folha
C	(Somente na versão “Peripheral”) <i>conexão</i> para acessórios (“Opções”)
D	<i>Flange de montagem</i> para opções

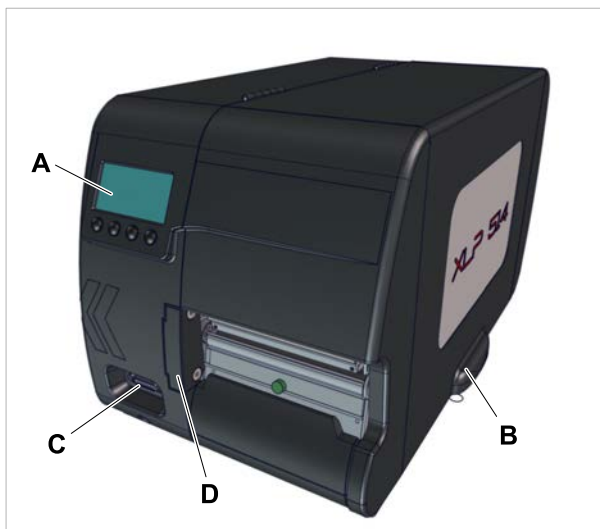

Figura 11: Peças de comando do XLP 514 (esquerda) e do XLP 516 (direita).

A	<i>Mandril de desenrolamento da folha</i> Recebe o rolo da folha
B	<i>Mandril de enrolamento da folha</i> Enrola a folha usada
C	Flange de montagem para opções: Aqui pode ser aparafusado, p. ex., uma faca ou um enrolador.
D	<i>Elementos de pressão</i> : A pressão do cabeçote de impressão é ajustada girando a roda de ajuste
E	<i>Roda de ajuste</i> para o apoio do cabeçote de impressão: Para material de etiquetas estreito é necessário apoiar o cabeçote de impressão para obter uma pressão uniforme
F	<i>Alavanca de compressão cabeçote de impressão</i> Deve estar aberta para que possa ser colocado material de etiquetas e folha plástica; Deve estar fechada para que se possa imprimir
G	<i>Guiamento de material</i> O guiamento de material dianteiro deve ser ajustado à largura do material; no guiamento de material traseiro está integrado o detector fotoelétrico de final de material
H	<i>Anéis adaptadores</i> : Para adaptar o desenrolador ao diâmetro do tubo do rolo de material
I	<i>Desenrolador de material</i> : Suporta o rolo com o material de etiquetas

J	<i>Disco de guia:</i> Impede o deslizamento lateral do rolo de material
K	<i>Alívio de tracção do material:</i> Assegura o desenrolamento uniforme do material de etiquetas.
L	<i>Guia rápido de utilização:</i> Livreto com as etapas operacionais mais importantes, inserido numa bolsa na tampa. Esquema de inserção na primeira página.
M	(XLP 516) Botões de ajuste para a tensão da folha

Significado das cores das peças da máquina:

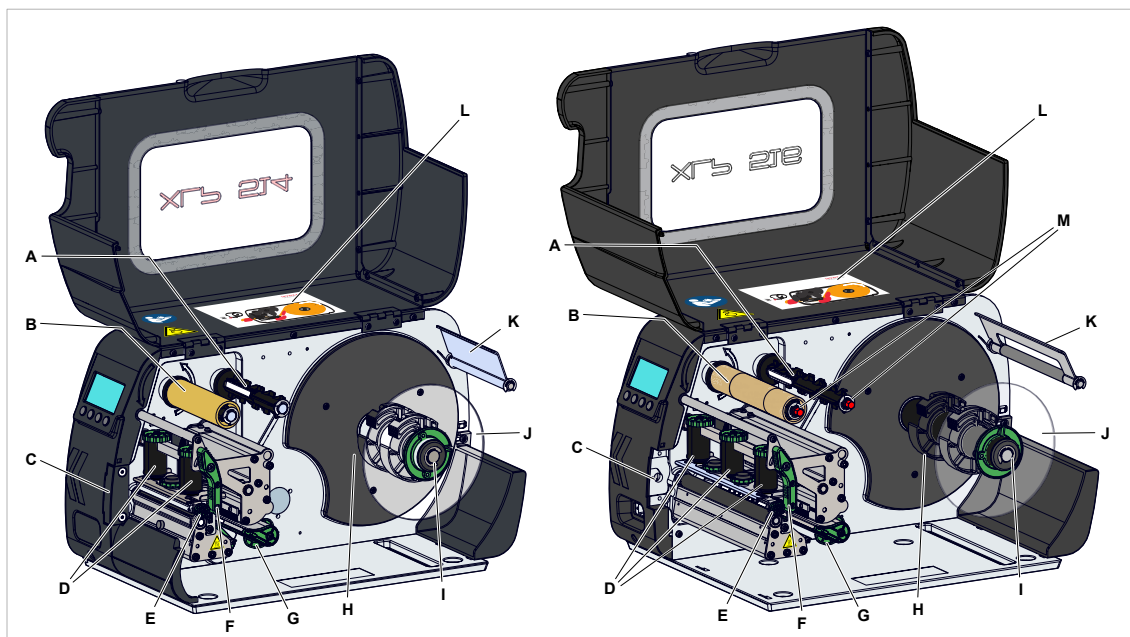
Verde	Peça de comando, que pode ser pega pelo operador da máquina
Amarelo	Peças que estão em contacto com a fita de material de etiquetas
Preto	Peças que estão em contacto com a fita de folha plástica

Peças de comando do XLP 51x com opção de dispensa



Figura 12: Peças de comando adicionais do XLP 51x com opção de dispensa.

A	<i>Borda dispensadora:</i> Solta as etiquetas do papel portador
B	<i>Ficha:</i> Conexão para o detetor fotoelétrico da borda dispensadora
C	<i>Rolo dispensador:</i> Mantém a fita de material tensionada sobre a borda dispensadora
D	<i>Botão do rolo dispensador:</i> Pressionar para remover o rolo dispensador
E	<i>Desvio:</i> Desvia o papel portador
F	<i>Enrolador (interno):</i> Enrola o papel portador

Peças de comando do XLP 51x com opção de distribuição e rebobinagem

Figura 13: Peças de comando adicionais do XLP 51x com opção de rebobinagem

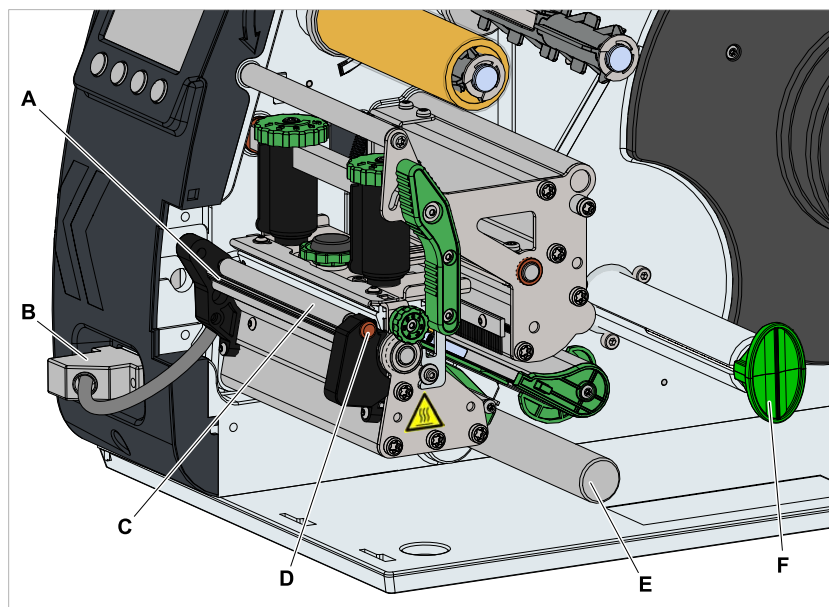
A	<i>Chapa defletora:</i> Desvia a fita de etiquetas impressa, sem dispensar etiquetas
B	<i>Desvio:</i> Desvia a fita de etiquetas
C	<i>Enrolador:</i> Enrola a fita de etiquetas

CAMPO DE COMANDO

Elementos de comando

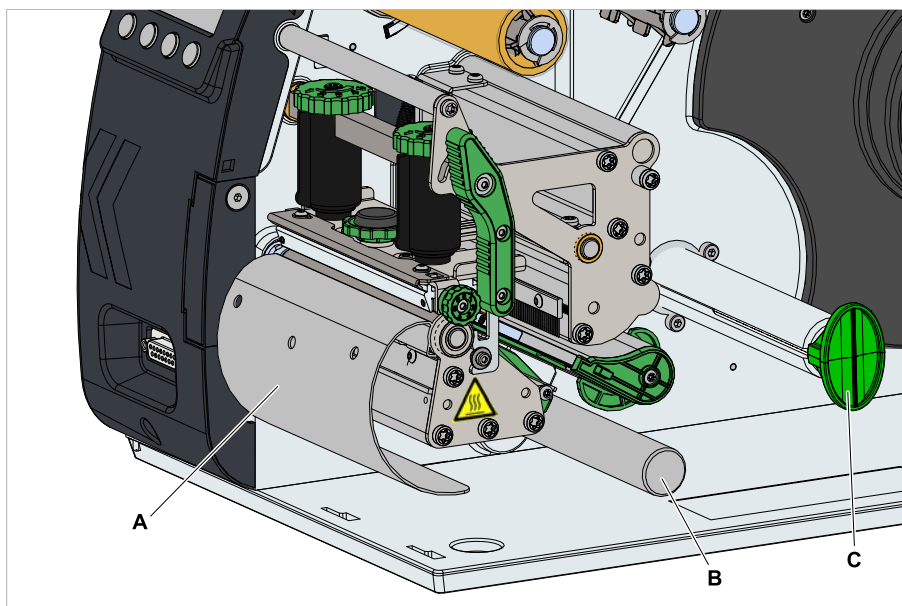
O campo de comando da XLP 51x é constituído de um indicador gráfico e quatro teclas que se encontram abaixo deste. A função de tecla correspondente é indicada através de símbolos (ícones) (B) sobre as teclas.



Figura 14: Elementos no campo de comando da XLP 51x: **A** Ícones, que informam sobre a ocupação das interfaces, **B** Ícones, que indicam a ocupação das teclas, **C** Teclas de comando, **D** Indicação reserva de folha.

Princípio do comando

A figura mostra como pode ser comutado entre as indicações:

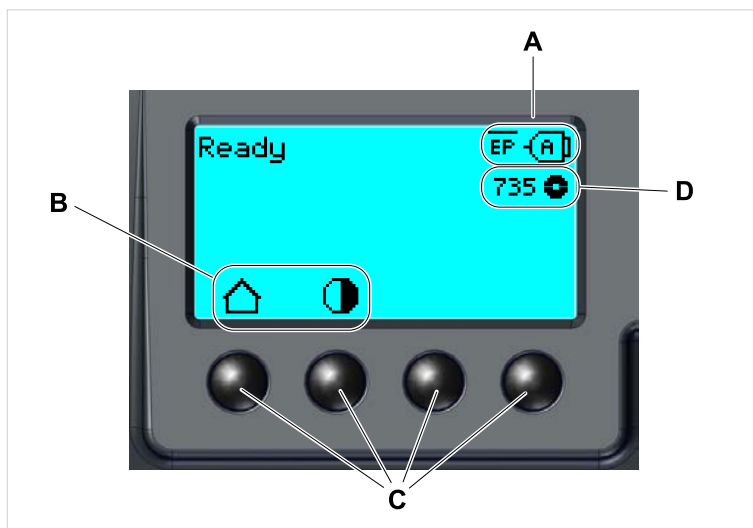

Figura 15: Comutar entre as indicações: A "Home" (ciano), B "Setup" (branco), C "Ready" (ciano).







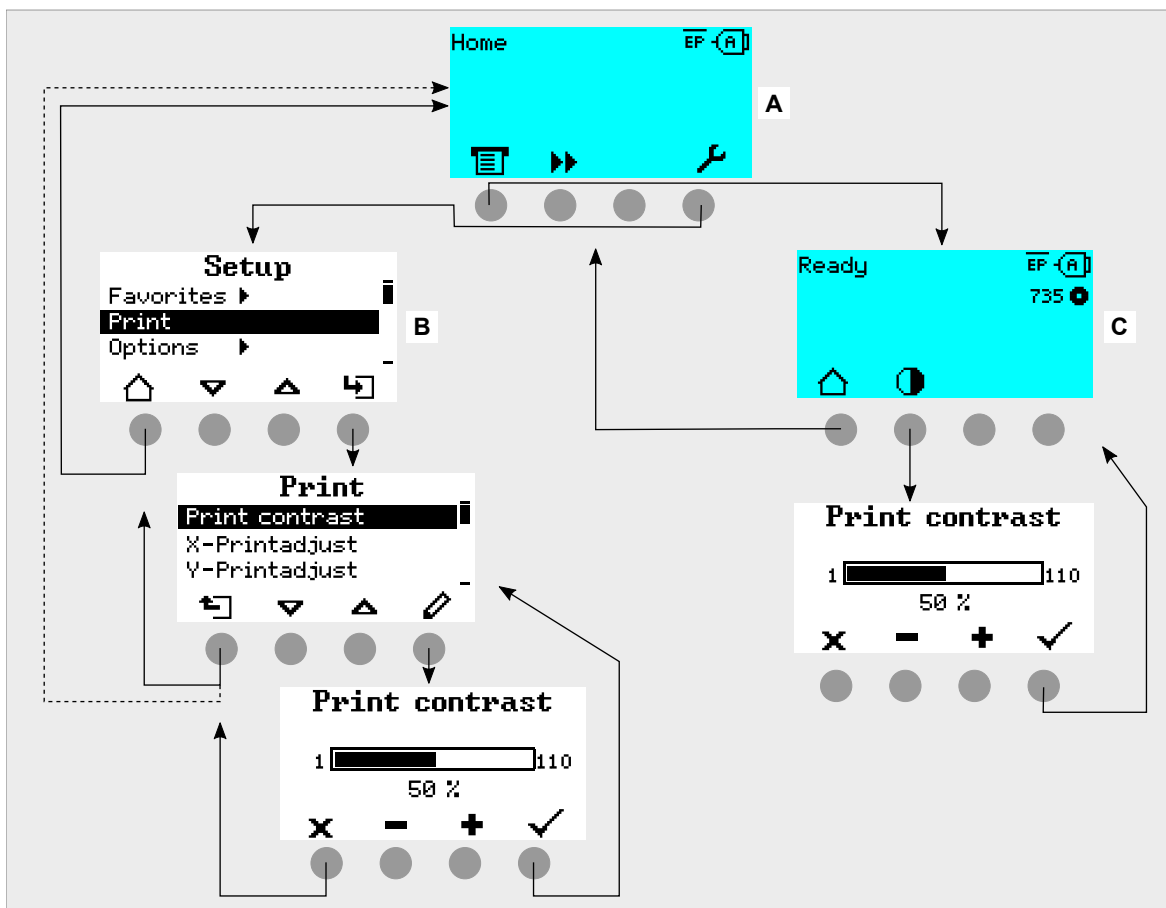





Os textos e símbolos de indicação são plenamente autoexplicativos. Com base nas diferentes cores de fundo da indicação, pode ser rapidamente identificado o estado da impressora:

Cor	Estado	
Verde	Imprimir	Operação normal, as etiquetas são impressas e aplicadas
	Esperar por um impulso de arranque	<ul style="list-style-type: none"> Um job de impressão foi transferido e interpretado <i>ou</i> O job de impressão corrente foi parado Em ambos os casos, a máquina espera por um sinal de arranque.
Ciano	Home	Geralmente é válido: Ciano => Necessidade de manipulação para o utilizador <ul style="list-style-type: none"> A impressora <i>não</i> está disponível, para receber dados de impressão O intérprete está parado Mensagens de erro ou alertas <i>não</i> podem ser indicados

Cor	Estado	
Ciano	Parado	<ul style="list-style-type: none"> • O job de impressão corrente foi parado • A impressora está disponível, para receber dados de impressão • Os comandos de recepção do job de impressão são processados pelo intérprete • Mensagens de erro ou alertas podem ser indicados
	Ready	<ul style="list-style-type: none"> • A impressora está disponível, para receber dados de impressão • Os comandos de recepção do job de impressão são processados pelo intérprete • Mensagens de erro ou alertas podem ser indicados
Branco	Standalone	<ul style="list-style-type: none"> • Seleccionar um ficheiro numa unidade de armazenamento • A impressora trabalha em segundo plano, sem actualizar a indicação • Selecção de um campo de entrada e entrada de texto no campo de entrada • Iniciar a impressão; as mensagens de erro causadas pelo job de impressão são destacados
	Setup (Ajustes)	<ul style="list-style-type: none"> • Podem ser executados ajustes no menu de parâmetros • A impressora <i>não</i> está disponível, para receber dados de impressão • O intérprete está parado • Mensagens de erro ou alertas <i>não</i> podem ser indicados
Vermelho	Erro	<ul style="list-style-type: none"> • Erro durante a impressão • O job de impressão corrente é parado • É indicada uma mensagem de estado com fundo vermelho • A mensagem de estado desaparece apenas depois que a tecla de confirmação for premida • A impressora permanece ainda disponível a receber dados de impressão, quando ela estava em condição para isso antes da ocorrência do erro (excepção: erro que impede a comunicação de dados) • Os comandos de recepção do job de impressão são processados pelo intérprete • Podem ocorrer outros erros e serão armazenados numa fila de espera
Amarelo	Alerta	<p>Como estado „Erro“, com as seguintes diferenças:</p> <ul style="list-style-type: none"> • O job de impressão corrente <i>não</i> é parado • É indicada uma mensagem de estado com fundo amarelo • A mensagem de estado desaparece após alguns segundos

Tabela 5: Cores de indicação e estados operacionais

Ícones

	<i>Home</i> : Comuta para o ecrã “Home”		<i>Iniciar</i> : Inicia um processo, p. ex., imprimir
	<i>Contraste</i> : Ajuste do contraste de impressão durante a operação de impressão; Oculto se apenas existir autorização de acesso do operador		<i>Parar</i> : Para um processo, p. ex., imprimir
	<i>Imprimir</i> : Comuta para o ecrã “Ready”	1	<i>Teclas 1-4</i> : Para a entrada do código de tecla, os cabeçotes são numerados da esquerda para a direita
	<i>Para fora</i> : Salta para o nível de menu próximo mais elevado; manter premido: Salto para o nível de menu máximo	2	
	<i>Para dentro</i> : Abrir menu	3	
	<i>Aplicador</i> : Dispara um curso do aplicador, caso presente	4	
	<i>Confirmação</i> : Confirmação, p. ex., uma entrada ou uma mensagem de erro		<i>Cancelamento</i> : Abandonar o campo de diálogo, sem assumir o ajuste
	<i>À esquerda/À direita</i> : Movimentar a marcação de selecção no diálogo de entrada de texto para a esquerda ou para a direita		<i>Para cima/Para baixo</i> : Deslocar barras na lista de selecção para cima/para baixo
			
	<i>Reimpressão</i> : Dispara, quando de função de reimpressão ligada, a reimpressão da etiqueta anteriormente impressa		<i>Bem em cima</i> : Deslocar as barras na lista de selecção para a primeira posição
	<i>Apagar</i> : Apagar a link da marcação de selecção de carácter no diálogo de entrada de texto		<i>Chamar parâmetro</i>
	<i>Seleccção de carácter</i> : Seleccção de um carácter no diálogo de entrada de texto		Disparar <i>Avanço de etiqueta</i>
	<i>Sinal de iniciar</i> : Entrada de um sinal de iniciar por pressão em tecla em operação de impressão individual		<i>Info</i> : Chamada de um ponto de menu puramente informativo
	<i>Ajuste</i> : Comuta para o ecrã „Ajuste“		<i>Mais/Menos</i> : Aumentar/reduzir o valor no campo de entrada
	<i>Para a direita</i> : Deslocar um campo de entrada mais para a direita (quando da entrada de valores, que são constituídos de vários campos, p. ex., horário)		
	Chamada da indicação <i>Dispensa-ajuste</i> ; Oculto se apenas existir autorização de acesso do operador		<i>Posição de dispensa</i> : Ajuste rápido do parâmetro <i>Dispenser > Dispenseposition</i>



	<i>Start Offset</i> : Ajuste rápido do parâmetro Dispenser > Start signal > Start offset		<i>Código de barras</i> : aparece no caso de algumas mensagens de erro importantes; a pressão da tecla chama o código QR, que refere à instrução resumida para a solução do erro
---	--	---	--

Tabela 6: Ícones que informam sobre o funcionamento das teclas de comando que se encontram respectivamente abaixo















	<i>Ethernet activo</i> : A interface de rede está seleccionada para a transferência de dados e ocorreu uma ligação ^[7]		<i>Ethernet inactivo</i> : Ethernet foi seleccionada para a transferência de dados e não ocorreu <i>nenhuma</i> ligação
	<i>USB</i> : A interface de USB está seleccionada para a transferência de dados ^[7]		<i>Interface automática</i> : A interface de dados é seleccionada automaticamente ^[7]
	<i>Serial</i> : A interface de serial está seleccionada para a transferência de dados ^[7]		<i>Atenção</i> : Sinal de alerta, mensagem de erro marcada
	<i>Filtro</i> : A função filtro para nomes de dados está activada (operação standalone)		<i>Estoque de folha plástica</i> : Indica a ligação com os valores numéricos presentes ao lado à esquerda do comprimento de folha restante em metros.
	Estado do <i>Interprete de impressão</i> : O parâmetro Printer Language > Print Interpret. está ajustado em “Easyplug” ^[8]		Estado do <i>Interprete de impressão</i> : O parâmetro Printer Language > Print Interpret. está ajustado em “EasyPlug/ZPL Emu” ^[8]
	Estado do <i>Interprete de impressão</i> : O parâmetro Printer Language > Print Interpret. está ajustado em “ZPL Emulation” ^[8]		Estado do <i>Interprete de impressão</i> : O parâmetro Printer Language > Print Interpret. está ajustado em “Lineprinter” ^[8]
	Estado do <i>Interprete de impressão</i> : O parâmetro Printer Language > Print Interpret. está ajustado em “Hexdump” ^[8]		<i>Pendrivel de USB</i> : Um pendrive de USB está inserido e ligado com o disco C:
	<i>XApp</i> : Uma XApp está ativa		

Tabela 7: Ícones, que informam sobre os estados da impressora

Combinações de teclas

Estado da impressora	Combinação de teclas	Função
Indicação „Home“	1+3+4	Entrada código de acesso
	3+4	Medição automática da distância de etiquetas, ver o capítulo Label pitch (distância da etiqueta) na página 80
	2+3	Avanço mais lento de material
	1+2	Ejeção de material (marcha a ré)
Sempre	1+2+3	Novo arranque

⁷ O ícone fica intermitente durante a transferência dos dados

⁸ O ícone fica intermitente quando o interprete está activo.

Estado da impressora	Combinação de teclas	Função
	2+4	Operação standalone, ver o capítulo “Operação autónoma” na página 91

Tabela 8: Combinações especiais de teclas

PAINEL DA WEB

Painel da web - O que é isso?

 [Video “Web Interface”.](#)

O painel da web é um campo de comando externo confortável, que pode ser operado em aparelhos indicadores móveis ou estacionários. O painel da web é apoiado pelas seguintes máquinas:

- Dispensadores de impressão de etiquetas XPA 93x, XDM 94x, XPM 94x
- Impressoras de etiquetas XLP 60x, XLP 51x



Figura 16: Indicação de um job de impressão em processamento com o painel da web num tablet.

Pré-condições

- Aparelho indicador, p. ex., smartphone, tablet, PC
- Navegador da web num aparelho indicador
- Ligação para a mesma rede, com a qual a máquina está ligada
- Servidor Web da máquina é ativado: `Interface > Network > Services > WEB server = “On”`

Funções

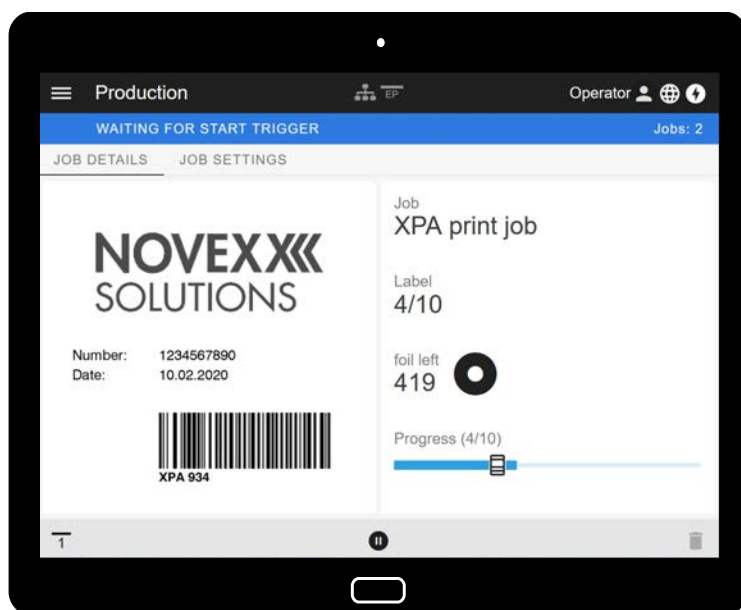
- *Monitorização da produção*: Indicação de jobs de impressão correntes (ver a fig. acima)
- *Ajuste de máquina*: Ajustes no menu de parâmetros
- *Administração*: Armazenar ajustes de máquina; armazenar dados de suporte; actualizar firmware; etc.

|| *Login*: Para poder utilizar as funções do painel da web, o utilizador deve entrar no sistema - com um papel Operator, Supervisor ou Service. Dependendo do papel seleccionado são acessíveis mais ou menos funções.

|| A mesma máquina pode ser acedida a partir de vários painéis Web e as línguas das interfaces de utilizador dos painéis Web podem ser diferentes.

Iniciar o painel da web

Execução

1. Determinar o endereço IP da máquina.

|| O endereço IP é indicado no campo de comando durante a inicialização da máquina. Alternativamente, chamar os seguintes parâmetros no menu: *Interface > Network > IP address*.

2. Ligar o aparelho indicador e chamar o navegador da web.
3. Entrar o endereço IP na linha de entrada da URL do navegador da web.
Aparece a seguinte indicação:

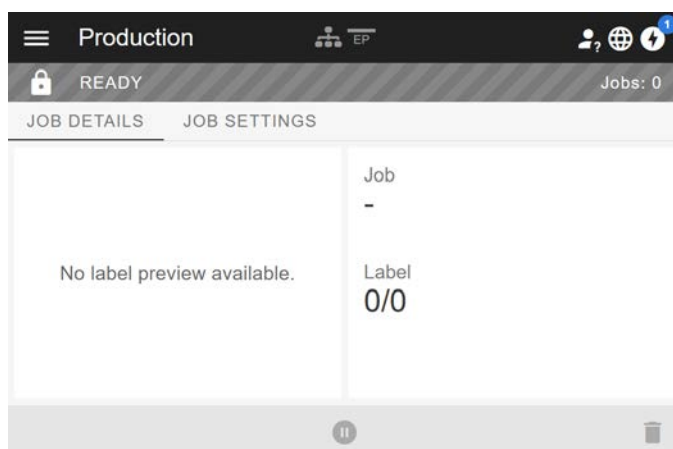

Indicação depois do arranque

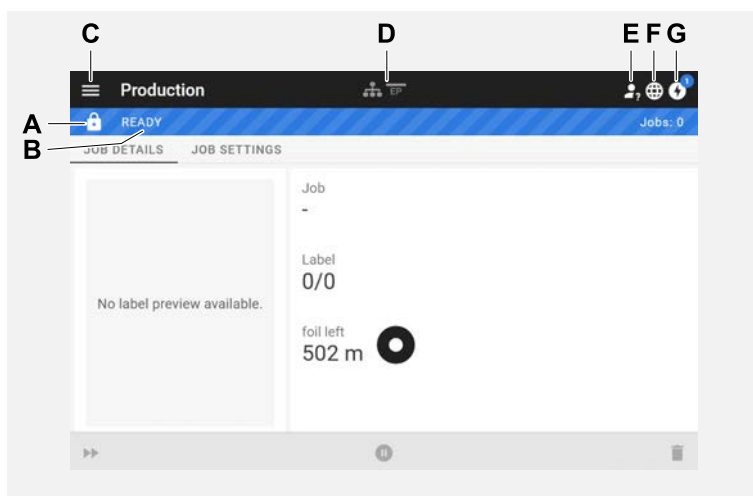

No. pos.	Função
A	<i>Símbolo de cadeado:</i> Ninguém ainda entrou no sistema (pos. E), por isso, a maioria das funções está bloqueada. Acessíveis são apenas as indicações dos detalhes do job de impressão (sector central da janela com fundo claro) e as indicações de mensagens (pos. G).
B	<i>Infotext:</i> Indicação de diversos estados operacionais da máquina com diferentes cores de fundo <ul style="list-style-type: none"> • READY: É indicado quando o campo de comando na máquina mostra a indicação "Ready". • USER AT MACHINE: É indicado quando o campo de comando na máquina mostra a indicação "Home". Simultaneamente, aparece o símbolo do cadeado (pos. A) e o painel da web é bloqueado. Assim será evitado que a máquina seja colocada fora de funcionamento pelo painel da web, enquanto alguém manobra na máquina (função de segurança). • ERROR: Existe uma mensagem de erro não confirmada. • WAITING FOR START TRIGGER: A máquina espera por um sinal de arranque. • PRINTING...: A máquina imprime
C	<i>Menu:</i> Aqui poderá ser seleccionada entre as visualizações "Production", "Machine settings" e "Administration". Mais detalhes sobre isso estão nos capítulos seguintes.
D	Símbolos, que informam sobre estados da máquina, mais detalhes, ver a link do capítulo "Ícones" abaixo, a seguir. A figura acima mostra, p. ex., os símbolos para a conexão de rede, pendrive USB conectado e emulação de Easy Plug.
E	<i>Login:</i> Para poder utilizar as funções do painel da web, o utilizador deve entrar no sistema - com um papel Operator, Supervisor ou Service. Dependendo do papel seleccionado são acessíveis mais ou menos funções. Códigos de teclas pré-ajustados para o papel de Operator: 1-1-3-2
F	<i>Seleção de idioma:</i> Pré-ajustado está o idioma que está ajustado na máquina. Ao clicar o símbolo, pode ser seleccionada outro idioma para o painel da web.
G	<i>Notificações:</i> Indicação de notificações, p. ex., mensagens de erro e alertas. Mais detalhes, ver o capítulo seguinte.

Informações relacionadas

Ícones na página 30

Notificações

No painel da web são indicados 3 tipos de notificações: Mensagens de erro, alertas e informações.

Mensagens de erro



Figura 17: Mensagens de erro que necessitam uma reacção do operador são indicadas em área cheia. Número de estado e texto de estado coincidem com a indicação no campo de comando da máquina. A mensagem pode ser confirmada alternativamente no painel da web ou no campo de comando da máquina.

A visualização da notificação

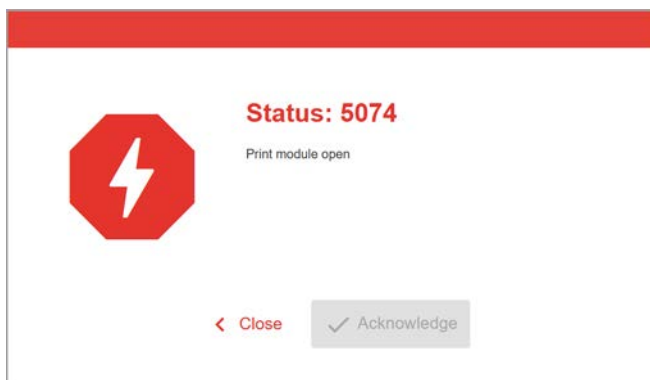

Figura 18: Após clicar no símbolo de notificação (A), abre-se a visualização de notificação. A metade esquerda indica o histórico de notificação, a metade direita um esclarecimento sobre o registo seleccionado no histórico.

No. pos.	Função
A	<i>Símbolo de notificação</i> : Clicar sobre o símbolo, para abrir a visualização de notificação. O algarismo em expoente indica o número de notificações não confirmadas.
B	<i>Mensagem de erro</i> no histórico com carimbo de tempo. Ao registo seleccionado aparece à direita um esclarecimento. Caso exista para a mensagem de erro um guia rápido sobre a eliminação do erro, este será indicado (C).
C	<i>Guia rápido</i> para a mensagem de erro, caso existente (corresponde ao guia rápido, que pode ser chamado através de um código QR do campo de comando da máquina).
D	<i>Mensagem de informação</i> no histórico com carimbo de tempo.
E	<i>Filtro para mensagens de erro</i> : Clicar no símbolo, para ocultar a mensagem de erro da lista
F	<i>Filtro para alertas</i> : Clicar no símbolo, para ocultar alertas da lista
G	<i>Filtro para mensagens de informação</i> : Clicar no símbolo, para ocultar mensagens de informação da lista
H	<i>Histórico</i> : Clicar sobre o símbolo, para destacar o histórico de notificações. O histórico mostra todas as notificações já confirmadas.
I	<i>Confirmar tudo</i> : Clicar no símbolo para confirmar todas as notificações não confirmadas. As notificações confirmadas apenas aparecem ainda no histórico.
J	<i>Símbolo de manual</i> : Clicar no símbolo para chamar o manual de instruções completo da máquina.

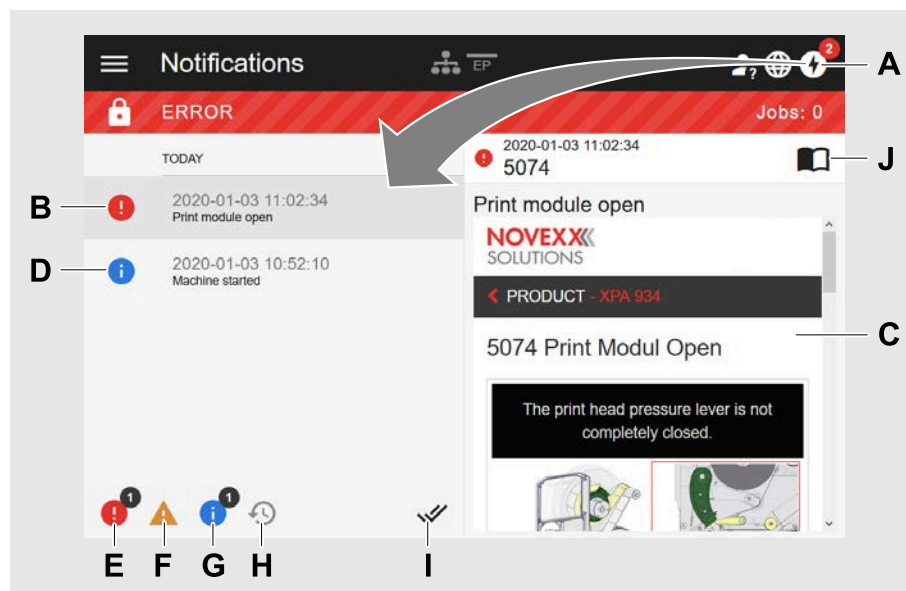

Figura 19: Visualização de notificação com histórico destacado.

No. pos.	Função
A	O filtro para alertas e as mensagens de informação são definidas. Os símbolos são indicados palidamente e todos os alertas e mensagens de informação são ocultadas.
B	O histórico é destacado (o símbolo é preto, normalmente cinza).
C	<i>Símbolo de lixeira</i> : Apenas aparece com o histórico está destacado. Um clique sobre o símbolo apaga o histórico.

Abandonar a visualização de notificações:

- Clicar em “Notificações” no cabeçalho.

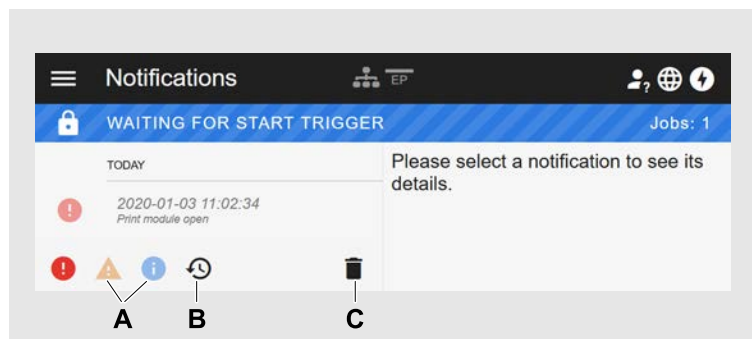
O painel da web comuta para a visualização de produção.

Visualização da produção

Na visualização da produção pode ser monitorizado o job de impressão (ingl. “print job”) corrente e podem ser executados ajustes no job de impressão.

Visualização “Detalhes do job”



Figura 20: Visualização “Job details” de um job de impressão no painel da web.

No. pos.	Função
A	Número de jobs de impressão compilados
B	Nome do job de impressão corrente (será definido no comando Easy Plug #ER)
C	Layout da etiqueta do job de impressão corrente
D	Indicação de progresso do job de impressão corrente (3 de 10 etiquetas foram impressas)
E	Indicação de folha restante em metros
F	<i>Símbolo de lixeira:</i> Clicar para apagar o job de impressão (exige, no mínimo, rolo Supervisor, na fig. o símbolo está acinzentado, isto é, a função não está à disposição com o rolo corrente)
G	<i>Símbolo Parar ou Iniciar:</i> Clicar para parar ou iniciar o job de impressão
H	<i>Símbolo de sinal de início:</i> Clicar para imprimir e dispensar uma etiqueta

Visualização “Job settings”



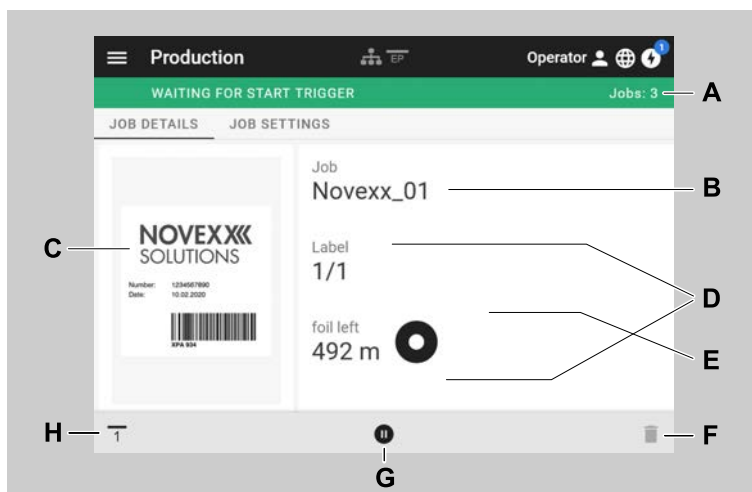

Figura 21: Visualização “Job settings” de um job de impressão no painel da web. Com o rolo corrente (aqui: “Operator”) os ajustes não acessíveis são acinzentados. Os outros ajustes podem ser alterados clicando-se em “+” ou “-”.

Visualização do ajuste da máquina

Menu principal

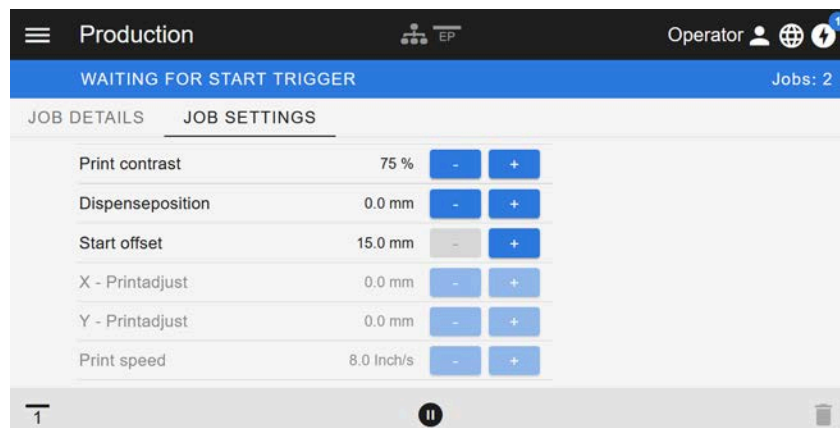
Figura 22: Visualização após clicar sobre o símbolo de menu em cima à esquerda.

No. pos.	Função
A	Abrir “Machine settings” (ajustes da máquina)
B	Abre o manual de instruções
C	 Abre o gestor de ficheiros
D	 Abre a descrição da interface Node.js API
E	Abre a página da web da NOVEXX Solutions
F	Abre um e-mail no Hotline de serviço da NOVEXX Solutions

Ajustes da máquina

Após clicar em “Machine settings” abre-se o menu de parâmetros conhecido pelo campo de comando da máquina.

Dependendo dos direitos, que o papel de login especifica, serão indicados mais ou menos parâmetros. Como “Operator” apenas pode-se actuar sobre os parâmetros do menu Info.

Para poder efetuar ajustes na máquina devem ser cumpridas duas condições:

- Login no mínimo como Supervisor (sequência de teclas 2-2-3-1-2-2)
- A máquina deve estar *parada*, caso contrário a janela aparece “acinzentada”
 - ▶ Para *Parar* clicar no botão Pause no meio da janela:



Figura 23: Visualização “Machine settings” com papel de operador.



Figura 24: Visualização “Machine settings” com papel de supervisor.

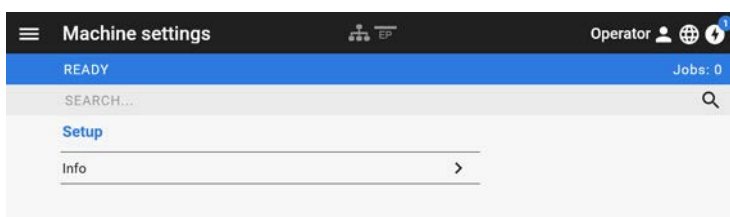
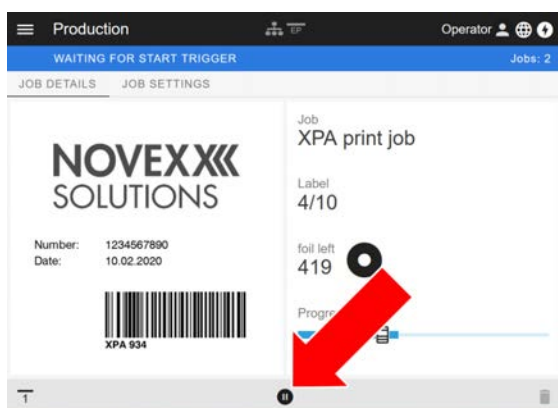

Figura 25: Exemplo: Ajuste de Print > Print contrast.

|| Função de busca:

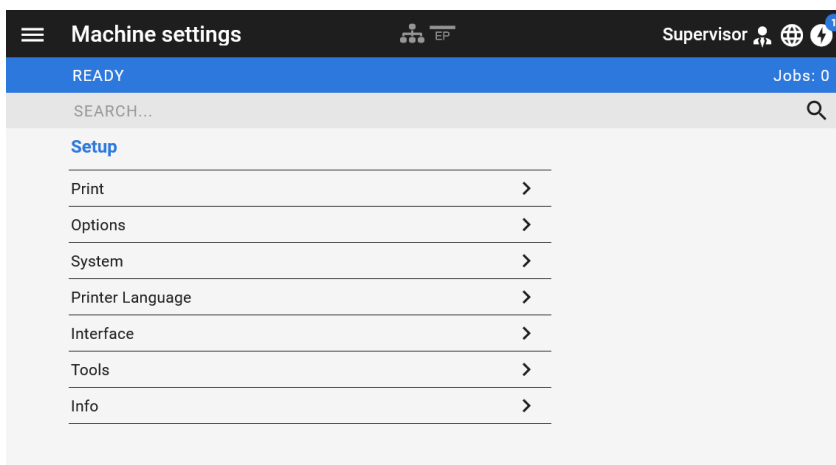
||

Quem não sabe em qual menu pode ser encontrado o parâmetro procurado, mas sabe no mínimo uma parte do nome, chega rapidamente ao destino com a função de busca:

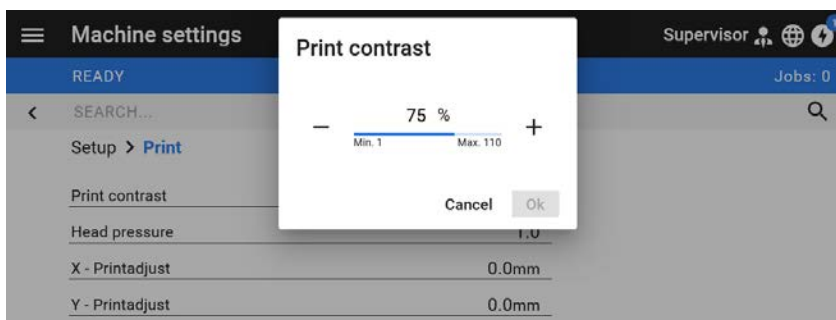
- ▶ Entrar o termo de busca no campo de busca (A) - já aparecem apenas ainda parâmetros que contém o termo de busca (B).





Figura 26: Após a entrada do termo de busca “Cabeça” (A), apenas são indicados parâmetros que contenham “Cabeça” no nome (B).

Visualização de administração

 Com os papéis de login “Supervisor” e “Service” aparece adicionalmente no menu a visualização de administração. A visualização coloca à disposição funções especiais para pessoal qualificado e autorizado. Maiores informações sobre isso estão incluídas no manual de assistência técnica.

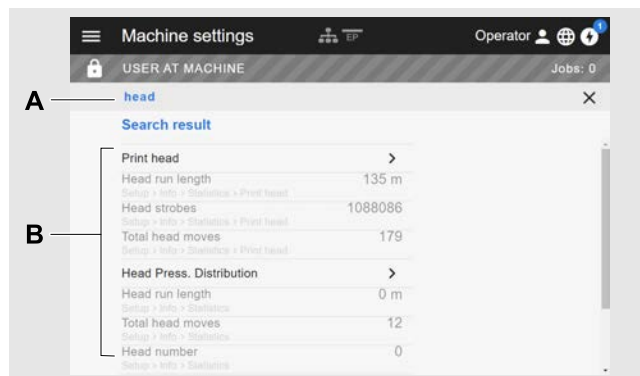

Figura 27: Após o login como supervisor ou assistência técnica aparece adicionalmente o registro “Administration” (A) no menu.



Figura 28: Visualização de administração (apenas com direitos “Supervisor” ou “Service”).

MENU DE PARÂMETRO

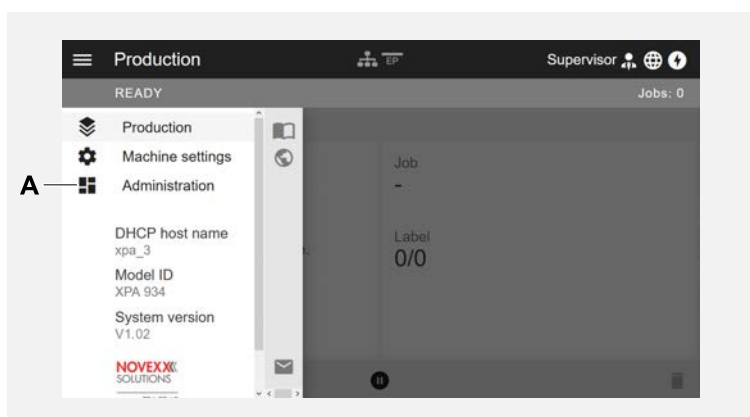
Panorâmica menu de parâmetros

A tabela abaixo contém uma panorâmica sobre a estrutura do menu de parâmetros e dos parâmetros ali incluídos.

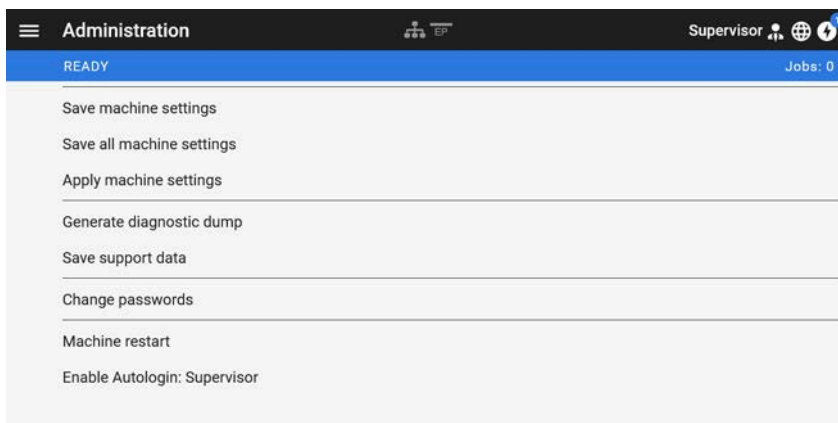
|| Aqui apenas são descritos os parâmetros impressos em *vermelho*. Os parâmetros impressos em *preto* apenas são relevantes para o pessoal de serviço e são descritos, por isso, no manual de serviço. ||

► Clique sobre a link correspondente (texto vermelho) na tabela, para chegar na descrição do parâmetro.

Favorites ^[9]	Print	Print (Continuação)
Parameter 1	Print contrast	L Ribbon
Parameter 2	X - Printadjust	Ribbon length
...	Y - Printadjust	Outer ribbon Ø
Parameter n	Print speed	L Inner ribbon Ø
	Delete Job	Format
	Delete Spooler	Bar code multip.
	Material	Tradit. Imaging
	Label	UPC plain-copy
	Detect label length	EAN Readline
	Print method	EAN sep. lines
	Punch offset	Rotated barcodes
	Material type	L Print direction
	Material length	Feed speed
	Material width	Voltage offset
	Punch mode	Thin line emphas
	Punch level ^[10]	
	Label sens. type	
	L Mat. end detect.	

Tabela 9: Menu de parâmetros Parte 1 (os parâmetros em parenteses apenas são visíveis com o direito de acesso “Modo de serviço”)

⁹ Selecção de parâmetro definida pelo utilizador, ver o capítulo [Definição de favoritos](#) na página 54.

¹⁰ Apenas com Print > Material > Label > Punch mode = “Manual”

Options		Options (Continuação)		Options (Continuação)	
Selection		┆	Dispense counter	┆	Appl. waitpos.
┆	Periph. device	┆	Disp. Cnt. Reset	┆	Applicator speed
┆	BasicIO ^[11]	┆	Application mode	┆	Restart delay
	┆ Status signals	┆	Start source	BasicIO ^[11]	
	┆ Input signals	┆	Start offset	┆	Start Sensor
Cutter ^[12]		┆	Start error stop		┆ Start print mode
┆	Cut mode	┆	Product length		┆ Start error stop
┆	Cut speed	┆	Rewinder Tension		┆ Start signal
┆	Cut width	Internal Rewinder ^[13]		┆	Reprint input ^[14]
┆	Cut position	┆	Rewinder Tension	┆	Pause input ^[14]
┆	Double cut	┆	Rewind direction	┆	Material OD Sensor ^[15]
┆	Rest position	Tear-off edge ^[16]			┆ Mat. OD Sensor 1
┆	Batch reprint len ^[17]	┆	Dispenseposition		┆ Mat. OD Sensor 2
Rewinder ^[18]		TCS ^[19]			┆ Materialend error ^[20]
┆	Rewind direction	┆	Changelabel Mode		┆ Materialend warning ^[20]
┆	Rewinder Values	┆	Changelab Print		┆ Ext. OD sensor ^[21]
┆	Rewinder adjust	┆	Changelab Length	BasicUSI ^[22]	
Dispenser ^[23]		┆	Label Eject Mode	┆	Start Sensor
┆	Dispense Mode	LTMA ^[24]			┆ Start print mode
┆	Dispenseposition	┆	Apply mode		┆ Start error stop
┆	Display mode	┆	Stroke length		┆ Start signal

Tabela 10: Menu de parâmetros Parte 2 (os parâmetros em parenteses apenas são visíveis com o direito de acesso “Modo de serviço”)

11 Apenas com a placa BasicIO instalada

12 Apenas com Options > Selection > Periph. device = “Cutter”

13 Apenas com Options > Selection > Periph. device = “Internal Rewinder”

14 Apenas com Options > Selection > BasicIO > Input signals = “reprint/pause input”

15 Apenas com Options > Selection > BasicIO > Input signals = “OD1/OD2 input”

16 Apenas com Options > Selection > Periph. device = “Tear-off edge”

17 Apenas com Options > Cutter > Cut mode = “Batch mode”

18 Apenas com Options > Selection > Periph. device = “Rewinder”

19 Apenas com Options > Selection > Periph. device = “TCS”

20 Apenas com Options > BasicIO > Material OD Sensor > Mat. OD Sensor 1 = “Rotation pulse” o ... > Mat. OD Sensor 2 = “Rotation pulse”

21 Apenas com ... > Mat. OD Sensor 1 = “Level high active” o “Level low active” o ... > Mat. OD Sensor 2 = “Level high active” o “Level low active”

22 Apenas com a placa Basic-USI instalada

23 Apenas com Options > Selection > Periph. device = “Dispenser”

24 Apenas com Options > Selection > Periph. device = “LTMA”

Options (Continuação)		System	Printer Language
	Cycle mode	Language	Print Interpret.
	Cycle end delay ^[25]	Speed unit	EasyPlug Setting
	Cycle end pulse width ^[26]	Access authoriz.	Character filter
	Ribbon low signaling	Factory settings	Character sets
	Material low signaling	Custom defaults	EasyPlug errors
	Machine status level	Setup Wizards	Spooler mode
	Error signal level	(Run Setup Wizard?)	StandAlone Input
	Warning signal level	Turn-on mode	#VW/I Interface
	Reprint input	Hardware Setup	Printer ID no.
	Feed input	(Printhead type seq.)	(Command sequence)
L	Pause input	L (Printhead type)	L (Ignore #IM cmd.)
Keyboard		(Printer type)	ZPL Setting ^[27]
		Head resistance	Manual Calibrate
		Realtime Clock	Darkness
		L Head-sensor dist	Label Top
		Print Control	Left Position
		Miss. label tol.	Error Indication
		Gap detect. mode	Error Checking
		Singlestartquant	Resolution
		Reprint function	Image Save Path
		Ribbon end warn.	Label Invert
		Ribbon warn stop	L Commands
		Error reprint	Format Prefix
		Single-job mode	Control Prefix
		Temp. reduction	Delimiter Char
		L Print info mode	Command ^PR
			Command ^MT
			Command ^JM
			L Command ^MD/~SD

Tabela 11: Menu de parâmetros Parte 3 (os parâmetros em parenteses apenas são visíveis com o direito de acesso "Modo de serviço")

²⁵ Apenas com Options > BasicUSI > Cycle mode ≠ "Mode0 inactive"

²⁶ Apenas com Options > BasicUSI > Cycle mode = "Mode3 low pulse" o "Mode4 high pulse"

²⁷ Apenas com Printer Language > Print Interpret. = "ZPL Emulation"

Printer Language (Continuação)		Interface	Interface (Continuação)	
PDF Setting ^[28]		Print interface	Drives	
┆	PDF print quantity	Network	┆	Drive C
┆	Scale to Label	┆ IP Addressassign	┆	Drive D
┆	Manual scaling ^[29]	┆ IP address	┆	Drive E
┆	Blck./white threshold PDF obj.	┆ Net mask		
┆	Blck./white threshold graphic	┆ Gateway address		
┆	Rotate 90°	┆ Port address		
┆	Print direction	┆ DHCP host name		
┆	EasyPlug imm. support	┆ Services		
┆	EasyPlug imm. interface ^[30]	┆ WEB server		
┆	EasyPlug imm. port ^{[30] [31]}	┆ FTP server		
		┆ Wi-Fi		
		┆ (MQTT broker)		
		┆ (MQTT broker IP) ^[32]		
		┆ Time client		
		┆ Time zone ^[33]		
		┆ Sync. interval ^[33]		
		┆ Time server IP ^[34]		
		Serial Port 1		
		┆ Baud rate		
		┆ No. of data bits		
		┆ Parity		
		┆ Stop bits		
		┆ Data synch.		
		┆ Frame error		

Tabela 12: Menu de parâmetros Parte 4 (os parâmetros em parênteses apenas são visíveis com o direito de acesso “Modo de serviço”)

²⁸ Apenas com Printer Language > Print Interpret. = “PDF Direct”

²⁹ Apenas com Printer Language > PDF Setting > Scale to Label = “No”

³⁰ Apenas com Printer Language > PDF Setting > EasyPlug imm. support = “Yes”

³¹ Apenas com Printer Language > PDF Setting > EasyPlug imm. interface = “TCP/IP SOCKET”

³² Apenas com Interface > Network > Services > MQTT broker = “External server”

³³ Apenas com Interface > Network > Services > Time client = “Time server IP”

³⁴ Apenas com Interface > Network > Services > Time client = “Automatic” ou “Time server IP”

Tools		Tools (Continuação)	
Diagnostic		(Adjustment)	
┆	(User modified) ^[35]	┆	(Sensor Adjust)
	┆ Parameter 1	┆	(Matend adjust)
	┆ ...	┆	(Matend tolerance)
	┆ Parameter n	┆	(Feedadjust label)
┆	Store Parameters	┆	(Feed adjust)
┆	Gen.Support Data	┆	(Punch y calibr.)
┆	EasyPI. file log ^[36]	Internal Flash	
┆	Log files delete ^[36]	┆	Copy From USB ^[37]
┆	EasyPlug Monitor	┆	Delete Dir
┆	EP Monitor Mode		
Test			
┆	Sensor test		
┆	Print test		
(Service)			
┆	(Service done)		
┆	(Head exchange)		
┆	(Roller exchange)		
┆	(Serv. data reset)		

Tabela 13: Menu de parâmetros Parte 5 (os parâmetros em parenteses apenas são visíveis com o direito de acesso "Modo de serviço")

³⁵ Parâmetro cujo ajuste diverge do ajuste de fábrica.

³⁶ Apenas com Interface > Drives > Drive C ≠ "None"

³⁷ Se uma memória flash externa estiver ligada a uma das interfaces USB traseiras.

Info		Info (Continuação)		Info (Continuação)	
Status Printouts		System		L	CPU board
	Demo label	L	Maschinen Daten		CPU identifier
	Printer Status		Serial number		FPGA version
	Memory Status		Product code		Module name
	Font Status		Manufacturer		MAC Address
	Service Status	L	Production date		Module part numb.
	Dottest endless	L	Module FW. Vers.		PCB part number
	Dottest punched		System version		Serial number
L	Reference label		System revision		Production date
Statistics			System date		Electronics
	Head run length		BasicIO ^[41]	L	Module type
	Roll run length		BasicUSI ^[38]	L	Display Data
	Cuts on knife ^[46]		Dispenser ^[39]		Display Version
	Service operations	L	Material rewind ^[40]	L	Display SerialNr
	Head number	L	Memory Data	L	BasicIO ^[41]
	Roll number		RAM memory size		Module name
	Cutter number ^[46]		Space for RAM disc		Module part numb.
	Total cuts ^[46]		Storage media		Serial number
	Tot. mat. length		Internal Flash		Production date
	Tot. ribb. length		USB1 ^[42]		Electronics
	Head strobes		USB2 ^[43]		CAN MAC address
	Operation time		Spooler size	L	Module type
L	Total Operation		Space for Jobs		
			Max. Labellength		
		L	Custom defaults		

Tabela 14: Menu de parâmetros Parte 6 (os parâmetros em parênteses apenas são visíveis com o direito de acesso "Modo de serviço")

³⁸ Apenas com a placa Basic-USI instalada

³⁹ Apenas com Options > Selection > Periph. device = "Dispenser"

⁴⁰ Apenas com Options > Selection > Periph. device = "Internal Rewinder"

⁴¹ Apenas com a placa BasicIO instalada

⁴² Se uma memória flash externa estiver ligada a uma das interfaces USB traseiras.

⁴³ Se uma segunda memória flash externa estiver ligada a uma das interfaces USB traseiras.

Info (Continuação)		Info (Continuação)	
L	BasicUSI ^[44]	L	Material rewind ^[45]
	┆ Module name		┆ Module name
	┆ Module part numb.		┆ Module part numb.
	┆ Serial number		┆ Serial number
	┆ Production date		┆ Production date
	┆ Electronics		┆ Electronics
	┆ CAN MAC address		┆ CAN MAC address
	L Module type		L Module type
L	Cutter ^[46]	Measurements	
	┆ Module name	┆	Ribb. rest length
	┆ Module part numb.	┆	Ribbon diameter
	┆ Serial number	┆	Mat. rewinder Ø
	┆ Production date	L	Head temperature
	┆ Electronics		
	┆ CAN MAC address		
	L Module type		
L	Dispenser ^[47]		
	┆ Module name		
	┆ Module part numb.		
	┆ Serial number		
	┆ Electronics		
	┆ Production date		
	┆ CAN MAC address		
	L Module type		
L	Print head		
	┆ Module type		
	┆ Resolution		
	┆ Width		
	L Resistance		

Tabela 15: Menu de parâmetros Parte 7 (os parâmetros em parenteses apenas são visíveis com o direito de acesso “Modo de serviço”)

⁴⁴ Apenas com a placa Basic-USI instalada

⁴⁵ Apenas com Options > Selection > Periph. device = “Internal Rewinder”

⁴⁶ Apenas com Options > Selection > Periph. device = “Cutter”

⁴⁷ Apenas com Options > Selection > Periph. device = “Dispenser”

Parâmetro-Referência

Print contrast

Gama de ajuste	Pré-ajuste	Incremento	Easy Plug
[1...105] %	50%	1	#!H, #PC2045

CUIDADO!

O parâmetro Print contrast influencia imediatamente a vida útil do cabeçote de impressão. É válido: „Quanto maior é o ajuste Print contrast, tanto menor a vida útil do cabeçote de impressão“. Isto é válido mais intensamente para ajustes acima de 100%. Por isso, observar:

- Sempre seleccionar o ajuste mais baixo, que ainda fornece um resultado de impressão aceitável.

X - Printadjust

Gama de ajuste	Pré-ajuste	Incremento	Easy Plug
[-15...15] mm	0,0 mm	0,1 mm	#PC1020

O ponto de zero da impressão é deslocado em relação à borda da etiqueta sobre o eixo X, isto é, transversal ao material.

- Deslocamento máximo com borda de etiqueta fora: +15,0 mm
- Nenhum deslocamento: 0,0 mm
- Deslocamento máximo em relação à borda da etiqueta: -15,0 mm

Se o ajuste for alterado enquanto o job de impressão estiver parado, a impressora calcula novamente o formato com os valores alterados.

Atenção com gráficos, que foram criados com um comando Easy Plug #YI, #YIR ou #YIB! Se o gráfico for puxado sobre a borda da etiqueta através da alteração do parâmetro X - Printadjust, a parte "saliente" da informação gráfica será perdida.

Y - Printadjust

Gama de ajuste	Pré-ajuste	Incremento	Easy Plug
[-15...15] mm	0,0 mm	0,1 mm	#PC1021

O ponto de zero da impressão é deslocado em relação à posição de cunhagem sobre o eixo Y, isto é, deslocado na direcção do avanço.

- Deslocamento máximo na direcção de avanço: +15,0 mm
- Nenhum deslocamento: 0,0 mm
- Deslocamento máximo contra a direcção de avanço: -15,0 mm

Se o ajuste for alterado enquanto o job de impressão estiver parado, a impressora calcula novamente o formato com os valores alterados.

Atenção com gráficos, que foram criados com um comando Easy Plug #YI, #YIR ou #YIB! Se o gráfico for puxado sobre a borda da etiqueta através da alteração do parâmetro Y - Printadjust, a parte "saliente" da informação gráfica será perdida.

Print speed

(Velocidade de impressão)

Gama de ajuste (pol/s)	Pré-ajuste	Incremento	Easy Plug
XLP 514 203 dpi: [2,0..10,0] pol/s XLP 514 300 dpi: [2,0..10,0] pol/s XLP 514 600 dpi: [2,0..6,0] pol/s XLP 516: [2,0..6,0] pol/s	4,0 pol/s	0,1 pol/s	#PC1003, #PR

Gama de ajuste (mm/s)	Pré-ajuste	Incremento	Easy Plug
XLP 514 203 dpi: [51..254] mm/s XLP 514 300 dpi: [51..254] mm/s XLP 514 600 dpi: [51..152] mm/s XLP 516: [51..152] mm/s	102 mm/s	1 mm/s	#PC1051, #PR

|| A unidade pode ser comutada entre polegadas/s e mm/s (ver parâmetro System > Speed unit). ||

A velocidade de impressão (avanço de material) pode ser adaptada à combinação folhas/material utilizada, para otimizar a intensidade de contraste e o grau de negro da imagem impressa.

Delete Job

Gama de ajuste	Pré-ajuste	Incremento	Easy Plug
--	--	--	#!CA

Após a activação da função (tecla 4), a impressora interrompe o processamento do job de impressão activo.

Delete Spooler

Gama de ajuste	Pré-ajuste	Incremento	Easy Plug
--	--	--	#!CA

Após a activação da função (tecla 4) são apagados todos os jobs de impressão que se encontram no spooler da impressora.

Detect label length

(determinar o comprimento da etiqueta)

|| Apenas funciona com material de etiquetas colocado. ||

Mede o comprimento de etiqueta e aplica o valor no parâmetro Material length. Durante a medição, o material de etiqueta é avançado de aprox. 2 comprimentos de etiqueta.

Print method

Ajustes	Pré-ajuste	Incremento	Easy Plug
Thermo transfer, Thermal printing	Thermo transfer	--	#PC2018, #ER

- *Thermo transfer*: Impressão por termotransferência (O sensor da extremidade da folha está ligado)
- *Thermal printing*: Impressão termodirecta (O sensor da extremidade da folha está desligado)

Material type

Ajustes	Pré-ajuste	Incremento	Easy Plug
Endless, Punched	Punched	--	#PC1005, #IM

Definição do material utilizado, conquanto seja diferenciado entre material contínuo e material cunhado (cunhagens de furo, material autocolante com cunhagem de registo). A posição da prensa identificada corresponde ao início da etiqueta.

- *Endless*: Quando o material sem cunhagem tiver de ser utilizado.
- *Punched*: Quando o material com cunhagem tiver de ser utilizado.

|| O valor será sobrescrito no envio de um formato de etiqueta através do comando Easy Plug correspondente. ||

Material length

Ajustes	Pré-ajuste	Incremento	Easy Plug
[5...comprimento de etiqueta máx. ^[48]]	100 mm	0,1 mm	#PC1006, #IM

O comprimento do material (comprimento da etiqueta) é a distância de cunhagem mensurada do canto dianteiro (início) de uma etiqueta até o canto dianteiro da próxima etiqueta.

|| O valor será sobrescrito no envio de um formato de etiqueta através do comando Easy Plug correspondente. ||

Material width

Ajustes	Pré-ajuste	Incremento	Easy Plug
6,0...largura máx. ^[49]	100 mm	0,1 mm	#PC1007, #IM

Posição zero da borda esquerda. Quando a impressora trabalha no modo Line-Printer, pode ser alterado em passos de milímetro.

⁴⁸ O comprimento de etiqueta máx. depende de diversos factores, p. ex., a configuração da memória.

⁴⁹ A largura máx. depende de diversos factores, p. ex., a configuração da memória.

Label sens. type

(Tipo de detector fotoeléctrico)

Ajustes	Pré-ajuste	Incremento	Easy Plug
Punched, Reflex	Punched	--	#PC2015, #IM

- *Punched*: Detector fotoeléctrico de transmissão de luz (para etiquetas com cunhagem de transmissão ou de registo (etiquetas autocolantes))
- *Reflex*: Detector fotoeléctrico de reflexão (para marcas de reflexão sobre o lado inferior do material)

|| O ajuste "Reflex" aparece somente quando ||

- o sensor combinado opcional está montado
- o sensor combinado está ativado (Options > Sensor type = "Combined sensor")

Ribbon length

Gama de ajuste	Pré-ajuste	Incremento	Easy Plug
[300,0...1300,0] m	1000,0 m	0,1 m	#PC1038

Comprimento de folha do rolo de folha plástica utilizado. O comprimento de folha se encontra na embalagem do novo rolo de folha. Esse ajuste é necessário para o funcionamento correcto do alerta de final de folha.

Outer ribbon Ø

(Diâmetro externo da folha)

Gama de ajuste	Pré-ajuste	Incremento	Easy Plug
[50,0...150,0] mm	100,0 mm	0,1 mm	#PC1039

Ø externo do rolo de folha plástica utilizado. Esse ajuste é necessário para o funcionamento correcto do alerta de final de folha.

Inner ribbon Ø

(Diâmetro interno da folha)

Gama de ajuste	Pré-ajuste	Incremento	Easy Plug
[28,0...40,0] mm	33,0 mm	0,1 mm	#PC1040

Ø interno do rolo de folha plástica utilizado. Esse ajuste é necessário para o funcionamento correcto do alerta de final de folha.

|| Ø interno do rolo de folha = Ø externo do eixo de folha! ||

Ribbon end warn.

Gama de ajuste	Pré-ajuste	Incremento	Easy Plug
[5,0...300,0] mm	25,0 mm	0,1 mm	#PC2083

Ajustar um comprimento restante crítico da folha. Se o estoque de folha cair abaixo do comprimento ajustado, aparece...

- Um alerta, quando System > Print Control > Ribbon warn stop = "Off"
- Uma mensagem de erro, quando System > Print Control > Ribbon warn stop = "On"; Além disso, a impressora para

Adicionalmente pode ser ativado o sinal de saída `warning` em uma platina opcional 8IO (ver parâmetro Options > 8IO 1 > USI Emulation > Ribbon low signaling).

Ribbon warn stop

Gama de ajuste	Pré-ajuste	Incremento	Easy Plug
Off, On	Off	--	#PC2060

- *Off*: A impressora indica alerta de folha e *não* permanece parada.
- *On*: A impressora indica mensagem de erro e para após a etiqueta atual:

```
Status: 5110
Ribbon low
```

Temp. reduction

(redução de temperatura no cabeçote de impressão)

Gama de ajuste	Pré-ajuste	Incremento	Easy Plug
[0...100]%	20%	5%	#PC2026

Reduz o fornecimento de energia conforme aumenta a temperatura no cabeçote de impressão, de modo a assegurar uma boa imagem impressa.

Os seguintes ajustes são possíveis:

- 0%: Sem redução da temperatura.
- xx%: Até xx% de redução da temperatura quando o cabeçote de impressão está quente.

Para mais detalhes, ver o capítulo [Compensação de temperatura](#) na página 81.

Thin line emphasis

Ajustes	Pré-ajuste	Incremento	Easy Plug
On, Off	On	--	#PC2066

Melhoria da impressão de linhas finas - Melhora o resultado da impressão de impressões com linhas finas.

- *On*: A amplificação da pressão está activada
As linhas finas na impressão que atravessam a direção de impressão são impressas cerca de 1,5 vezes mais largas. Isto pode fazer com que os pontos brancos dentro de áreas pretas fiquem "manchados" (por exemplo, em "e" com fontes muito pequenas).
- *Off*: A amplificação da pressão está desactivada

Definição de favoritos

Existe a possibilidade de definir um ponto de menu **Favorites**, que contém uma selecção de parâmetros de acordo com a própria necessidade.

Seleccção de favoritos no painel da web

 Os favoritos são estabelecidos no painel da web na visualização dos ajustes de máquina. Para além disso, o operador deve estar inscrito no painel da web com o papel de serviço.



Figura 29: Visualização dos ajustes de máquina no painel da web. As estrelas à esquerda ao lado dos parâmetros marcam os favoritos. Estrela preenchida = parâmetro para o menu de favoritos seleccionado.

► Para seleccionar como favorito, clicar a estrela ao lado do parâmetro (ver figura acima).

Informações relacionadas

[Visualização do ajuste da máquina](#) na página 38

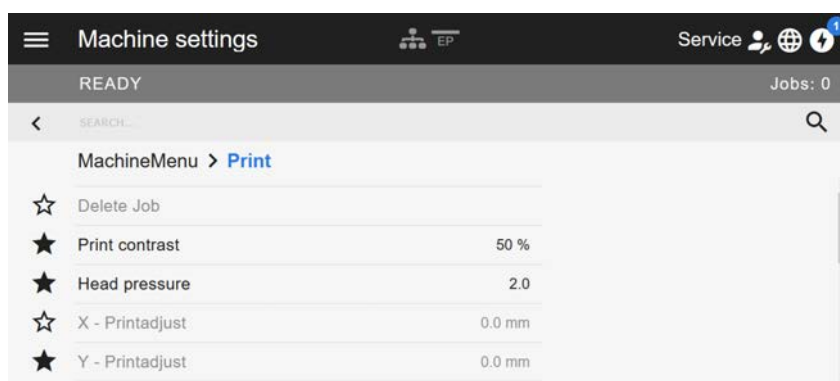
CONEXÕES



ATENÇÃO!

Esta máquina trabalha com tensão de rede! O toque em peças condutoras de tensão pode ocasionar correntes pelo corpo e queimaduras que representam perigo de vida.

- ▶ Assegurar-se de que a máquina está desligada, antes de conectar o cabo de rede.
- ▶ Apenas conectar a máquina a uma tomada instalada correctamente com contacto de condutor de protecção.
- ▶ Apenas conectar aparelhos que satisfazem os requisitos de um circuito ES1 de acordo com a EN 62368-1.

CUIDADO!

Perigo de dano à máquina devido a acessórios defeituosos

- ▶ Apenas conectar acessórios originais



Figura 30: Ligações de um XLP 51x. Esquerda: placa BasicIO opcional; Direita: placa Basic-USB opcional.

Pos.	Conexão	Utilização
A B	2 Interfaces USB tipo A (host)	Conexão de um pendrive de USB ou de aparelho, p. ex., teclado ou scanner
C	Interface USB tipo B (dispositivo)	Transmissão dos jobs de impressão de um Host (p.ex. PC); leitura de dados de serviço; transmissão de firmware
D	Interface serial (RS232)	Transmissão dos jobs de impressão de um Host (p.ex. PC); leitura de dados de serviço; transmissão de firmware
E	Conexão de rede (Ethernet 10/100/1000)	Transmissão dos jobs de impressão de um Host (p.ex. PC); leitura de dados de serviço; transmissão de firmware; comando através de servidor da Web
F	Interruptor de rede	Ligar/desligar a impressora
G	Conexão na rede eléctrica	Fornecimento de energia

Pos.	Conexão	Utilização
H	(Opcional) Interface de sinal (Sub-D 15)	Sinais de estado (nível de sinal 5/24V, comutável; NPN)
I	(Opcional) Sensor de arranque (M12)	Acciona o ciclo de distribuição (aplicação) de pressão; adequado para um sensor industrial padrão, por exemplo, Novexx N102106 ou N102109
J	(Opcional) Interface de sinal (M12)	Sinais de estado (nível de sinal de 24V, configurável, PNP)
K		

Tarefas relacionadas

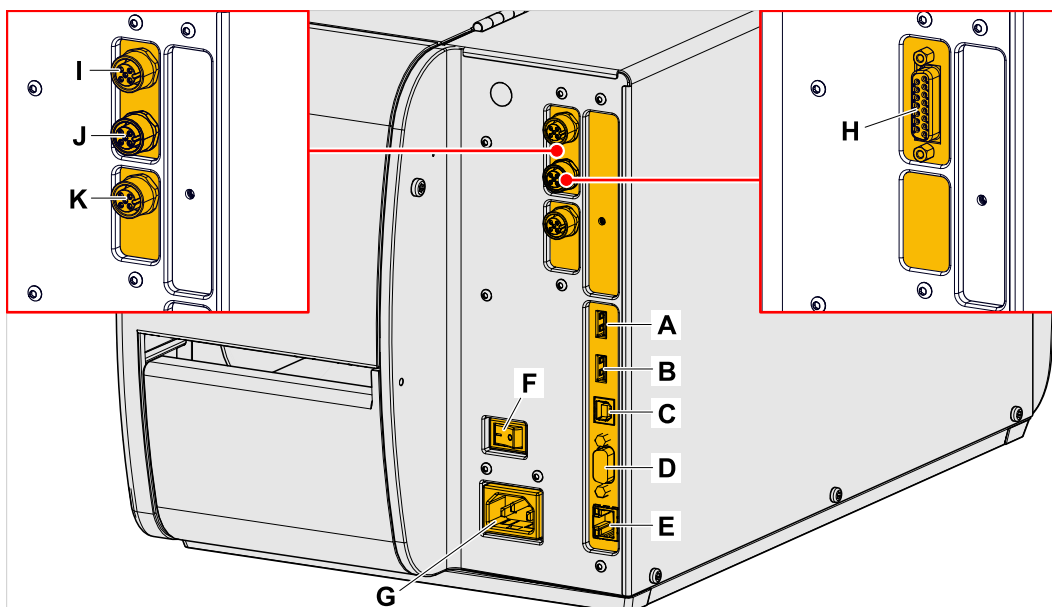
Conectar na rede eléctrica na página 57

Informações relacionadas

Conectar num host de dados na página 58

Antes da operação

LIGAÇÕES ELÉCTRICAS

Conectar na rede eléctrica



ATENÇÃO!

A máquina trabalha com tensão de rede! O toque em peças condutoras de tensão pode ocasionar correntes pelo corpo e queimaduras que representam perigo de vida.

- ▶ Assegurar-se de que a máquina está desligada, antes de conectar o condutor de conexão rede.
- ▶ Apenas operar a máquina com a tensão de rede fornecida na placa de identificação.
- ▶ Apenas conectar a máquina a uma tomada instalada correctamente com contacto de condutor de protecção.

Execução

Conectar o condutor de conexão de rede:

1. Assegurar que a máquina está desligada (interruptor de rede (A) na posição "O").

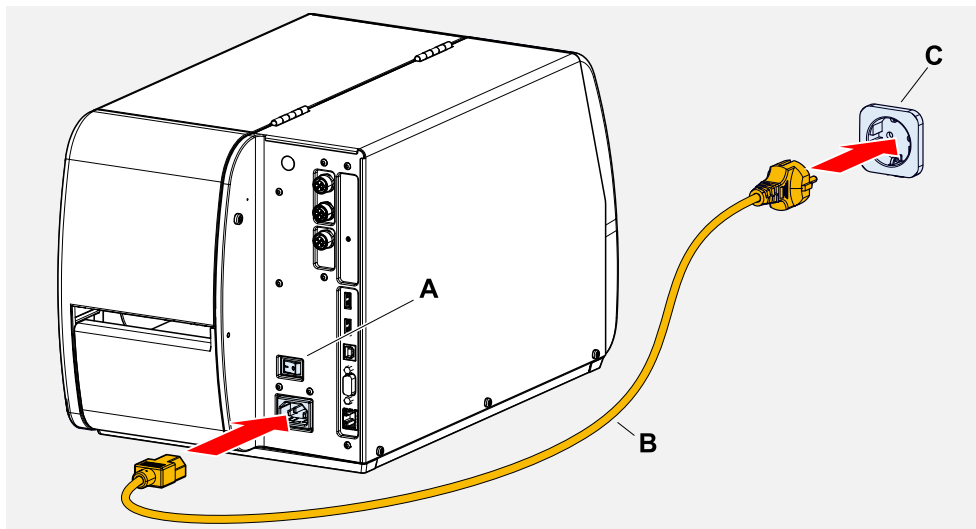

2. Conectar o condutor de conexão de rede (B, figura acima) numa tomada da rede eléctrica pública (C, figura acima).

|| Dependendo do país de fornecimento, a condutor de conexão de rede pode apresentar uma outra ficha para a rede eléctrica pública do que a ilustrada. ||

Retirar o condutor de conexão de rede:

3. Retirar o cabo na ficha.

Conectar num host de dados

Os dados de impressão podem ser transferidos alternativamente através de uma das interfaces de dados:

- Ethernet
- USB
- Interface serial

A interface de dados desejada é chamada após a primeira ligação da máquina pelo assistente de configuração. Pré-ajustada é a identificação automática da interface de dados.

O ajuste da interface sem o assistente ocorre através do parâmetro **Interface > Print interface**.



Figura 31: Interfaces de dados na XLP 51x (A Ethernet, B USB, C RS 232).

► Conectar a interface de dados com um cabo de dados usual no comércio com o host de dados.

Dependendo da interface seleccionada, devem ser ajustados eventualmente ainda outros parâmetros :

- Ajustes para interface serial: **Interface > Serial Port 1**
- Ajustes para a interface Ethernet: **Interface > Network**
 - Chamar o assistente de ajuste de rede **System > Setup Wizards = "Network"**, para chamar todos os parâmetros relevantes automaticamente.

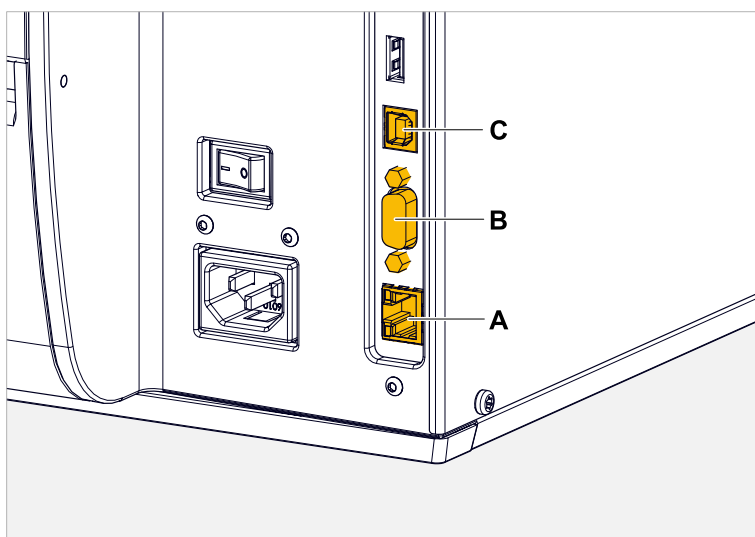
Alternativamente à transferência através de um condutor de dados, os jobs de impressão podem também ser armazenados numa unidade de armazenamento externa e, de lá, serem chamados.

LIGAR E DESLIGAR

Ligar

- Posicionar o interruptor de rede (A) da máquina para “I” (Lig.).



Figura 32: Interruptor de alimentação (A) no XLP 51x.

Após a ligação, enquanto a máquina é inicializada, são indicadas as seguintes informações:

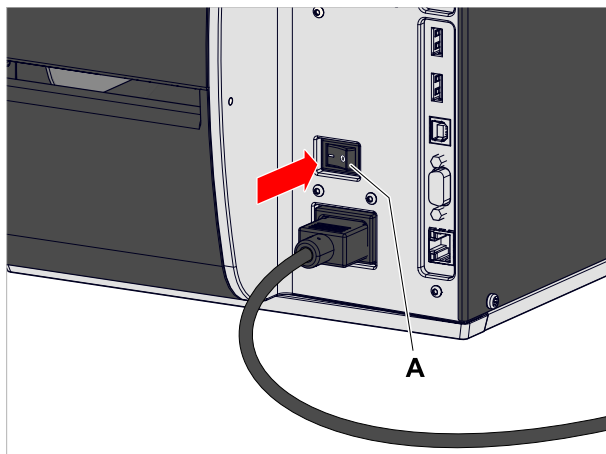

Figura 33: Informações alternadas no mostrador durante a inicialização: **A** Barra de progresso, **B** Versão do firmware, **C** Tipo de impressora, **D** (Opcional) endereço de IP (caso Ethernet seja seleccionada como interface de dados).

Após o arranque, aparece o ecrã “Ready” (Pronto):

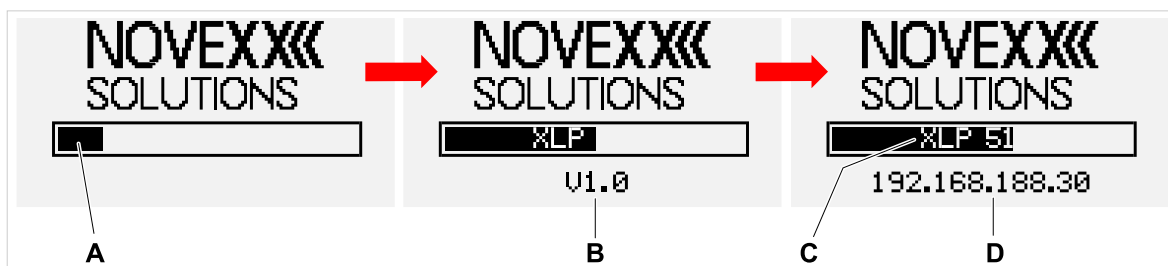

Figura 34: Indicação “Ready” na máquina pronta para funcionamento.

Desligar

- Posicionar o interruptor de rede (A, figura acima) da máquina para “O” (Desl.).

Arranque a quente

Um arranque a quente é mais rápido do que o completo ligar/desligar da máquina, pois apenas parte do firmware é reiniciado.

► Premir simultaneamente as teclas 1 + 2 + 3. Indicações:



► Para confirma, premir a tecla ✓.

CONFIGURAÇÃO BÁSICA COM O ASSISTENTE DE CONFIGURAÇÕES

O assistente de ajuste conduz a consulta automática dos ajustes básicos no menu de parâmetros, os quais são essenciais para a operação da impressora.

Após a primeira ligação da impressora aparece no campo de comando a pergunta se o *assistente de ajuste* deve ser iniciado (Run Setup Wizard?).

Após a selecção de „Yes“, são chamados os parâmetros para os ajustes básicos mais importantes em vários grupos. Para além disso, são chamados automaticamente os parâmetros pertinentes. Após os ajustes básicos, p. ex., para o idioma ou a interface da impressora, são chamados selectivamente (respect., consulta sim/não) ajustes de rede e dispensador.

Quais os parâmetros serão chamados, depende também da selecção no parâmetro anterior correspondente. Como última etapa é indicado um resumo dos ajustes executados (fig. abaixo), que devem ser confirmados por pressão de tecla.



Figura 35: Resumo dos ajustes através dos assistentes (exemplo, adicionados por processamento de imagem, realmente deve ser rolado, para serem vistas todas as linhas).

Executar ajustes:

► Premir a tecla ✓.

Ocorre um reinício e os ajustes são assumidos.

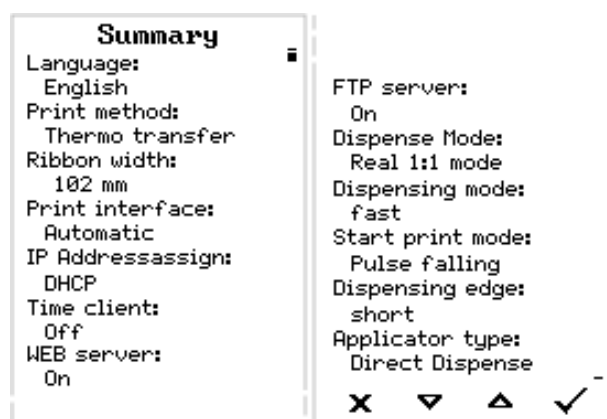
Descartar ajustes:

- ▶ Premir a tecla .

Em seguida, o assistente de ajuste reinicia até que os ajustes sejam assumidos ou “Run Setup Wizard?” seja respondido com “No”.

Se for seleccionado na pergunta inicial “No”, o assistente de ajuste não inicia e a consulta “Run Setup Wizard?” não ocorre mais também após uma reinicialização. Em seguida, existem ainda duas possibilidades de executar os ajustes básicos:

-  Chamar e definir manualmente os parâmetros correspondentes
- Iniciar o assistente de ajuste manualmente (chamar o parâmetro `System > Setup Wizards`)

Operação

ESQUEMA DE INTRODUÇÃO

Os diagramas mostram o fluxo de material e de folha na impressora nas seguintes condições:

- Material de etiqueta enrolado com o lado da etiqueta virado para fora
- Folha de termotransferência:
 - Linha sólida = lado da cor enrolado para dentro
 - Linha pontilhada = lado colorido enrolado para fora

XLP 51x Padrão



Figura 36: Esquema de introdução do material da etiqueta e da folha de termotransferência na XLP 51x (lado da etiqueta virado para *fora*).



Figura 37: Esquema de introdução do material da etiqueta e da folha de termotransferência na XLP 51x (lado da etiqueta virado para *dentro*).

XLP 51x com rebobinador interno

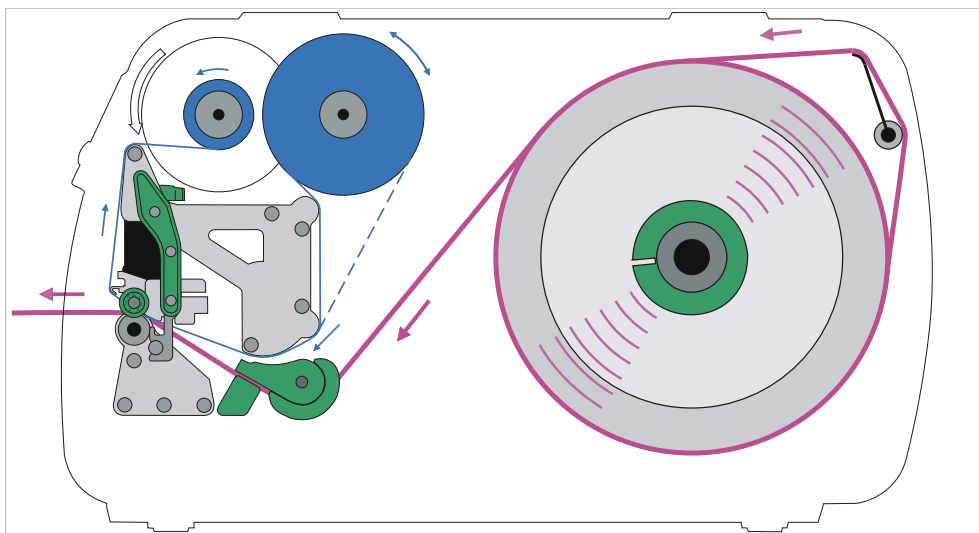

Figura 38: Esquema de introdução do material da etiqueta e da folha de termotransferência na XLP 51x com rebobinador interno.

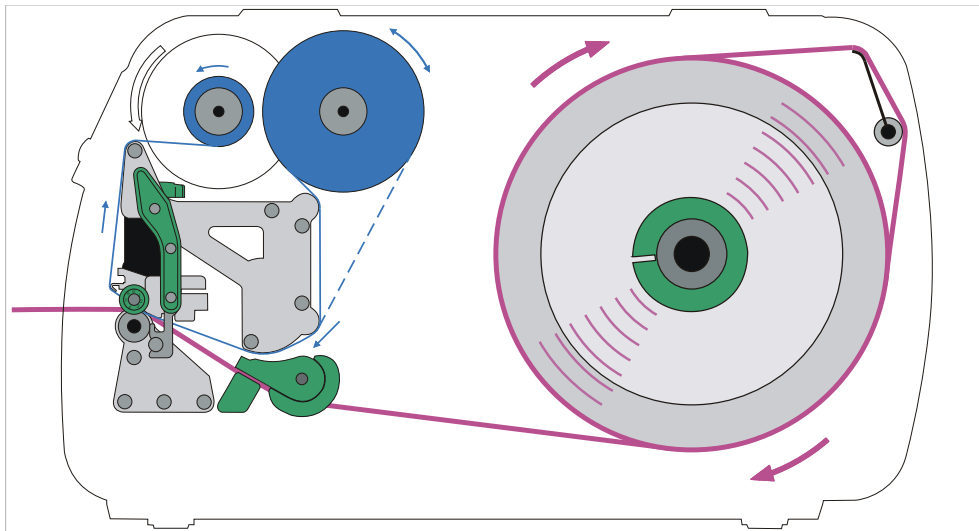
XLP 51x com rebobinador interno e borda dispensadora

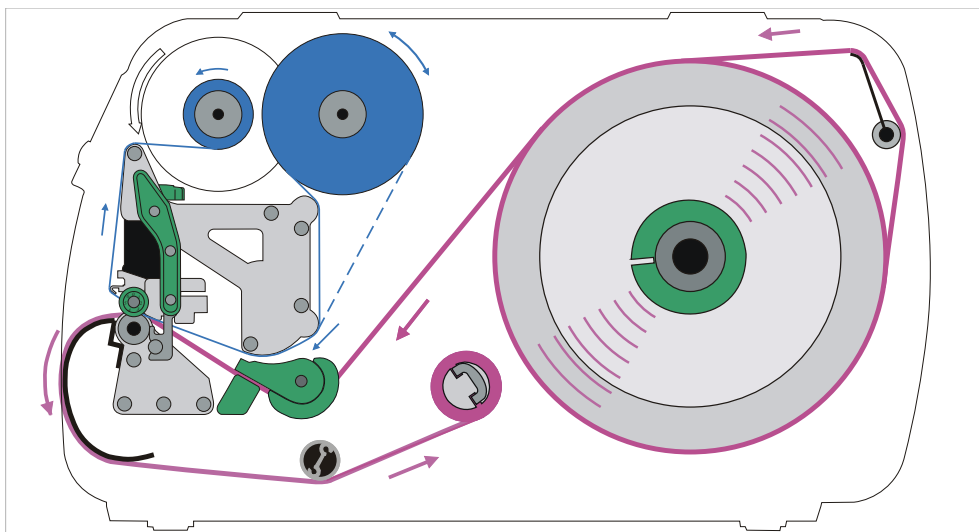

Figura 39: Esquema de introdução do material da etiqueta e da folha de termotransferência na XLP 51x com rebobinador interno e borda dispensadora.

Tarefas relacionadas

Colocar folha na página 65

XLP 51x Padrão: Inserir o material em rolos na página 70

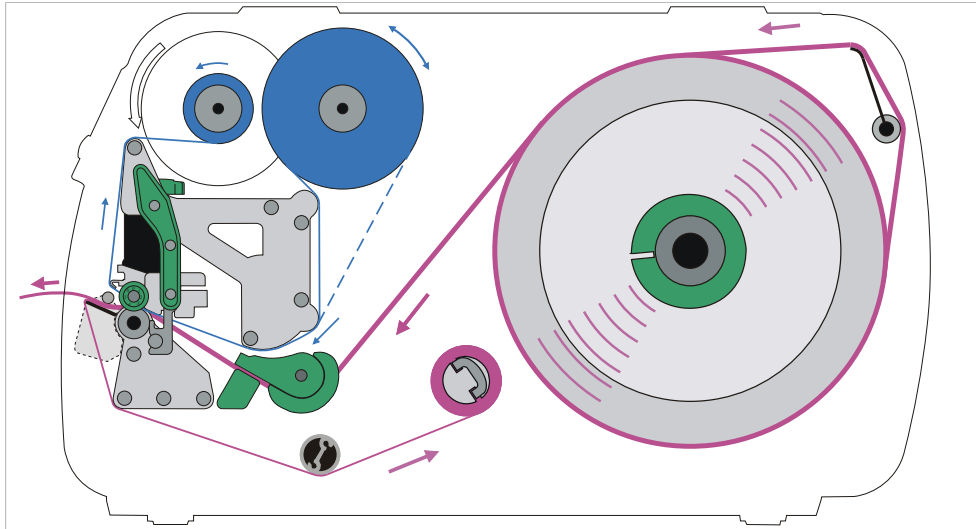
INSERIR E REMOVER A FOLHA

**ATENÇÃO!**

Placas de aperto afiadas nos espigões da folha!
Perigo de cortes nas mãos.

- ▶ Ter cuidado ao deslizar/remover o rolo de folha.

**ATENÇÃO!**

O cabeçote de impressão podem ficar aquecido em operação!

- ▶ Cuidado ao tocá-lo.

**ATENÇÃO!**

Risco de ferimentos devido a peças móveis e em alta rotação.

- ▶ Quando de trabalhos com a máquina não usar cabelos longos soltos, jóias soltas, mangas compridas, ou similares.
- ▶ Antes da colocação do rolo de etiquetas assegurar que a máquina se encontra em Operação Offline- (Indicação Home).
- ▶ Antes do funcionamento, fechar a tampa do aparelho.

Colocar folha

Descreve como carregar a folha de termotransferência para impressão por termotransferência. Não pode ser carregada nenhuma folha para a impressão térmica direta.

Antes de começar

|| As ilustrações deste capítulo mostram uma XLP 514. Se o funcionamento da XLP 516 diferir em determinados pontos, isso será assinalado no local apropriado do texto. ||

- A máquina está parada (indicação “Home”)
- A folha usada foi removida
- Novo rolo de folha se encontra à disposição de acordo com as indicações nos dados técnicos
- Quando de primeira colocação: Eixo de papelão vazio está à disposição
- Os avisos para a inserção de folha foram lidos e compreendidos (ver “Inserir e remover a folha” na página 65)

Execução

1. Abrir a tampa frontal.

2. Abrir o cabeçote de impressão-alavanca de compressão (C).

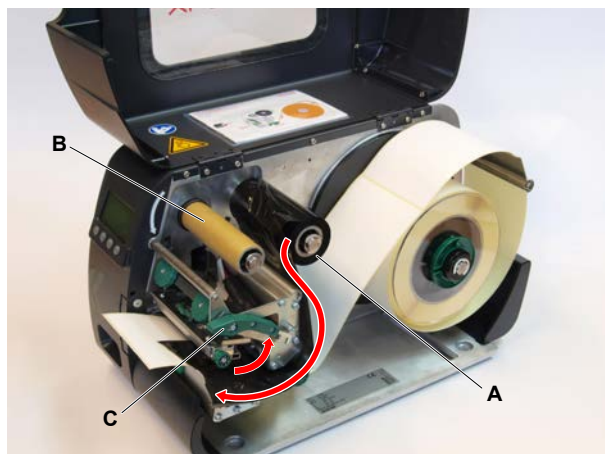

3. Empurrar o eixo de papelão vazio até o batente sobre o mandril de enrolamento de folhas (B, figura em cima).
4. Empurrar o rolo de folha até o batente sobre o mandril de desenrolamento de folhas (A, figura em cima).

Dependendo da direcção de enrolamento da folha (lado colorido dentro ou fora), o rolo deve ser colocado de outra forma:

- Lado colorido dentro: Direcção de rotação *contra* o sentido horário (figura)
- Lado colorido fora: Direcção de rotação *no* sentido horário

5. Colocar a folha na máquina como ilustrado (figura em cima, figura embaixo). Fixar a extremidade da folha com fitas de cola no eixo de papelão vazio.

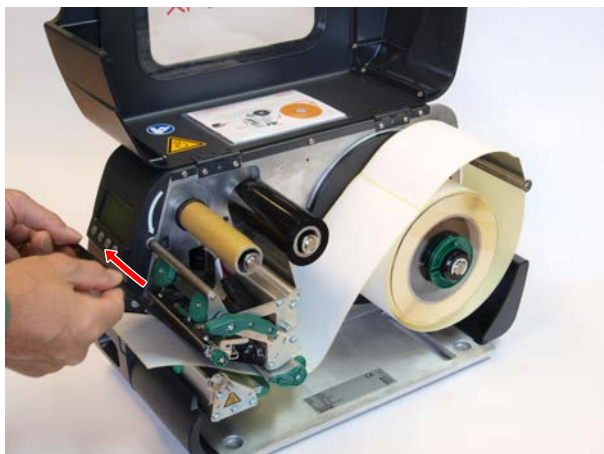

6. Girar o mandril de enrolamento de algumas voltas no sentido anti-horário até que a folha passe sem pregas:

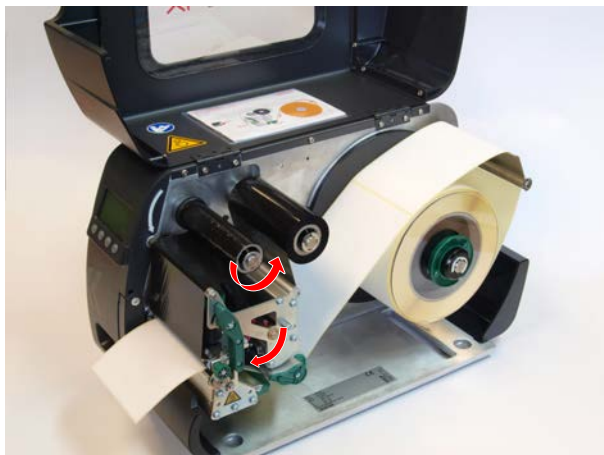

7. Fechar a alavanca de compressão do cabeçote de impressão e tampa frontal.
8. (Opcional) Caso o tipo de folha seja utilizado pela primeira vez: Executar os seguintes ajustes de parâmetro no menu **Print > Material > Ribbon**:
 - **Ribbon length** na página 52
 - **Outer ribbon Ø** na página 52
 - **Inner ribbon Ø** na página 52

Informações relacionadas

Esquema de introdução na página 62

Remover folhas usadas

Antes de começar

- A máquina está parada (indicação “Home”).
- Os avisos para a inserção de folha foram lidos e compreendidos (ver **“Inserir e remover a folha”** na página 65)

Sobre esta tarefa

Quando um rolo de folha estiver usado, a folha deverá ser removida do mandril de enrolamento. Se a folha está usada, isso é verificado na mensagem de estado correspondente ou alerta no campo de comando da máquina. Caso estejam conectadas lâmpadas sinalizadoras, essas ficam iluminadas.

Execução

1. Abrir a tampa frontal.
2. Abrir o cabeçote de impressão-alavanca de compressão.
3. Retirar o rolo com a folha usada do mandril de enrolamento.
4. Retirar o eixo de papelão do mandril de *desenrolamento* e empurrar até o batente sobre o mandril de *enrolamento*.

5. Limpar o cabeçote de impressão.

Como proceder a seguir

Colocar um rolo novo de folha.

Utilizar alternativamente vários tipos de folhas

Antes de começar

Os avisos para a inserção de folha foram lidos e compreendidos (ver “Inserir e remover a folha” na página 65)

Sobre esta tarefa

Para utilizar alternadamente *vários tipos de folhas*, não necessita cortar, depositar e fixar novamente a folha cada vez no enrolador de folhas.

Execução

É mais fácil assim:

1. Abrir o cabeçote de impressão-alavanca de compressão:

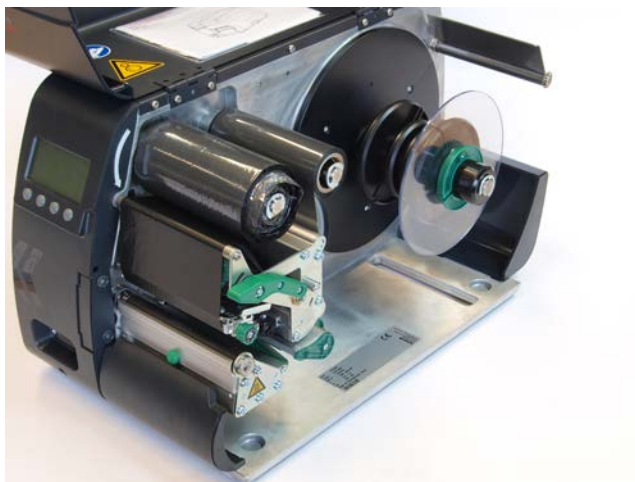

2. Afrouxar a folha entre os mandris.

3. Retirar ambos os rolos de folha simultaneamente dos mandris de folhas. Retirar a folha lateralmente debaixo do cabeçote de impressão:

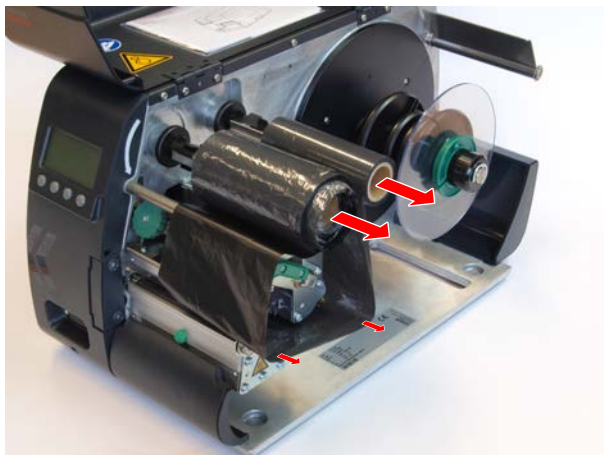

|| Guardar as folhas frequentemente utilizadas como par de rolos (Figura abaixo). ||

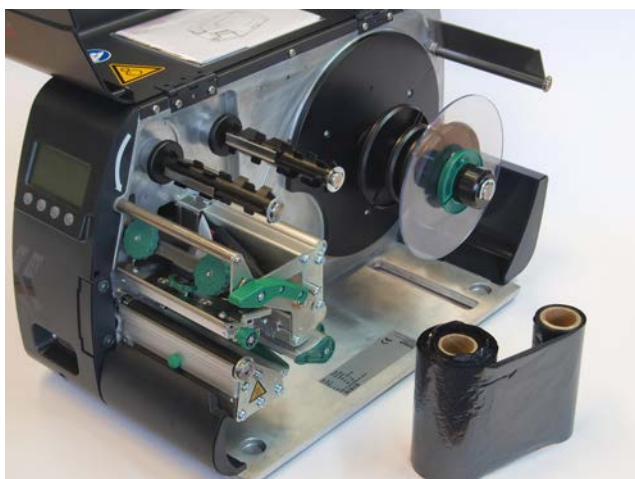

A colocação de um outro par de rolos ocorre como descrito a seguir:

4. Empurrar a folha que se encontra entre os rolos lateralmente debaixo do cabeçote de impressão.
5. Empurrar os rolos de folhas sobre os mandris de folha e tensionar a folha.

INSERIR E REMOVER MATERIAL DE ETIQUETA

**ATENÇÃO!**

O cabeçote de impressão podem ficar aquecido em operação!

- ▶ Cuidado ao tocá-lo.

**ATENÇÃO!**

Risco de ferimentos devido a peças móveis e em alta rotação.

- ▶ Quando de trabalhos com a máquina não usar cabelos longos soltos, jóias soltas, mangas compridas, ou similares.
- ▶ Antes da colocação do rolo de etiquetas assegurar que a máquina se encontra em Operação Offline- (Indicação Home).
- ▶ Antes do funcionamento, fechar a tampa do aparelho.

**ATENÇÃO!**

Risco de ferimentos devido a queda do rolo de etiquetas.

- ▶ Calçar sapatos de segurança.

XLP 51x Padrão: Inserir o material em rolos

|| As ilustrações deste capítulo mostram uma XLP 514. Se o funcionamento da XLP 516 diferir em determinados pontos, isso será assinalado no local apropriado do texto. ||

Antes de começar

- A máquina está offline (indicação “Home”)
- O material da etiqueta está em forma de rolo e é enrolado com o lado da etiqueta para fora (caso este não seja o caso, observe, por favor, o esquema de introdução diferente)

|| Anéis adaptadores para diâmetro de núcleo de 100 mm (4"): Número de artigo N103045 (2 peças) ||

- Os avisos para o carregamento do stock de etiquetas foram lidos e compreendidos (ver **“Inserir e remover material de etiqueta”** na página 70)

Execução

1. Abrir a tampa frontal (A).

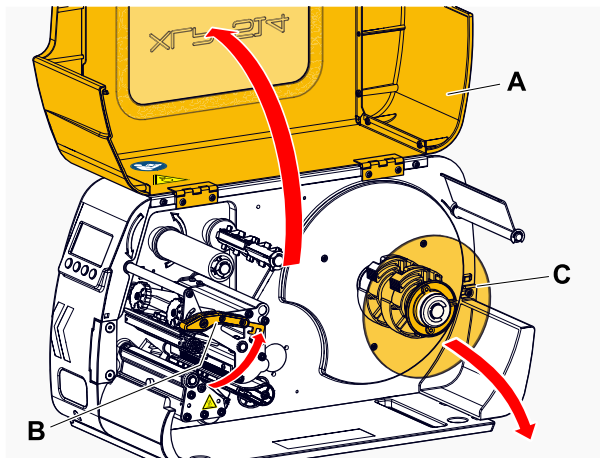

2. Abrir o cabeçote de impressão-alavanca de compressão (B, figura em cima).
3. Puxar o disco-guia (C, figura em cima) do dispositivo enrolador de material.
4. (Opcional) Quando o diâmetro interno do rolo de material é maior que o diâmetro do eixo do desenrolador: Colocar *anéis adaptadores*: (figura). Para isso comprimir os anéis adaptadores nas superfícies de pega, empurrar até a posição pretendida e soltar novamente.

Os anéis adaptadores devem assentar no tubo do rolo de material se possível sem folga (A). Empurrar o anel adaptador interno até o encosto sobre o desenrolador. Ajustar o anel adaptador externo à largura (X) do rolo de material.

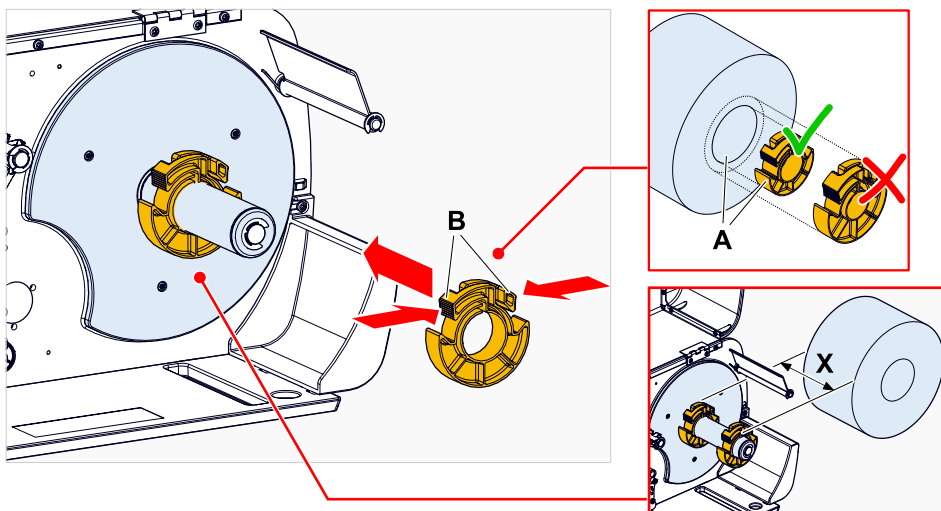

- Empurrar o rolo de etiquetas até o encosto sobre o desenrolador (figura à esquerda). Colocar a fita de material à volta do alívio de tensão (A).

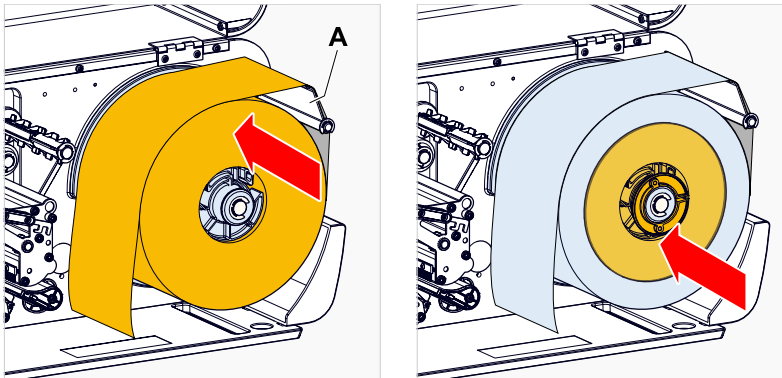

- Empurrar o disco guia até o encosto no rolo de material (figura acima à direita).
- Empurrar a fita de material através do módulo de impressão como ilustrado:

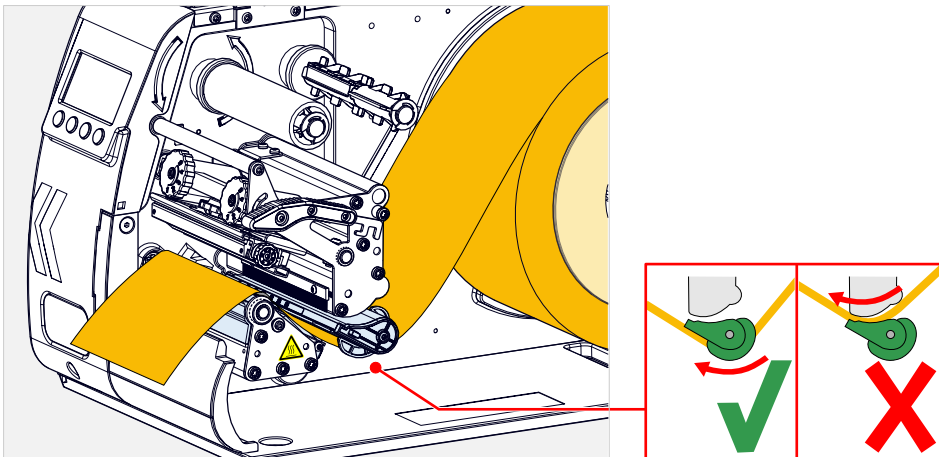

- Empurrar o guiamento de material (C) rente à borda da fita de material, sem comprimir o material:

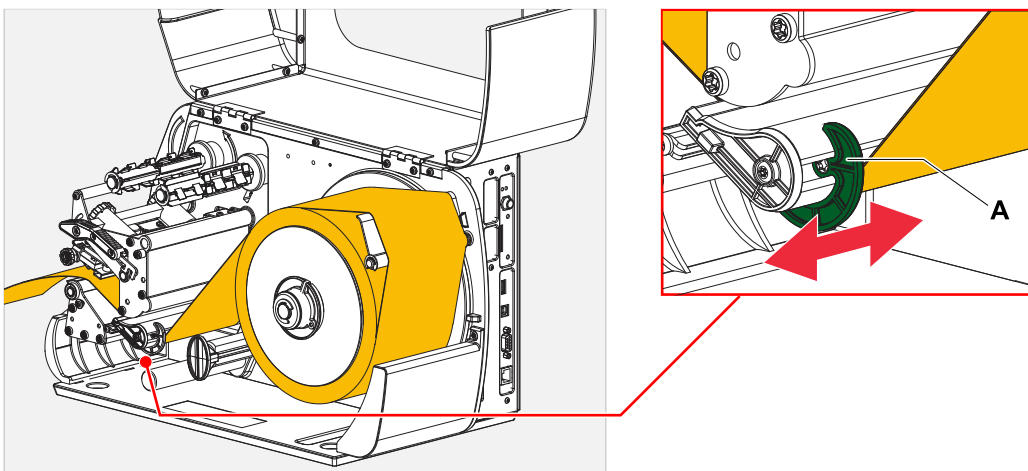

- Fechar a alavanca de compressão do cabeçote de impressão.

Como proceder a seguir

Caso o material de etiquetas seja diferente do anteriormente utilizado: Ajustar o detector fotoelétrico de etiquetas.

Tarefas relacionadas

Ajustar o detector fotoelétrico de etiquetas na página 78

Informações relacionadas

Esquema de introdução na página 62

XLP 51x Padrão: Inserir material Leporello

|| As ilustrações deste capítulo mostram uma XLP 514. Se o funcionamento da XLP 516 diferir em determinados pontos, isso será assinalado no local apropriado do texto. ||

Antes de começar

- A máquina está offline (indicação “Home”)
- O material de etiquetas está disponível como Leporello dobrado
- Os avisos para o carregamento do stock de etiquetas foram lidos e compreendidos (ver **“Inserir e remover material de etiqueta”** na página 70)

Execução

1. Abrir a tampa frontal.
2. Abrir o cabeçote de impressão-alavanca de compressão.
3. Colocar o material de etiquetas (A) atrás da impressora.

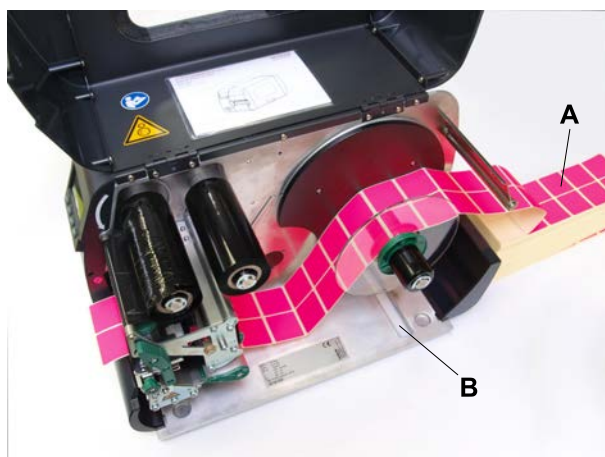

4. Guiar o material através do desenrolador de material. Empurrar o disco de guia até à borda do material sem encravar o material.

|| O lado do material da etiqueta a ser impresso está virado para cima. Alternativamente o material pode ser conduzido através da fenda (B, figura em cima) no fundo da impressora. ||

5. Continuar como descrito a partir do passo 6 em **XLP 51x Padrão: Inserir o material em rolos** na página 70.

Como proceder a seguir

Caso o material de etiquetas seja diferente do anteriormente utilizado: Ajustar o detector fotoelétrico de etiquetas.

Tarefas relacionadas

Ajustar o detector fotoelétrico de etiquetas na página 78

XLP 51x com enrolador interno: Inserir o material em rolos

|| As ilustrações deste capítulo mostram uma XLP 514. Se o funcionamento da XLP 516 diferir em determinados pontos, isso será assinalado no local apropriado do texto. ||

Antes de começar

- Impressora com enrolador interno e chapa defletora
- O material portador enrolado foi removido
- O enrolador interno está ativado (Options > Selection > Periph. device = "Intern. rewinder")
- A máquina está offline (indicação "Home")
- O material da etiqueta está em forma de rolo e é enrolado com o lado da etiqueta para fora (caso este não seja o caso, observe, por favor, o esquema de introdução diferente)
- Os avisos para o carregamento do stock de etiquetas foram lidos e compreendidos (ver "**Inserir e remover material de etiqueta**" na página 70)

Execução

1. Inserir etiqueta web, ver **XLP 51x Padrão: Inserir o material em rolos** na página 70.

2. Conduzir a extremidade da fita de etiquetas à volta do deflector para o enrolador, como indicado, e fixar com o grampo (A).

|| Certificar-se de que o bordo interior do véu de material também está em contacto quando este é devolvido. ||

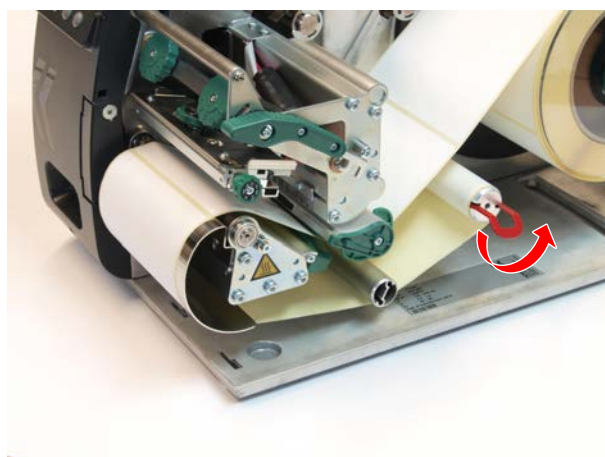
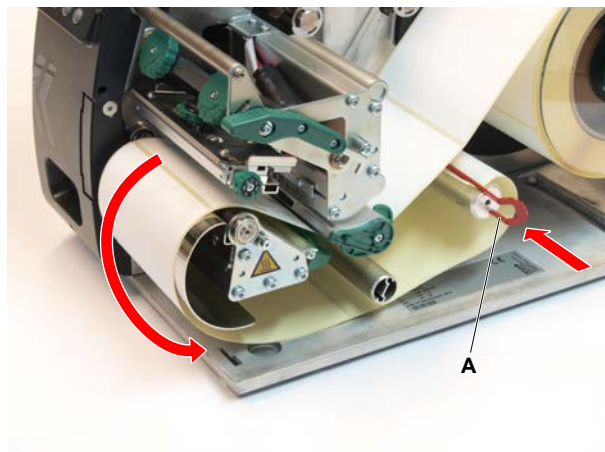

3. Empurrar o guiamento de material (A) rente à borda da fita de material, sem comprimir o material:



4. Empurrar o disco guia até o encosto no rolo de material.
5. Fechar a alavanca de compressão do cabeçote de impressão.

Como proceder a seguir

Caso o material de etiquetas seja diferente do anteriormente utilizado: Ajustar o detector fotoelétrico de etiquetas.

Tarefas relacionadas

Ajustar o detector fotoelétrico de etiquetas na página 78

XLP 51x com enrolador interno e borda dispensadora: Inserir o material em rolos

|| As ilustrações deste capítulo mostram uma XLP 514. Se o funcionamento da XLP 516 diferir em determinados pontos, isso será assinalado no local apropriado do texto. ||

Antes de começar

- Impressora com enrolador interno e borda dispensadora
- O material protador enrolado foi removido
- O enrolador interno está ativado (Options > Selection > Periph. device = "Dispenser")
- A máquina está offline (indicação "Home")
- O material da etiqueta está em forma de rolo e é enrolado com o lado da etiqueta para fora (caso este não seja o caso, observe, por favor, o esquema de introdução diferente)
- Os avisos para o carregamento do stock de etiquetas foram lidos e compreendidos (ver **"Inserir e remover material de etiqueta"** na página 70)

Execução

1. Premir o botão vermelho (A) na borda dispensadora para desbloquear o rolo dispensador (B). Remover o rolo dispensador.

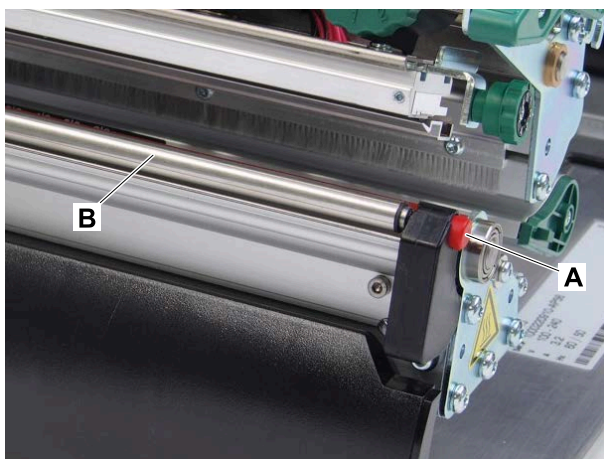

2. Inserir etiqueta web, ver **XLP 51x Padrão: Inserir o material em rolos** na página 70.
3. Remover as etiquetas do papel portador numa extensão de aprox. 30 cm da ponta de fita de etiquetas.

4. Guiar o papel de suporte para o enrolador como indicado e fixá-lo com o grampo (A).

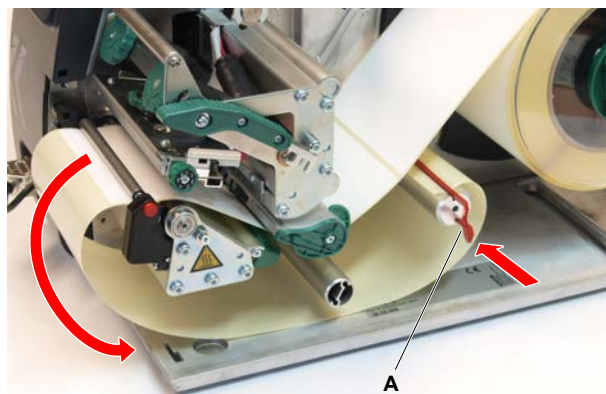

5. Engatar novamente o rolo dispensador (A). Para isso primeiramente encaixar o eixo do rolo no apoio à esquerda, depois pressionar no lado direito por cima no apoio sobre molas.
6. Fechar a alavanca de compressão do cabeçote de impressão.

Resultados

Depois de passar para o modo Ready (indicador **Ready**), o enrolador puxa o papel de suporte e a impressora está pronta para funcionar.

Após 3 tentativas falhadas de inicialização do enrolador interno, o enrolador é desligado e a impressora arranca sem enrolador. Isto permite corrigir os ajustes no menu de parâmetros.

Reiniciar o enrolador interno:

- Prima o botão  no painel de controlo.

Como proceder a seguir

Caso o material de etiquetas seja diferente do anteriormente utilizado: Ajustar o detector fotoelétrico de etiquetas.

Tarefas relacionadas

[Ajustar o detector fotoelétrico de etiquetas](#) na página 78

AJUSTAR E MONITORIZAR A MÁQUINA

Ajustar o detector fotoelétrico de etiquetas

Sobre esta tarefa

O ajuste do detector fotoelétrico de etiquetas é necessário quando

- a máquina for colocada em funcionamento pela primeira vez
- ocorrer uma troca de material para um material mais largo ou mais estreito ou para material com diferente forma/tipo de cunhagem

Execução

1. Abrir o cabeçote de impressão-alavanca de compressão.
2. Deslocar o garfo do detector fotoelétrico com a pega (A), até o ponteiro (B) ficar acima da cunhagem do material.

|| O detector fotoelétrico de reflexão opcional encontra-se 6 mm à direita do ponteiro - portanto o ponteiro deve ser posicionado 6 mm à esquerda do centro da marca de reflexo. ||

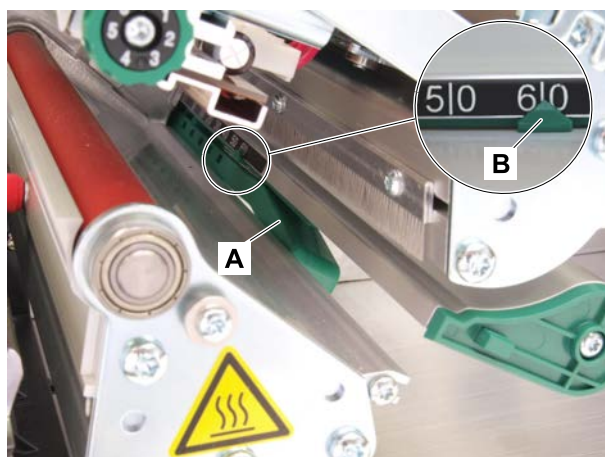

3. Fechar o cabeçote de impressão-alavanca de compressão.

Tarefas relacionadas

XLP 51x Padrão: Inserir o material em rolos na página 70

XLP 51x Padrão: Inserir material Leporello na página 74

XLP 51x com enrolador interno: Inserir o material em rolos na página 75

XLP 51x com enrolador interno e borda dispensadora: Inserir o material em rolos na página 77

Ajustes no menu de parâmetros

Os ajustes descritos específicos da aplicação a seguir estão normalmente incluídos no job de impressão e não devem, então, ser executados. Os ajustes manuais, que foram efectuados antes da transferência de um pedido de impressão, serão sobrescritos pelos ajustes no pedido de impressão.

- **Label pitch (distância da etiqueta)** na página 80
- **Material width (largura do material)** na página 81
- **Material type (tipo de material)** na página 81
- **Print method (processo de impressão)** na página 81
- **Compensação de temperatura** na página 81

Label pitch (distância da etiqueta)

- ▶ Chamar o ecrã „Home“.

A) *Mensurar a distância da etiqueta automaticamente:*

- ▶ Premir as teclas 3 + 4.



Figura 40: O comprimento da etiqueta será mensurado.

A impressora transporta o material de etiquetas para a frente, até que duas marcações de início de etiqueta tenham passado o detector fotoelétrico de etiquetas. A distância de etiquetas determinada é indicado (figura abaixo) e assumida no parâmetro **Print > Material > Label > Material length**. Para além disso, o parâmetro **Print > Material > Label > Material type** será ajustado em “Punched”.

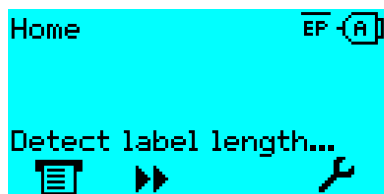

Figura 41: Indicação da distância de etiqueta mensurada.

B) *Introduzir a distância de etiqueta manualmente:*

1. Medir a distância de etiquetas (C).
2. Chamar **Print > Material > Label > Material length** e entrar o valor mensurado em milímetros.



Figura 42: Material de etiquetas (etiquetas autocolantes) (A: Fita de etiquetas (papel portador), B: Etiqueta, C: Distância de etiquetas, D: Largura do material)

Material width (largura do material)

1. Mensurar a largura da fita de material (D) (incluindo o papel de suporte).
2. Chamar **Print > Material > Label > Material width** e entrar o valor mensurado em milímetros.

Material type (tipo de material)

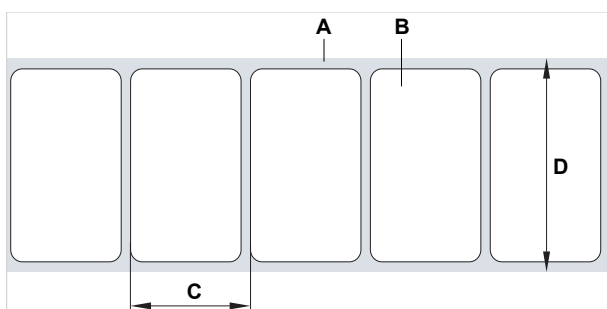
|| Será ajustado automaticamente através de medição automática do comprimento do material para "Punched". ||

- ▶ Ajustar **Print > Material > Label > Material type** dependendo do tipo de material para "Punched" ou "Endless".

Print method (processo de impressão)

Imprimir sem folha (termodirecta):

- ▶ **Print > Material > Label > Print method** = "Thermal printing".

Imprimir com folha (termotransferência):

- ▶ **Print > Material > Label > Print method** = "Thermo transfer".

Compensação de temperatura

O contraste de impressão depende grandemente da temperatura do cabeçote de impressão. Este é ajustado através do parâmetro **Print > Print contrast** ou em operação de impressão após premer-se a tecla 2.

Quando for impresso com a impressora um job de impressão maior, a temperatura do cabeçote de impressão aumenta e, com isso, o contraste de impressão, durante a impressão. Isso é mais intenso quanto maior for o job de impressão e maior for a parcela de preto na imagem impressa.

Em caso extremo, esse aquecimento pode levar ao borrões de finas estruturas na impressão, p. ex. do código de barras disposto transversalmente à direcção de impressão. Para evitar isso, o controlo do cabeçote de impressão mede e corrige continuamente a temperatura do cabeçote de impressão. Precondição para isso é de que o parâmetro **System > Print Control > Temp. reduction** esteja ajustado para um valor > 0 (pré-ajuste: 20%).

|| A compensação da temperatura é tanto maior quanto maior estiver ajustado o valor do parâmetro **System > Print Control > Temp. reduction** (ver a fig. abaixo). ||

Parâmetros	Função
Print > Print contrast	Ajuste do contraste de impressão e, com isso, indirectamente a temperatura do cabeçote de impressão (realmente será deslocada a potência de activação do cabeçote de impressão).
System > Print Control > Temp. reduction	Ajustar o factor de correcção para a compensação de temperatura. Quando maior for seleccionado o ajuste, tanto mais intensa a redução da potência de activação no aquecimento do cabeçote de impressão.

Tabela 16: Parâmetro para o ajuste da compensação de temperatura.



Figura 43: Com o parâmetro System > Print Control > Temp. reduction activado é fortemente reduzida a potência de activação do cabeçote de impressão e, com isso, indirectamente, o contraste de impressão. A redução inicia a partir de uma temperatura de 26°C. A partir de 54°C é mantido o calor máximo.

Exemplo de leitura:

Como o layout de etiqueta impressa contém muito preto, a redução de temperatura deve ser activada com 40%.

► System > Print Control > Temp. reduction = 40%.

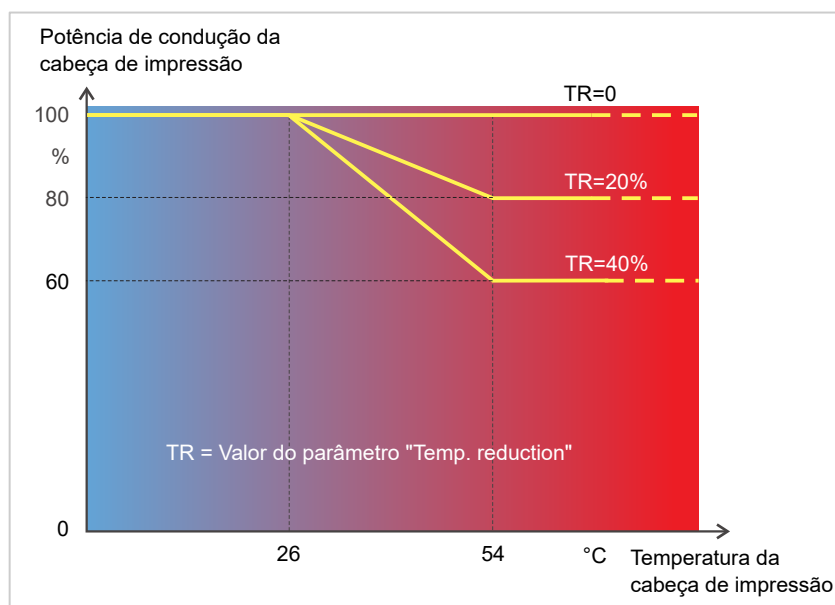
Quando a temperatura do cabeçote de impressão subir acima de 26 °C, a potência de activação será automaticamente abaixada.

A leitura do diagrama resulta: com uma temperatura do cabeçote de impressão fornecido de aprox. 40 °C, a potência de activação será reduzida para aprox. 80%; com uma temperatura assumida de 54 °C ou superior, ela será reduzida a aprox. 60%.

Funções de monitorização

As seguintes funções monitorizam o funcionamento da máquina:

- **Etiquetas faltantes** na página 83
- **Estoque de folha plástica** na página 83
- **Fim da folha plástica** na página 84
- **Fim do material** na página 85

Etiquetas faltantes

Uma etiqueta faltante sobre a fita de etiquetas não perturba normalmente a operação de impressão, pois o avanço de etiquetas continua a funcionar até que um início de etiqueta passe por debaixo do detector fotoelétrico de etiquetas.

Apesar disso, pode ser necessário em alguns casos, que etiquetas faltantes sejam notificadas. Através do ajuste da função **System > Print Control > Miss. label tol.** é disparada uma mensagem de erro após uma ou várias etiquetas faltantes:

```
Status: 5001
No gap found
```

A impressora pára.

Estoque de folha plástica

O estoque de folha plástica é indicado durante a impressão como comprimento de folha restante em metros (A). O primeiro valor após a inicialização é precedido de um “~” (B).



Figura 44: Indicação do comprimento de folha restante (A, aqui: 735 m).

|| A indicação ocorre apenas após algumas voltas do rolo de folhas plásticas. ||

Para poder indicar da maneira mais exacta possível o comprimento de folha restante, devem ser fornecidos parâmetros do novo rolo de folha plástica:

- ▶ Ajustar **Print > Material > Ribbon > Ribbon length** ao comprimento da folha em metros.
- ▶ Ajustar **Print > Material > Ribbon > Outer ribbon Ø** ao Ø externo (D) do rolo de folha plástica em milímetros.
- ▶ Ajustar **Print > Material > Ribbon > Inner ribbon Ø** ao Ø interno (d) do rolo de folha plástica em milímetros.

|| Ø interno do rolo da folha = Ø externo do eixo da folha! ||

|| O pré-ajuste corresponde à folha padrão da NOVEXX Solutions, 10287-600-xxx. ||



Figura 45: Diâmetro externo (D) e interno (d) do rolo de folha plástica.

Para monitorizar o estoque de folha plástica, deve ser ajustado um comprimento de folha crítico. Ser este comprimento não for atingido, aparece, dependendo do ajuste, um alerta ou uma mensagem de erro.

- ▶ Ajustar **System > Print Control > Ribbon end warn.** ao comprimento de folha crítico desejado em milímetros.
- ▶ Ajustar **System > Print Control > Ribbon warn stop** ao comportamento desejado:
 - *Off*: A impressora indica alerta de folha e *não* permanece parada:

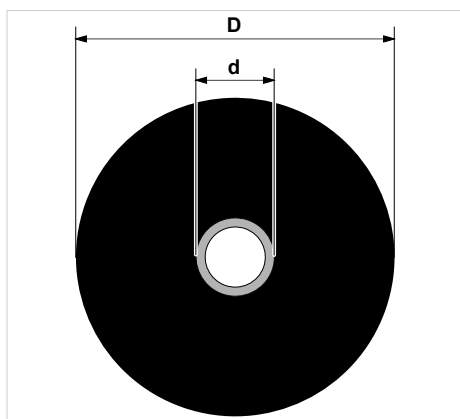

Figura 46: Alerta de folha durante um job de impressão: O fundo é amarelo, o símbolo da folha fica intermitente.

- *On*: A impressora indica alerta de folha seguido da mensagem de erro e para após a etiqueta actual:

```
Status: 5110
Ribbon low
```

Fim da folha plástica

Quando o rolo de folha plástica estiver completamente desenrolado, o mandril de desenrolamento não mais gira em conjunto, aparece a mensagem:

```
Status: 5008
Ribbon end
```

- ▶ Proceda como descrito no capítulo „Colocar folha“.

A identificação do final da folha pode, caso necessário, p. ex., para imprimir na impressão térmica, ser desligada:

- ▶ Coloque, para além disso, o parâmetro **Print > Material > Label > Print method** em “Thermal printing”.

Fim do material

Quando o final de um rolo de material tiver passado o detector fotoelétrico da prensa, aparece a mensagem de estado:

```
Status: 5002  
Material end
```

- ▶ Abra a alavanca de compressão e puxe o fim do material para a frente, para fora da impressora.

IMPRIMIR

Gerar job de impressão

Existem duas vias para gerar um job de impressão:

- Uso de *software de layout*

Como *software de layout* podem ser utilizados quaisquer tipos de software que disponham de uma função de impressão (p.ex. processamento de texto). A mais adequado é um software de layout de etiquetas especial, p. ex., NiceLabel^[50]. Precondição é um driver de impressora instalado.

Um *Driver de impressora* adequado e uma instrução de instalação pode ser encontrada na nossa página de web^[51]. O driver suporta os seguintes sistemas operacionais Windows:

Vista / Windows 7 / Windows 8 / Windows 8.1 / Windows 10 / Windows 11 / Windows Server 2008 / Windows Server 2008 R2 / Windows Server 2012 / Windows Server 2012 R2 / Windows Server 2016 / Windows Server 2019 / Windows Server 2022.

- *Codificação de jobs de impressão com Easy Plug*



O layout de etiqueta é definido através de uma sequência de comandos, que é descrita num ficheiro de texto. Esse método pressupõe bons conhecimentos de linguagem de comando Easy Plug.

Transferir job de impressão do host com software de layout

Descreve a transferência de um job de impressão de um computador hospedeiro (host) através de um cabo de dados pelo uso de software de layout.

Antes de começar

- As interfaces de dados do computador hospedeiro e impressora estão ligados com um cabo de dados adequado
- A interface de dados está ajustada de maneira correspondente no menu de parâmetros da impressora
- O software de layout está instalado no host

Execução

1. Seleccionar a interface de dados adequada no programa de layout.
2. Chamar o layout de etiqueta armazenado, respect., criar um novo layout de etiqueta.
3. Iniciar processo de impressão no programa de layout.

⁵⁰ www.nicelabel.com

⁵¹ www.novexx.com

Transferir job de impressão do host com ficheiro de comando

Descreve a transferência de um job de impressão de um computador hospedeiro (host) com a ajuda de um ficheiro de texto com comandos Easy Plug (“Ficheiro de comando”) através de um cabo de dados.

Antes de começar

- As interfaces de dados do computador hospedeiro e impressora estão ligados com um cabo de dados adequado
- A interface de dados está ajustada de maneira correspondente no menu de parâmetros da impressora

Execução



1. Chamar no computador hospedeiro a janela de entrada (janela Windows).
2. Comutar para o directório como ficheiro de comando.
3. (Opcional) Interface serial: `copy testjob.txt com1`
4. (Opcional) Ethernet/Interface USB: `copy testjob.txt \\Nome do computador\Nome de partilha`
 - *Nome do computador*: Esse pode ser encontrado no Windows 10 da seguinte maneira:
 - a.  -Premir a tecla. O menu inicial abre-se.
 - b. Digitar *Informações do sistema*. Confirmar com a tecla Enter. A janela “Informações do sistema” abre-se.
 - c. Procurar na parte direita da janela o registo “Nome do sistema”. A cadeia de símbolos à direita deste é o nome do computador.
 - *Nome de partilha*: O nome de partilha está para uma impressora, que está acoplada num determinado Portal - o Portal de USB ou o Portal TCP/IP. Assim entra o nome de partilha:
 - a.  -Premir a tecla. O menu inicial abre-se.
 - b. Digitar *Impressora & Scanner*. Confirmar com a tecla Enter. A janela “Configuração > Impressora & Scanner” abre-se.
 - c. Clicar no nome da impressora desejada.
 - d. Clicar “Gerir”.
 - e. Clicar “Propriedades da impressora”.
 - f. Abrir o separador “Partilhar” (fig. abaixo).
 - g. No campo “Nome de partilha” entrar um nome e colocar o gancho em “Partilhar esta impressora”.
 - h. Clicar “OK”.

Figura 47: Entrada do nome de partilha no Windows 10.

Iniciar job de impressão com uma unidade de armazenamento externa

Antes de começar

- O job de impressão está armazenado como ficheiro numa unidade de armazenamento externa (p. ex. pendrive de USB) no directório `\Formats`
- O ficheiro possui a extensão `.for`
- A unidade de armazenamento deve ser atribuída à letra de unidade de disco `C :` (isto é `Interface > Drives > Drive C` deve estar ajustado à unidade de armazenamento, na qual o ficheiro com o job de impressão se encontra, ou seja “USB1” ou “USB2”)

Execução

1. Desligar a impressora.
2. Inserir a unidade de armazenamento na impressora.
3. Ligar a impressora.
A impressora mostra a indicação „Ready“ (ciano)
4. Premir as teclas 2+4, para trocar para a operação standalone.
Aparece uma janela de selecção para unidades de armazenamento:

|| Caso não seja indicado um meio de armazenamento externo: Premir a tecla 1. Com isso, a ||
|| liste será actualizada. ||



5. Seleccionar e confirma a unidade de armazenamento.
Uma janela de selecção de ficheiros indica, na unidade de armazenamento seleccionada, os jobs de impressão existentes:



6. Seleccionar o job de impressão com as teclas 2 e 3. Premir a tecla 4, para carregar o job de impressão.
- Aparece uma outra janela de selecção. Por defeito existe aqui a possibilidade de se alterar a quantidade de impressões fornecidas no job de impressão (fig. à esquerda). Dependendo do job de impressão, podem estar aqui também outros campos de entrada (fig. à direita).



Figura 48: Selecção de ficheiro em operação standalone (à esquerda: Campo padrão para consulta da quantidade de impressão; à direita: Consulta de dados adicionais)

7. Premir a tecla 2, para iniciar o job de impressão, sem modificar a quantidade de impressão.

Para a modificação da quantidade de impressão, respect., outros campos de entrada, ver a fig. abaixo.

Quando a impressora, antes da troca para a operação standalone mostrar a indicação "Ready", o processo de impressão inicia imediatamente.

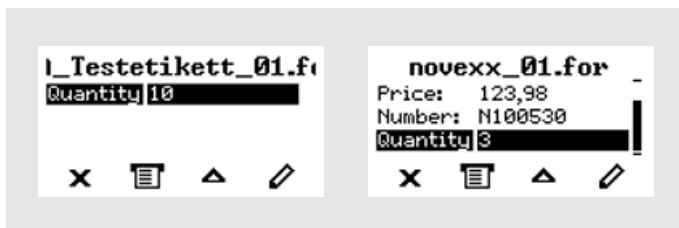
8. Premir as teclas 2+4, para retornar para a indicação "Ready".



Figura 49: Alteração da quantidade de impressão em operação standalone.

Iniciar e monitorizar a impressão

A impressora inicia a imprimir, logo que as seguintes condições forem cumpridas:

- A impressora está ligada
- No campo de comando pode ser vista a indicação „Ready“
- Um job de impressão foi transferido
- O sensor de etiquetas reconheceu o início de uma etiqueta

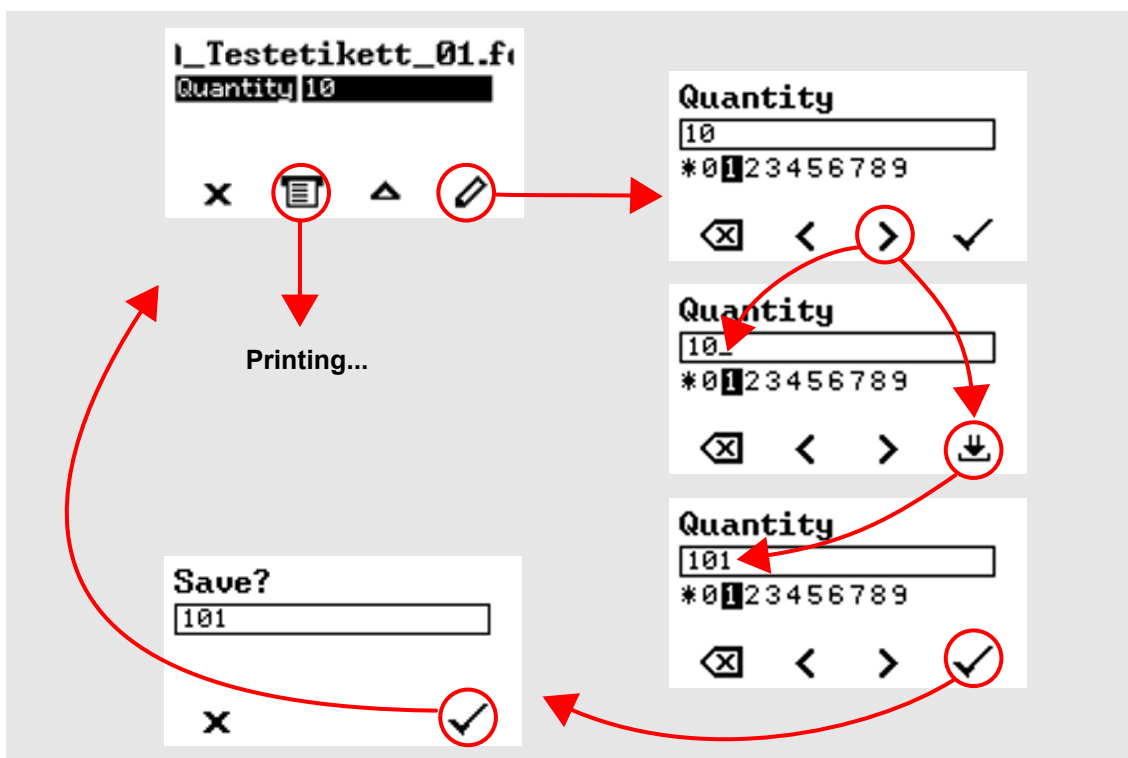
Isto acontece, no mínimo, após 10 cm de avanço do material, pois estes 10 cm são utilizados pela unidade de controlo exclusivamente para calcular o diâmetro dos rolos de filme. Isto significa que se o início de uma etiqueta já tiver passado pelo sensor de etiquetas, é ignorado.



Figura 50: Indicação durante a impressão (A: Etiquetas já impressas do job de impressão corrente, B: Etiquetas a serem impressas do job de impressão, C: Quantidade de jobs de impressão na fila de espera, D: Tecla de pausa, pára a impressora).

Se a impressora ainda mostrar a indicação „Home“:

- ▶ Premir a tecla , para comutar para a indicação „Ready“ e iniciar com a impressão.

Indicações de exemplo:

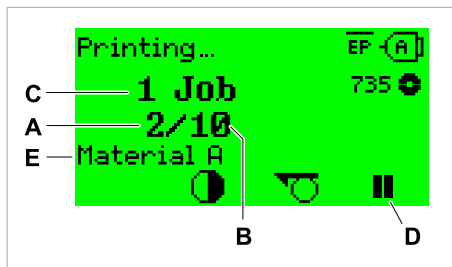

Figura 51: Job de impressão com quantidade de impressões contínua.



Figura 52: Job de impressão parado. Premir a tecla 4, para continuar.

OPERAÇÃO AUTÓNOMA

Precondições e funcionamento

Pré-condições

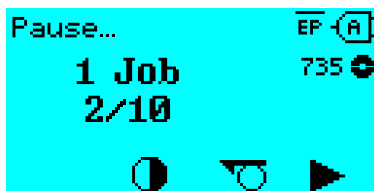
- *Unidade de armazenamento* externa (pendrive de USB)
- *Computador*, para descrever a unidade de armazenamento
- (Opcional) *Teclado*, facilita a entrada de dados variáveis (ver cap. **Funções com teclado externo** na página 93)

Descrição de funcionamento

Standalone = inglês para „autónomo“

Na operação standalone a impressora pode ser operada sem cabo de dados para um computador hospedeiro. Os jobs de impressão são salvos, para além disso, por um computador na unidade de armazenamento. Depois que a unidade de armazenamento tenha sido inserida na impressora, o operador pode chamar os jobs de impressão quando necessário. Para isso ele utiliza as teclas do campo de comando da impressora ou um teclado conectado à impressora. Deste modo podem também ser entrados dados variáveis.

Na operação standalone pode ser comutada a qualquer momento da operação de impressão „normal“:

- Premir as teclas 2 + 4.

É útil prever-se duas consolas, entre as quais se pode trocar de uma a outra, a qualquer momento, premindo-se as teclas 2+4.

Consola „Operação normal“		Consola „Operação standalone“
Indicação „Ready“	Teclas 2 + 4	Seleccionar jobs de impressão
Indicação „Home“		Entrar conteúdo de campo
Estado de notificação		Entrar quantidade de impressão
Indicação „Adjustment“		Iniciar jobs de impressão
		As mensagens de erro são destacadas

Tabela 17: Funções e indicações em operação normal e em operação standalone.

As características da operação standalone em resumo:

- Imprimir sem conexão de computador
- Entrada de dados através de campo de comando ou teclado
- Ler os jobs de impressão de uma unidade de armazenamento externa
- Entrada ou selecção de conteúdos de campo
- Carregar firmware de uma unidade de armazenamento externa

Seleccionar ficheiro em unidade de armazenamento externa

Antes de começar

- O ficheiro está armazenado como numa unidade de armazenamento externa (p. ex. pendrive de USB) no directório `\Formats`
- O ficheiro possui uma das extensões `.for` (job de impressão ou ficheiro de setup) ou `.s3b` (firmware)
- A unidade de armazenamento deve ser atribuída à letra de unidade de disco `C :` (isto é `Interface > Drives > Drive C` deve estar ajustada à unidade de armazenamento, na qual o ficheiro com o job de impressão se encontra)

Execução

1. Desligar a impressora.
2. Inserir a unidade de armazenamento na impressora.
3. Ligar a impressora.
A impressora mostra a indicação „Ready“ (ciano)
4. Premir as teclas 2+4, para trocar para a operação standalone.
Aparece uma janela de selecção para unidades de armazenamento:



5. Seleccionar e confirma a unidade de armazenamento.
Uma janela de selecção de ficheiros indica, na unidade de armazenamento seleccionada, os jobs de impressão existentes:



6. Seleccionar o job de impressão com as teclas 2 e 3. Premir a tecla 4, para carregar o job de impressão.
- Aparece uma outra janela de selecção. Por defeito existe aqui a possibilidade de se alterar a quantidade de impressões fornecidas no job de impressão (fig. à esquerda). Dependendo do job de impressão, podem estar aqui também outros campos de entrada (fig. à direita).

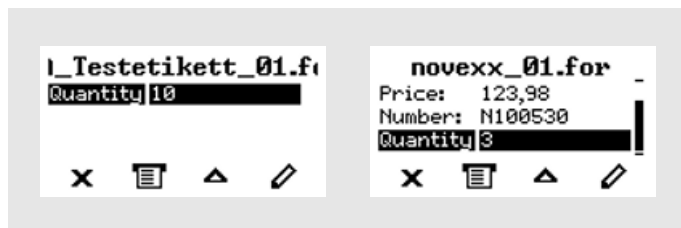

7. Premir a tecla 2, para iniciar o job de impressão, sem modificar a quantidade de impressão.

Para a modificação da quantidade de impressão, respect., outros campos de entrada, ver a fig. abaixo.

Quando a impressora, antes da troca para a operação standalone mostrar a indicação "Ready", o processo de impressão inicia imediatamente.

8. Premir as teclas 2+4, para retornar para a indicação "Ready".

Funções com teclado externo

Teclado adequado







Os teclados com ligação USB são adequados.

Antes do emprego testar se o teclado previsto funciona na impressora.









► Ajustar o layout do teclado: Options > Keyboard.

Disposição das teclas

As teclas do campo de comando estão dispostas de acordo com a tabela teclas funcionais do teclado externo. As teclas funcionais e ambas as combinações de teclas apresentadas na tabela funcionam em operação normal e em operação standalone.

Tecla no teclado	Tecla na impressora	Função
	1	Dependente do contexto
	2	
	3	
	4	
	nenhum	Apagar job de impressão corrente
	2 + 4	Comutar entre operação normal e standalone

As seguintes teclas e combinações de teclas do teclado externo apenas funcionam no modo standalone:

Tecla no teclado	Função
	Apagar o carácter à esquerda da selecção
	Confirmar alteração
	Descartar alteração
	Movimentar a selecção de carácter para a esquerda
	Movimentar a selecção de carácter para a direita
	Inserir carácter seleccionado na cadeia de caracteres
	Salto para o início (p. ex., uma lista de selecção)
	Salto para o final (p. ex., uma lista de selecção)

Seleccção rápida

Quando um teclado estiver conectado, um ficheiro da lista de selecção poderá ser seleccionado, fornecendo-se a primeira letra do nome do ficheiro.

Exemplo:

Após a comutação para o modo standalone e da selecção da unidade de armazenamento, aparece a indicação:



Deve ser chamado um ficheiro com o nome `novexx.for`.

1. Premir no teclado a tecla para a primeira letra do nome do ficheiro procurado, aqui, portanto, „n“. Indicações:



O símbolo do filtro  simboliza a função de filtro activada. Apenas serão indicados ainda nomes de ficheiro, que iniciem com „n“ (ver fig. acima). Se for fornecido um outro carácter, p. ex. „o“, apenas serão ainda indicados nomes de ficheiro, que iniciem com „no“ (ver fig. abaixo).

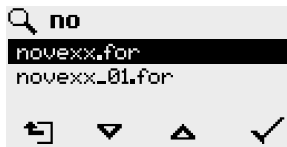

|| Maiúsculas/Minúsculas serão diferenciadas! ||

Reverter a função de filtro: Premir a tecla Esc ou a tecla retornar.

2. Premir a tecla Enter (ou F8), para seleccionar o ficheiro.

Executar diversos tipos de ficheiros

Execução de ficheiros de jobs de impressão

Ficheiros com a extensão `.FOR` são interpretados como ficheiros de jobs de impressão.

Após a chamada de um ficheiro de job de impressão são consultados todos os campos de entrada, que estão marcados como tal no job de impressão. A seguir, é consultada a quantidade de impressão. Logo que a quantidade for confirmada, o job de impressão é executada. A partir daqui são indicadas todas as informações sobre o job de impressão na consola „Operação normal“. Neste meio tempo, o já seleccionado formato será novamente executado na consola „Standalone“ e exige, neste caso, nova entrada. Os conteúdos anteriormente fornecidos são então indicados como requisito.

|| Cada ficheiro de job de impressão deve incluir *apenas um* job de impressão. Caso um ficheiro contenha vários jobs de impressão, apenas o primeiro será executado. ||

O reinício automático do job de impressão pode ser evitado com o seguinte ajuste de parâmetro:
System > Print Control > Single-job mode = "Off".

Para a quantidade de impressão também pode ser fornecido um "*" único. A quantidade de impressão é, então, "infinita". ||

Execução de ficheiros de firmware

Ficheiros com a extensão `.tar` são interpretados como ficheiros de firmware.



Seleccionar um ficheiro de firmware significa iniciá-lo. Isto é uma intervenção essencial no sistema e será, por isso, apenas executada após uma consulta.

Execução automática de um ficheiro

Se existir na unidade de armazenamento no directório `\FORMATS` um ficheiro com o nome `DE-FAULT.FOR`^[52], este ficheiro será automaticamente executado após a inicialização do sistema.

Quando adicionalmente um ficheiro `\AUTOSTRT.FOR`^[53] estiver presente no directório raiz, este será executado em primeiro lugar. Mas: Jobs de impressão standalone apenas são executados correctamente quando estiverem armazenados como descrito acima no directório `\FORMATS`.

⁵² completamente escrito em maiúsculas ou minúsculas, p. ex. „Default.for“ não é permitido

⁵³ Todos os modos de escrita são permitidos

Avarias de funcionamento

INDICAÇÃO DE MENSAGENS DE ESTADO

Durante o funcionamento é constantemente testado se existe uma falha. Se uma falha for identificada, aparece no mostrador uma mensagem de estado correspondente.

A indicação de uma mensagem de estado no campo de comando é formada da seguinte maneira:



Figura 53: Exemplo para uma representação de mensagens de estado

A	<i>Número de estado</i> Através do número de estado, pode ser encontrada uma descrição do erro que ocorre no capítulo Referência mensagens de estado na página 102: um exemplo é a mensagem 5001 No gap found na página 102.
B	<i>Texto de estado</i> A cada número de estado pertence um texto de estado no idioma do campo de comando.
C	<i>Categoria</i> Possíveis categorias são, entre outras, Print error e erro de formato
D	<i>Símbolo de Gancho</i> Premir a tecla debaixo do símbolo para a confirmação da mensagem de estado. Quando este símbolo falta, a máquina deve ser iniciada novamente.
E	<i>Símbolo Código de barras</i> Após premir a tecla debaixo do símbolo, é indicado um código QR, que refere a uma instrução resumida para a eliminação do erro (para mais detalhes, ver o capítulo Chamar a eliminação de falhas com o Smartphone na página 101).
F	<i>Cor de fundo</i> Possíveis cores de fundo são: Vermelho (falha) e amarelo (alerta)

TIPOS DE MENSAGENS DE ESTADO

Mensagens de erro

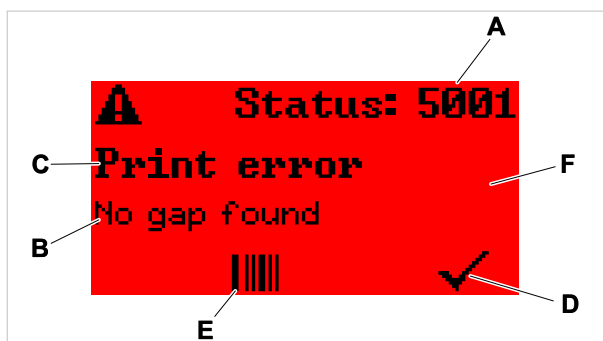
As *mensagens de erro* devem ser confirmadas pelo operador, uma vez que o facto gerador ou a avaria põe em causa o funcionamento normal.

As *mensagens de erro de bloqueio* são mensagens que surgem na sequência de erros graves. A mensagem não pode ser confirmada simplesmente tocando em “Acknowledge”. O estado de erro só pode ser anulado através de um “arranque a quente” ou desligando a impressora.

Alertas

Cor de fundo = Amarelo

Alertas informam o operador sobre um evento na impressora. A mensagem aparece apenas por um curto período de tempo no mostrador. A impressora continua a imprimir sem uma intervenção do utilizador.



Figura 54: Exemplo de um alerta

Existem também avisos que aparecem como uma linha adicional de texto no ecrã "Ready" (imagem abaixo).



Figura 55: Exemplo: Alerta "OD sensor warn.".

Texto de aviso	Causa
Print ctrl. stop	O <i>controlo da impressora</i> está parado. A impressora não está a funcionar corretamente.
Print ctrl. limited operation	A função de <i>controlo da impressora</i> é limitada. Uma mensagem de erro de uma parte do controlo da impressora foi confirmada 3 vezes sem que o erro tenha sido corrigido. As peças de controlo da cabeça de impressão, do cortador, do enrolador de material ou do transporte da película (se existir) são possíveis.
Productstartwarn	Um novo sinal de iniciar ocorreu durante o procedimento de dispensa de impressão anterior.
Initializing...	Indica um processo de inicialização em curso (por exemplo, do enrolador do papel de suporte) Veja também Erro 9036 Initializing... na página 105

Tabela 18: Possíveis alertas, que são disparados pelos sinais de entrada.

Quando ocorrem vários alertas simultaneamente, eles são armazenados numa fila de espera.

Confirmar alerta:

- Premir as teclas 2 + 3.

Caso especial de *aviso de folha*: Não é apresentado qualquer texto, mas o símbolo de folha fica intermitente.



Figura 56: Aviso de folha de alumínio durante um trabalho de impressão: O fundo é amarelo, o símbolo de folha de alumínio pisca.

Para mais pormenores, ver o capítulo **Estoque de folha plástica** na página 83.

Mensagens de estado USI

Estas mensagens de estado são disparadas pela interface de sinalização. Elas informam se existem determinados sinais.

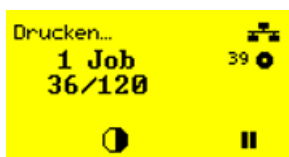

Figura 57: Exemplo de uma mensagem de estado USI .

Mensagem de estado	Causa
USI pause	O sinal <code>usi.pause</code> está activo
USI feed	O sinal <code>usi.feed</code> está activo

Tabela 19: Podem ocorrer estas mensagens de estado USI.

As mensagens de estado USI apenas são indicadas na indicação "Ready".

Simultaneamente com as mensagens de estado USI podem ocorrer alertas USI (ver acima). Neste caso, os alertas são indicados preferencialmente.

Mensagens de erro

Cor de fundo = Vermelho

As *Mensagens de erro* devem ser confirmadas pelo operador, pois o avento disparado ou a falha podem por em risco o funcionamento normal. À direita, embaixo, na janela de mensagem pode ser visto um símbolo de gancho acima da tecla 4. A mensagem aparece no mostrador até que a falha tenha sido eliminada e confirmada com a tecla 4.

Mensagens de erro bloqueantes são mensagens que ocorrem como consequência de erros graves. Na janela de mensagens não pode ser visto nenhum símbolo de gancho, isto é, a mensagem não pode simplesmente ser confirmada premindo-se a tecla. O estado do erro apenas poderá ser encerrado através de uma „arranque a quente“ (premir as teclas 1+2+3) ou através do desligamento da impressora.

Erros gerais de software

A ocorrência de erros no firmware jamais pode ser excluída. Tais erros são designados no índice de erros como „Erros gerais de software“. Eles apenas podem ser eliminados pelo fabricante.

▶ Desligar a impressora e ligá-la novamente após 30 segundos. Se o erro continuar a ocorrer, entre em contacto com a nossa assistência técnica.

Erro de Easy Plug

Os erros no código Easy Plug- podem ser facilmente detectados com o seguinte ajuste:

Printer Language > EasyPlug Setting > EasyPlug errors = "Strict handling"

O comando Easy Plug, que ocasionou o erro, é indicado após aprox. 2 segundos na linha inferior do mostrador. O texto de indicação tem, no máximo, 30 caracteres de comprimento e é deslocado automaticamente (rolado).

Se um único carácter ocasionar o erro, esse carácter será mascado no texto de indicação com „>><<“, para poder ser facilmente identificado.

Erro indeterminado

Alguns erros podem possuir várias causas. Para poder determinar a causa tais erros, é importante que ele possa ser reproduzido.

▶ Envie as seguintes informações, o mais completas possíveis, para o fabricante – preferencialmente como ficheiros:

- Layout, respect., job de impressão, no qual o erro ocorre
- Configuração de parâmetros da impressora, quando o erro ocorre
- Ficheiro de Log do job de impressão até a ocorrência do erro

▶ Utilize o parâmetro **Tools > Diagnostic > Store Parameters**, para armazenar a configuração corrente de parâmetros.

▶ Utilize o parâmetro **Tools > Diagnostic > EasyPlug Monitor**, para entregar os dados de Easy Plug recebidos para uma interface serial. Alternativamente, pode ser armazenado um ficheiro de Log para cada job de impressão numa unidade de armazenamento externa (**Tools > Diagnostic > EasyPl. file log**).

O nosso suporte técnico irá esforçar-se em encontrar uma solução, compreendendo a situação que tenha levado ao erro.

Mensagens não listadas

 As mensagens não listadas aqui estão relacionadas a falhas que não podem ser eliminadas pelo pessoal operador.

▶ Chamar os técnicos da assistência técnica.

CHAMAR A ELIMINAÇÃO DE FALHAS COM O SMARTPHONE



Figura 58: Quando a mensagem de falha apresentar um símbolo de código de barras (A), pode ser chamada, através de um código QR (B), uma instrução para eliminação da falha (C) no Smartphone.

|| Essa função está actualmente apenas à disposição para as mensagens de falha mais importantes para o operador da máquina. Outras descrições irão ocorrer com versões de firmware futuras. ||

Execução

1. Premer a tecla debaixo do símbolo de código de barras (A). Será indicado um código QR (B).
2. Ler o código QR com o Smartphone. Será mostrada uma página da web com uma ou mais instruções para a eliminação de falhas no Smartphone (C).

|| Caso sejam indicadas várias soluções de falha, estas são ordenadas de acordo com a relevância, isto é, a solução para a falha mais provável se encontra bem em cima.

|| Primeiramente apenas são indicados textos em inglês. As versões de firmware futuras também irão suportar outros idiomas. ||

3. Digitar uma das soluções de falha. Será indicada uma instrução para a eliminação da falha.

REFERÊNCIA MENSAGENS DE ESTADO



5001 No gap found

Nenhuma prensa encontrada.

Descrição ilustrada (inglês) para resolução de problemas: clique [aqui](#) ou digitalize o código QR:



O erro pode ter as seguintes causas:

Causa	Medida
Detector fotoeléctrico de etiquetas na posição incorrecta.	▶ Ajustar correctamente a posição do detector fotoeléctrico de etiquetas (ver o manual de instruções, cap. „Operação“ > „Ajustar e monitorizar“ > „Ajustar o detector fotoeléctrico de etiquetas“).
Material inadequado colocado. Nenhum prensa presente ou identificável.	▶ Utilizar material de etiquetas cunhado.
Material colocado incorrectamente. Prensa no lado incorrecto.	▶ Colocar o material na posição correcta.
Comprimento de etiqueta ajustado incorrectamente.	 ▶ Verificar a definição de cunhagem no job de impressão (Easy Plug: #IM). ▶ Verificar o ajuste do comprimento de etiqueta no menu de parâmetros (Print > Material > Label > Material type)
O detector fotoeléctrico está sujo.	▶ Limpar o detector fotoeléctrico de etiquetas.
Folha colocada incorrectamente. A folha passa debaixo do detector fotoeléctrico de etiquetas.	▶ Colocar a folha correctamente.
O detector fotoeléctrico de etiquetas não é suficientemente sensível.	 ▶ Verificar o ajuste da sensibilidade do detector fotoeléctrico de etiquetas.
O detector fotoeléctrico de etiquetas está defeituoso.	 ▶ O detector fotoeléctrico de etiquetas deve ser substituído.

Após a confirmação com a tecla 4, o material é automaticamente empurrado previamente e procurado após a próxima cunhagem.

5002 Material end

Não se encontra nenhum material de etiquetas no guiamento traseiro de material, que contém o sensor de final de material.

Descrição ilustrada (inglês) para resolução de problemas: clique [aqui](#) ou digitalize o código QR:



Causas possíveis	Soluções
O material de etiquetas está no fim, isto é, o final traseiro da fita de material atingiu o guiamento amarelo no módulo de impressão	► Colocar novo rolo de material de etiqueta
O material de etiquetas passa fora do guiamento de material traseiro, que contém o sensor de final de material	► Colocar o material de etiquetas correctamente no guiamento de material. Controlar o ajuste de largura do guiamento de material.

5008 Ribbon end

O mandril de desenrolamento da folha já não roda. Isto pode ter várias causas:

Descrição ilustrada (inglês) para resolução de problemas: clique [aqui](#) ou digitalize o código QR:



Causas possíveis	Soluções
O rolo de folha está esgotado.	► Inserir um novo rolo de folha.
O folha não foi inserido correctamente.	► Retirar a película completamente e inseri-la de acordo com o esquema de introdução.
O rolo de folha assenta solto no mandril de desenrolar.	► Verificar se o núcleo do rolo de folha tem o diâmetro interior correcto. Caso contrário, utilizar outro rolo de folha com um diâmetro adequado.  ► Ajustar as placas de mola no mandril de desenrolamento de modo a que o núcleo do rolo fique firmemente assentado.
O folha cola-se à cabeça de impressão.	<ol style="list-style-type: none"> 1. Remover a folha. 2. Limpar a cabeça de impressão. 3. Reintroduzir o folha.
A folha está rasgada.	► Reintroduzir o folha.

5076 Lever open

Descrição ilustrada (inglês) para resolução de problemas: clique [aqui](#) ou digitalize o código QR:



A alavanca de compressão do cabeçote de impressão não está (completamente) fechada.

- ▶ Fechar o cabeçote de impressão-alavanca de compressão.

5110 Ribbon low

O diâmetro do rolo de folha não atingiu o diâmetro de alerta ajustado (ver [System > Print Control > Ribbon end warn.](#)).

A mensagem é disparada através da ocorrência de uma alerta de folha, quando simultaneamente o seguinte ajuste for activo: [System > Print Control > Ribbon warn stop](#) = "On".

- ▶ Confirmar premindo a tecla , premir a tecla Feed, para continuar com a impressão.

5302 Ribbon movement

Erro de movimentação relacionado com o enrolamento ou desenrolamento da folha, isto é, no mínimo um dos pinos da folha não gira correctamente ou não gira de maneira nenhuma.

Causas possíveis	Medida
Folha rompida	▶ Colocar nova folha.
O folha não está colocada correctamente	▶ Verificar o decurso da folha. Caso necessário, colocar a folha correctamente.
Parâmetro para o lado colorido da folha não está correctamente ajustado	▶ Ajustar correctamente o parâmetro Print > Material > Ribbon > Color Side
Operação da máquina como dispensador, sem folha colocada. Foi esquecido de se ajustar o processo de impressão para termoimpressão, por isso o controlo de folha tenta tensionar a folha, o que leva ao erro devido à falta de folha.	▶ Colocar o parâmetro Print > Material > Label > Print method em "Thermal printing".

6033 Print Head not supp.

(O cabeçote de impressão não é suportado)

O cabeçote de impressão seleccionado ou identificado não é suportado para essa máquina.

- ▶ Montar o cabeçote de impressão adequado.

6034 P. Head missing or defect

O cabeçote de impressão falta ou está defeituoso.

- ▶ Instalar ou substituir o cabeçote de impressão.

6036 Print Head not authenticated

Foi identificado um cabeçote de impressão de terceiros, não autorizado para uso (o cabeçote de impressão não é da NOVEXX Solutions).

- ▶ Substituir o cabeçote de impressão por um cabeçote de impressão da NOVEXX Solutions.

6037 Print Head not programmed

O cabeçote de impressão possui um Crypto Chip não programado.

- ▶ Deixar programar o Crypto Chip ou substituir o cabeçote de impressão por um com Crypto Chip programado.

9028 System Exception

Erros gerais de software

- ▶ Observe as indicações na Secção **Erros gerais de software** na página 99.

9036 Initializing...

Durante um processo de inicialização (aviso `Initializing...` ativo), uma das seguintes funções foi acionada:

Visualização `Ready`:

- Função "Detect label length"

Visualização `Home`:

- Tecla 
- Tecla 
- Teclas 1+2
- Teclas 2+3
- Teclas 1+3

A mensagem de erro é auto-confirmada..

9038 No gap found

A medição automática da distância entre etiquetas (teclas 3 + 4) falhou porque, após um avanço de 500 mm, ainda não foi reconhecido nenhum punção.

Se a distância entre as etiquetas for superior a 500 mm:

- ▶ Introduza manualmente a distância entre etiquetas no menu de parâmetros.

Se a distância entre as etiquetas for inferior a 500 mm (o cortador não foi reconhecido):

- ▶ Verifique o funcionamento/ajuste do sensor de etiquetas, consulte a descrição das medidas para o erro **5001 No gap found** na página 102.

Limpeza

AVISOS PARA LIMPEZA



ATENÇÃO!

No caso de trabalhos de manutenção e limpeza podem ocorrer situações perigosas. Devido a actuação mecânica ou eléctrica podem ocorrer acidentes, se os avisos de segurança correspondentes não forem observados!

- ▶ Desligar a máquina antes da limpeza, respect., manutenção e retirar o condutor de conexão de rede!
- ▶ Em nenhuma hipótese, deixar que líquido penetre na máquina!
- ▶ Não borrifar a máquina com garrafas de pulverização ou borrifadores! Utilizar um pano humedecido com agente de limpeza!
- ▶ As reparações na máquina apenas devem ser executadas por técnicos da assistência técnica instruídos!

Detergentes

CUIDADO!

Dano da impressora devido a detergente agressivo.

- ▶ Não utilizar quaisquer agentes de limpeza que possam danificar ou destruir as superfícies envernizadas, legendas, o ecrã, placas de identificação, componentes eléctricos, etc.!
- ▶ Não utilizar quaisquer agentes de limpeza abrasivos ou solventes para material plástico!
- ▶ Não utilizar quaisquer soluções ácidas ou básicas!

Peça suja	Detergentes	Número do artigo
Cabeçote de impressão	Pino de limpeza	95327
	Álcool, álcool isopropílico, gasolina de limpeza	--
Cilindros de borracha (cilindro de impressão, cilindro de tracção, ...)	Limpador de cilindros (Produto recomendado: Limpador de rolos da TGW, disponível online em https://www.typ-tgw.com/reinigungsprodukte/)	--
Rolos deflectores	Álcool, álcool isopropílico, gasolina de limpeza	--
	Borrifador descolante de etiquetas	A103198
Carcaça	Agente de limpeza neutro usual do comércio, álcool, álcool isopropílico	--

Tabela 20: Detergentes recomendados

Intervalo de limpeza

- ▶ Limpar a máquina regularmente.

A frequência depende dos seguintes factores:

- Condições operacionais

- Duração diária de funcionamento
- Combinação utilizada de material de etiquetas/folha plástica

Limpeza geral

Especialmente no sector da mecânica de impressão acumulam-se partículas de poeira.

- ▶ Remover partículas de poeira com um pincel ou com um aspirador de pó.
- ▶ Limpar a carcaça com um pano e detergente neutro de uso comercial.

LIMPAR O CABEÇOTE DE IMPRESSÃO



Figura 59: **A:** Cabeçote de impressão, **B:** friso térmico no cabeçote de impressão



ATENÇÃO!

Perigo de queimaduras. O cabeçote de impressão fica aquecido em funcionamento.

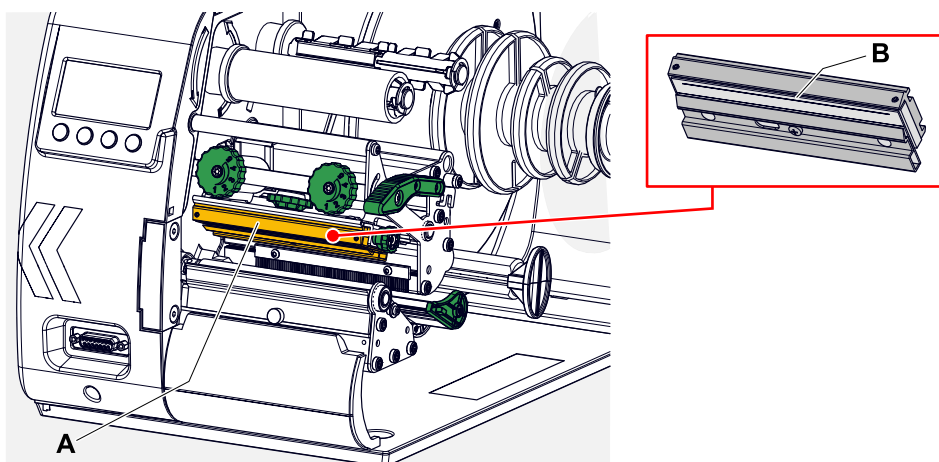
- ▶ Deixar o cabeçote de impressão arrefecer antes de tocá-lo.
- ▶ Cuidado ao tocá-lo.

CUIDADO!

Possível dano do cabeçote de impressão por descarga electrostática ou contacto com arestas afiadas.

- ▶ Proteger o cabeçote de impressão quando de todos os trabalhos de manutenção e limpeza contra descargas electrostáticas! Utilizar equipamento de protecção ESD!
- ▶ Não tocar em frisos térmicos com as mãos nuas!
- ▶ Jamais tocar frisos térmicos com objectos de arestas afiadas!

Caso não esteja à disposição nenhum equipamento de protecção ESD profissional (pulseira ESD, sapatos ESD, ...):

- ▶ Antes de tocar o cabeçote de impressão, descarregar o próprio corpo, p. ex., tocando um objecto aterrado (p. ex. radiador) nas suas vizinhanças!

Sobre esta tarefa

Durante a impressão podem ser depositadas sujidades no cabeçote de impressão, tais como, poeira de papel ou partículas de tinta da folha de transferência térmica. Isto efectua uma piora nítida da imagem de impressão:

- Diferenças de contraste na etiqueta
- Faixas claras na direcção de impressão

Para obter um resultado de impressão óptimo duradouro é necessário limpar o cabeçote de impressão regularmente.

Intervalos de limpeza:

- *Impressão por transferência térmica*: Após cada rolo de folha consumido
- *Impressão termodirecta*: Após cada rolo de etiquetas consumido

Execução

1. Desligar a máquina.
2. Abrir a tampa frontal.
3. Abrir o cabeçote de impressão-alavanca de compressão. O cabeçote de impressão abre para cima.
4. Retirar o material de etiquetas e a fita da impressora.

Limpar com um pino de limpeza

5. Passar o pino de limpeza (A) algumas vezes sobre o friso térmico (B).

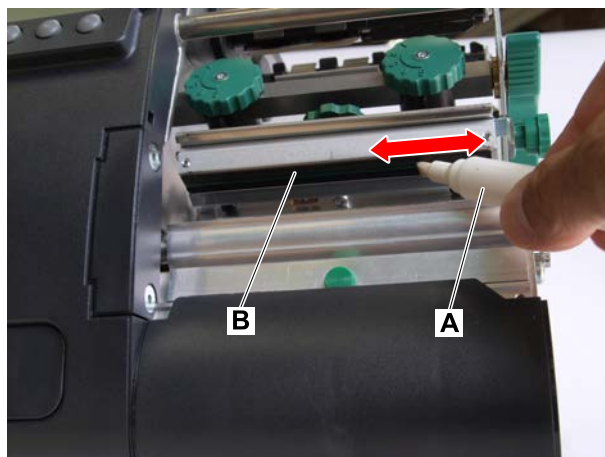

Limpar com agente de limpeza

6.

CUIDADO!

Perigo de incêndio

- ▶ Obedecer as normas de segurança no frasco do agente de limpeza!

Humedecer um pano sem fiapos com detergente e, com isso, limpar o friso térmico (A, B).

|| Para detergentes adequados, ver quadro no capítulo "Avisos para limpeza".

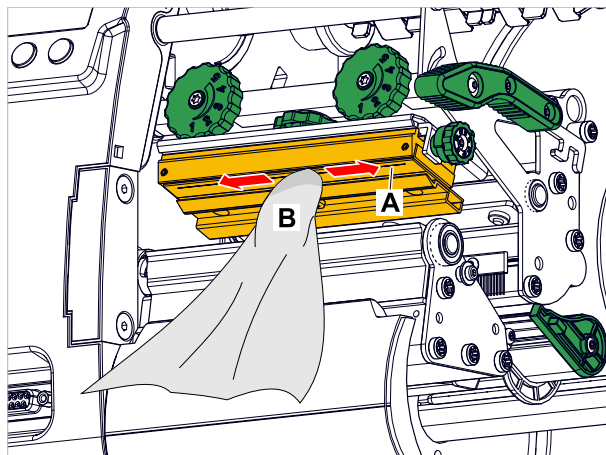

7. Deixar o cabeçote de impressão secar durante alguns minutos.

Informações relacionadas

Avisos para limpeza na página 107

LIMPAR O CILINDRO DE IMPRESSÃO

**ATENÇÃO!**

Perigo de queimaduras. O cabeçote de impressão fica aquecido em funcionamento.

- ▶ Deixar o cabeçote de impressão arrefecer antes de tocá-lo.
- ▶ Cuidado ao tocá-lo.

Sobre esta tarefa

Limpar o cilindro de impressão regularmente, caso contrário as sujidades sobre o cilindro de impressão podem prejudicar a imagem impressa ou o transporte de material.

Execução

1. Desligar a impressora e retirar a ficha da rede.
2. Remover o material da impressora.

3. Soltar o parafuso serrilhado (A) no centro da borda de extracção:

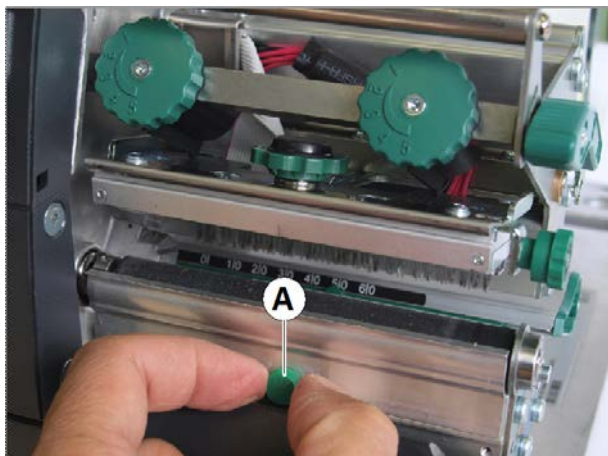

4. Remover a borda de extracção:

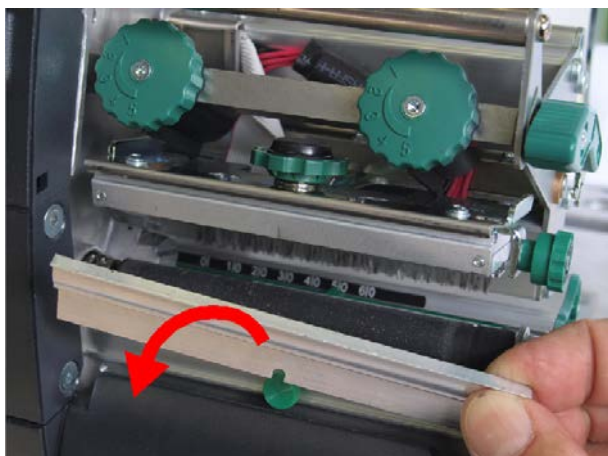

5. Humedecer um pano livre de fiapos com limpador de cilindros e limpar o cilindro. Neste procedimento girar o cilindro passo a passo, até que ele esteja completamente limpo:

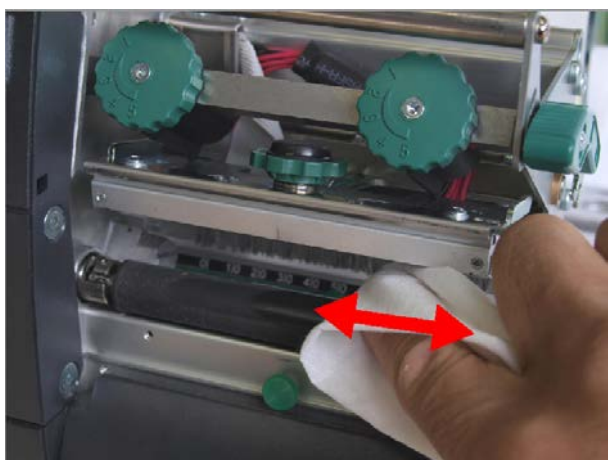

6. Montar novamente a borda de extracção.

LIMPAR O SENSOR DE ETIQUETAS

Sobre esta tarefa

Durante a operação de impressão o detector fotoeléctrico de punção fica sujo nomeadamente com poeira de papel. Um forte acúmulo de sujidades pode causar problemas para a identificação da punção.

Execução

1. Levantar levemente a cobertura (A) e girar para baixo.



2. Puxar para fora a forquilha (A) do detector fotoeléctrico.

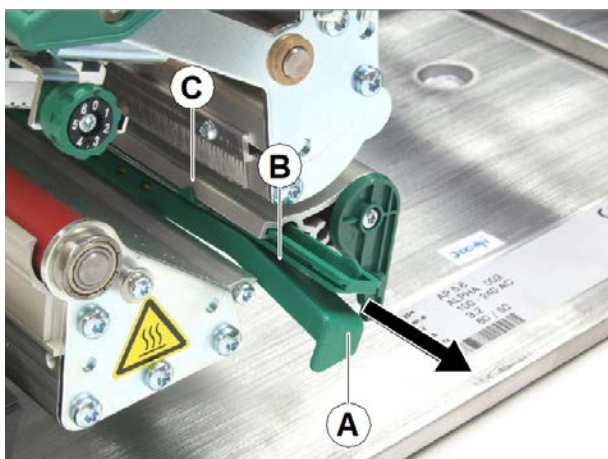

- 3.

|| CUIDADO!

Perigo de danificar o sensor de etiquetas

► Não limpar os sensores com um objeto de arestas afiadas ou com solvente!!

Soprar a fenda (figura superior, B) com ar comprimido.

|| O detector fotoeléctrico de perfurações encontra-se à altura do ponteiro (figura superior, C), na parte superior da forquilha do detector fotoeléctrico. O detector fotoeléctrico de reflexo encontra-se - caso existente - 5 mm mais externamente, na parte inferior da forquilha do detector fotoeléctrico. ||

Manutenção

SUBSTITUIR O CILINDRO DE IMPRESSÃO

**ATENÇÃO!**

Perigo de queimaduras. O cabeçote de impressão fica aquecido em funcionamento.

- ▶ Deixar o cabeçote de impressão arrefecer antes de tocá-lo.
- ▶ Cuidado ao tocá-lo.

O cilindro de borracha está fixado com um acoplamento de baioneta e pode ser trocado sem ferramenta.

Execução

Desmontar

1. Desligar a impressora e retirar a ficha da rede.
2. Abrir o cabeçote de impressão-alavanca de compressão.
3. Retirar o material de etiquetas da impressora.
4. Soltar o parafuso serrilhado (A); remover a borda de extracção (B).

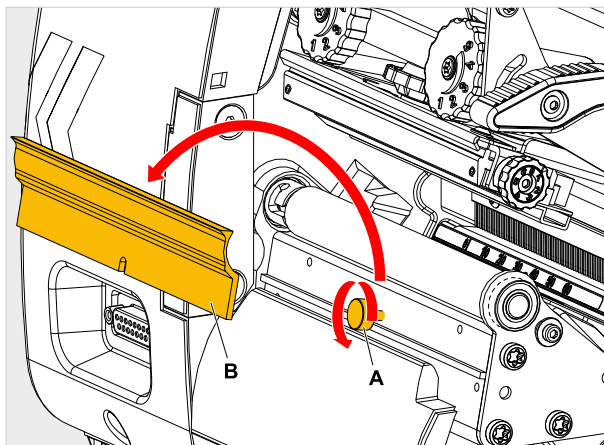

5. Girar o cilindro de impressão (A) de tal modo que o acoplamento de baioneta fique visível (figura abaixo, detalhe).

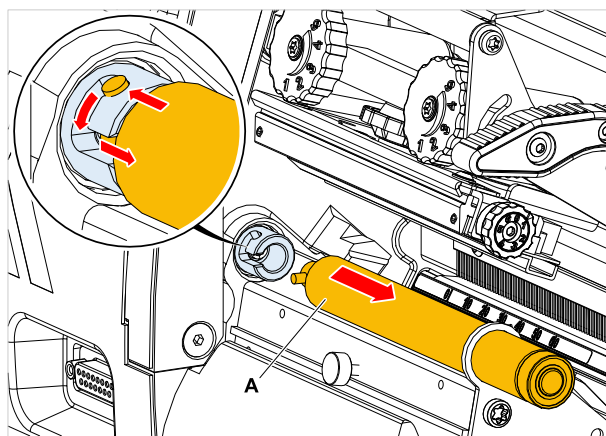

6. Premir o cilindro (figura em cima, A) com força até o batente, a seguir, girar para a esquerda e retirar.

Montar

7. Empurrar o cilindro através da placa de mancal externa.
8. Girar o cilindro de maneira que os pinos de aço prendam na extremidade na abertura do acoplamento de baioneta.
9. Premir o cilindro com força até o batente e, a seguir, girar para a direita até o batente.

TROCAR O CABEÇOTE DE IMPRESSÃO

A substituição pode ser necessária quando o cabeçote de impressão está defeituoso ou deve ser trocado por outro cabeçote de impressão com uma resolução diferente.

Nas XLP 51x impressoras podem ser montados opcionalmente cabeçotes de impressão com resolução de 203, 300 ou 600 dpi. Uma modificação não é necessária. O cabeçote de impressão é identificado automaticamente durante o arranque.

|| No modelo anterior XLP 50x esta simples troca não era possível sem outras providências! ||



Figura 60: **A:** Cabeçote de impressão, **B:** friso térmico no cabeçote de impressão

**ATENÇÃO!**

Perigo de queimaduras. O cabeçote de impressão fica aquecido em funcionamento.

- ▶ Deixar o cabeçote de impressão arrefecer antes de tocá-lo.
- ▶ Cuidado ao tocá-lo.

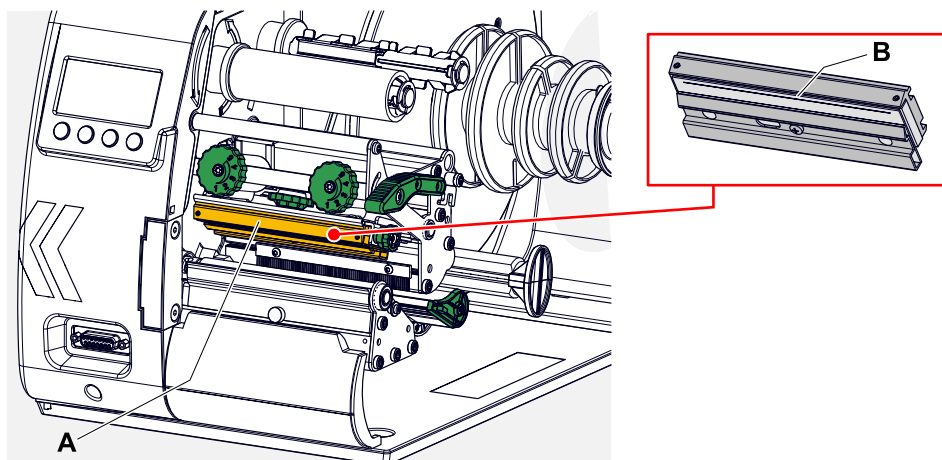
CUIDADO!

Possível dano do cabeçote de impressão por descarga electrostática ou contacto com arestas afiadas.

- ▶ Desligar a máquina no interruptor principal antes de desmontar o cabeçote de impressão!
- ▶ Proteger o cabeçote de impressão quando de todos os trabalhos de manutenção e limpeza contra descargas electrostáticas! Utilizar equipamento de protecção ESD!
- ▶ Não tocar em frisos térmicos com as mãos nuas!
- ▶ Jamais tocar frisos térmicos com objectos de arestas afiadas!

CUIDADO!

Risco de a posição do cabeçote de impressão deslocar-se e prejudicar fortemente a qualidade de impressão.

- ▶ Em nenhuma hipótese soltar os parafusos de ligação (C) entre o cabeçote de impressão e o suporte!



Figura 61: O cabeçote de impressão (A) e o suporte (B) foram alinhados com alta precisão por meio de ferramentas de posicionamento especiais.

Caso não esteja à disposição nenhum equipamento de protecção ESD profissional (pulseira ESD, sapatos ESD, ...):

- ▶ Antes de tocar o cabeçote de impressão, descarregar o próprio corpo, p. ex., tocando um objecto aterrado (p. ex. radiador) nas suas vizinhanças!

Execução

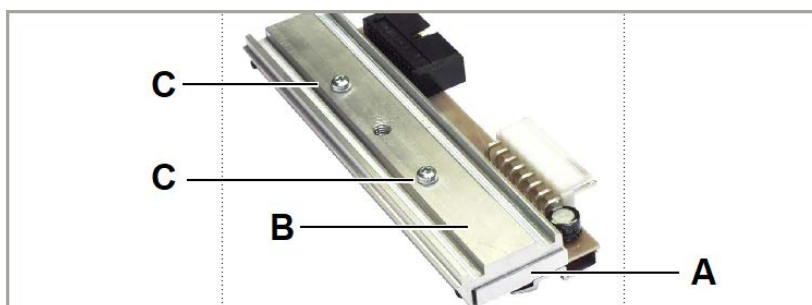
Desmontar o cabeçote de impressão:

1. Desligar a máquina no interruptor principal.
2. Abrir a tampa frontal.
3. Abrir o cabeçote de impressão-alavanca de compressão.
O cabeçote de impressão abre para cima.

4. Pressionar o cabeçote de impressão sobre o cilindro de impressão. Ao mesmo tempo extrair o parafuso serrilhado (A).

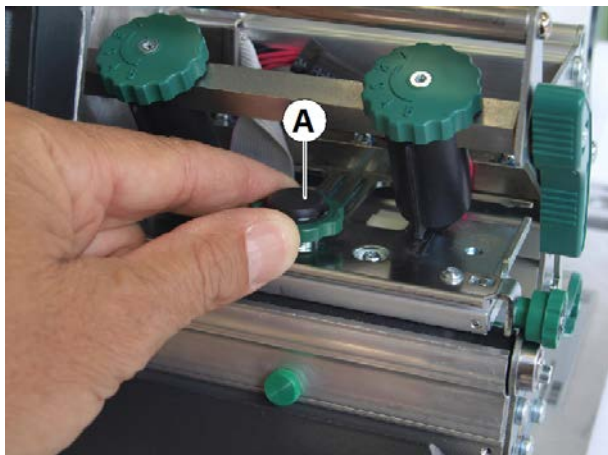

O cabeçote de impressão (A) solta-se do seu suporte e permanece sobre o cilindro de impressão:

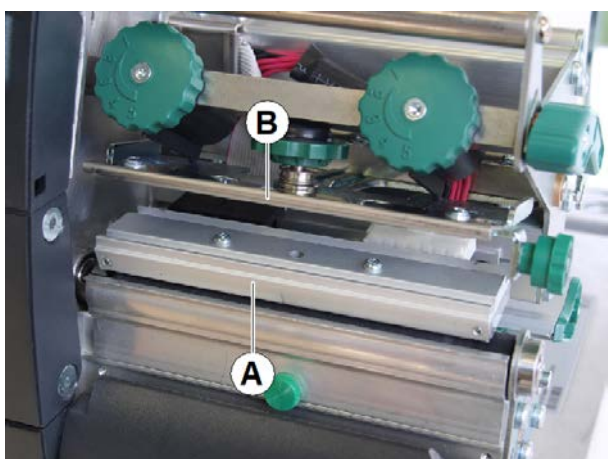

5. Remover ambos os cabos do cabeçote de impressão (A):

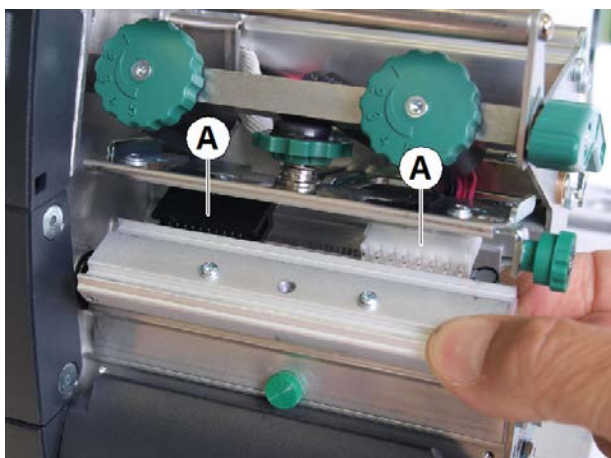

6. Retirar o cabeçote de impressão.

Montar o cabeçote de impressão:

7. Anotar a resistência do novo cabeçote de impressão (ver autocolante no cabeçote de impressão).
8. Inserir os cabos do cabeçote de impressão.
9. Pressionar o cabeçote de impressão por baixo contra o suporte e apertar o parafuso serrilhado.
|| Neste procedimento não tocar no friso térmico em nenhuma hipótese! ||
10. Ligar a impressora.
11. Chamar o parâmetro `System > Hardware Setup > Head resistance` e inserir a resistência anotada anteriormente.

GUIAMENTO DE MATERIAL: AJUSTAR A MOBILIDADE

Antes de começar

Ferramenta: Chave de parafusos Torx -Tx 10

Sobre esta tarefa

Caso o guiamento de material (A) deslocar-se durante a operação de impressão, então é necessário aumentar a fricção.



Figura 62: Guiamento de material exterior (A).



Ajustar a força de deslocamento conforme o ajuste de fábrica: Ver o Manual de Assistência Técnica.

Execução

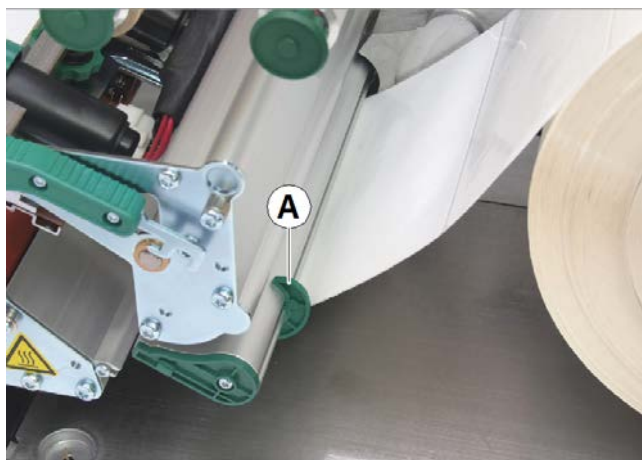
1. Desaparafusar a tampa (C).

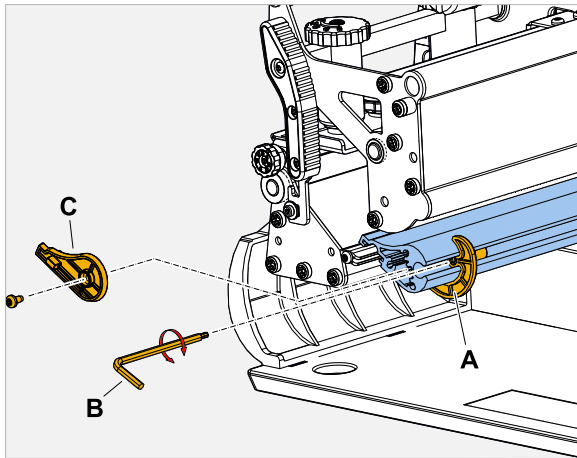

2. Enroscar o pino roscado (figura acima, A) no guiamento de material (no sentido horário).
3. Verificar a mobilidade do guiamento de material. Caso necessário repetir a etapa 2.
4. Aparafusar novamente a tampa.

Anexo

TIPOS DE MATERIAL DE ETIQUETAS

O que deve ser observado na escolha de material de etiquetas para a XLP 51x.

Especificação do material

A XLP 51x pode processar tanto material em rolos como também material Leporello (= material em forma de fita dobrada).

Para mais informações acerca das especificações do material ver **Material das etiquetas** na página 12.

Cunhagem / Marcas de reflexo

De modo geral diferencia-se entre material de etiquetas processado (inglês. “converted”) e não processado:

- Por regra o material *processado* possui uma marcação de início de etiqueta. Em etiquetas autocolantes esta marcação pode ser uma lacuna (A) entre as etiquetas, ou em caso de etiquetas de cartão, pode ser uma pequena cunhagem (B) na borda. Quando a impressora está equipada com um detetor fotoelétrico de reflexão opcional, ela também pode identificar marcas de reflexo (C).
- O material *não processado* também é designado como “material sem fim” e não apresenta nenhuma marcação de etiqueta. O comprimento da etiqueta é determinado através do ajuste de comprimento no menu de parâmetros ou no job de impressão.



Figura 63: Diferentes tipos de posições e marcações de início de etiqueta.

Critérios de qualidade

Na selecção da qualidade do material deve-se ter em atenção 3 factores:

- O comportamento abrasivo da estrutura superficial do material
- As propriedades relativas à reacção química na transferência da tinta de impressão
- A temperatura necessária para a transferência da cor

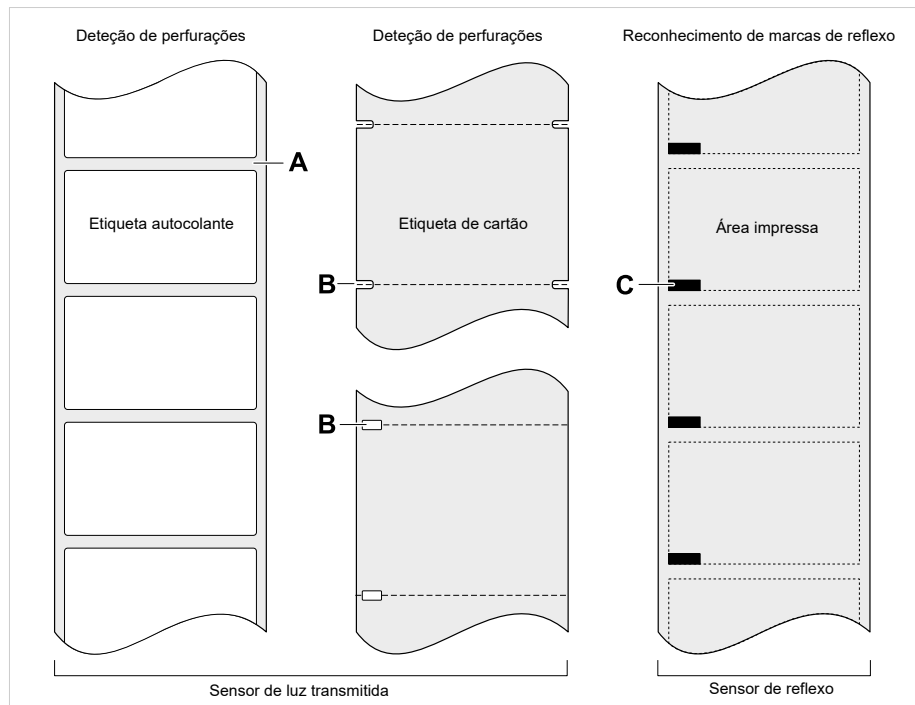
Comportamento abrasivo

Quando o material é muito abrasivo (= tem forte acção de lixa), a cabeça de impressão sofre um “desgaste por lixamento” mais rápido que o normal. Na termoimpressão este critério deve ser especialmente observado. Na impressão de termotransferência isso não é tão crítico, pois aqui a folha pode ser seleccionada um pouco mais larga que o material, portanto o cabeçote de impressão está protegido por toda a largura do material.

Temperatura do cabeçote de impressão

No caso de alta temperatura do cabeçote de impressão, o comportamento é semelhante. O material e a folha precisam de mais tempo para arrefecer, a qualidade de impressão é mais crítica e o cabeçote de impressão se desgasta mais rapidamente.

Informações relacionadas

Material das etiquetas na página 12

(XLP 516) LIMITAÇÃO DA LARGURA DE IMPRESSÃO

Quando os valores máximos fornecidos na tabelas são excedidos, há grande probabilidade de ocorrer uma falha funcional da fonte de alimentação, seguida de uma reinicialização automática da impressora.

Velocidade de impressão		Limitação
mm/s	Pol/s	
51/76	2/3	Contraste de impressão máximo permitido: 120%
102	4	Contraste de impressão máximo permitido para largura de impressão > 100 mm: 105% Largura de impressão máxima permitida para contraste de impressão > 105%: 100 mm
127	5	Contraste de impressão máximo permitido para largura de impressão > 75 mm: 88% Largura de impressão máxima permitida para contraste de impressão > 88%: 75 mm
152	6	Contraste de impressão máximo permitido para largura de impressão > 65 mm: 74% Largura de impressão máxima permitida para contraste de impressão > 74%: 65 mm

Tabela 21: XLP 516: Limitações da largura de impressão para cabeçotes de impressão com 300 dpi.

DECLARAÇÃO DE CONFORMIDADE DA EU

(Tradução do versão original)

Através desta declaramos que a

Novexx Solutions GmbH
Ohmstraße 3
D-85386 Eching
Alemanha

projetou e construiu a máquina a seguir designada, de maneira que corresponde aos seguintes requisitos básicos de segurança e protecção da saúde da Directiva abaixo citada CE:

Modelos	XLP 514 / XLP 516
Designação geral	Impressora de etiquetas
Directivas da UE pertinentes	2014/30/EU (CEM) 2006/42/CE (Directiva sobre máquinas) 2011/65/EU (RSP)
Normas harmonizadas aplicadas, especialmente	EN ISO 12100 : 2010 EN 62368-1 : 2014/A11 : 2017 EN 55032 : 2015 EN IEC 61000-6-2 : 2019 EN 61000-3-2 : 2014 EN 61000-3-3 : 2013
Pessoa que está autorizada a elaborar a documentação técnica	Novexx Solutions GmbH (Endereço, ver acima)

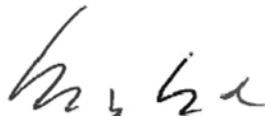

Eching, 9.8.2021

Manfred Borbe (Diretor Geral)

LICENÇAS USADAS

Software de código aberto

Este sistema de impressão e etiquetagem utiliza software de código aberto. Uma lista das bibliotecas de software e licenças utilizadas é armazenada na máquina e pode ser baixada via web browser:

► Digite o seguinte endereço no navegador da web:

`http://<hostname>/licenses.zip`

|| <hostname> = Nome do host ou endereço IP da máquina ||

|| O servidor web deve ser ativado (Interface > Network > Services > WEB server = "On"). ||

O arquivo `licenses.zip` contém uma série de subdiretórios, cada um deles com o nome de uma biblioteca de software em uso. Cada subdiretório contém a licença de código aberto relevante para o respectivo software.

Índice de nomes de parâmetros e mensagens de status

Numérico

5001 No gap found [102](#)
5002 Material end [102](#)
5008 Ribbon end [103](#)
5076 Lever open [103](#)
5110 Ribbon low [104](#)
5302 Ribbon movement [104](#)
6033 Print Head not supp. [105](#)
6034 P. Head missing or defect [105](#)
6036 Print Head not authenticated
[105](#)
6037 Print Head not programmed [105](#)
9028 System Exception [105](#)
9036 Initializing... [105](#)
9038 No gap found [105](#)

D

Delete Job (apagar Job) [50](#)
Delete Spooler (apagar spooler) [50](#)
Detect label length [50](#)

F

Foil length (comprimento da folha) [52](#)

I

Inner foil diamet. [52](#)

L

Label sens. type [52](#)

M

Material length (comprimento do material) [51](#)
Material type (tipo de material) [51](#)
Material width (largura do material) [51](#)

O

Outer foil diamet. [52](#)

P

Print contrast (contraste de impressão) [49](#)
Print method [50](#)
Print speed [50](#)

R

Ribbon end warn. [52](#)

Ribbon warn stop [53](#)

T

Temp. reduction [53](#)
Thin line emphas [53](#)

X

X - Printadjust (deslocamento X de impressão) [49](#)

Y

Y - Printadjust (deslocamento Y de impressão) [49](#)

Telefone: +49-8165-925-0 | www.novexx.com

NOVEXX«
SOLUTIONS

Novexx Solutions GmbH
Ohmstraße 3
85386 Eching
Alemanha