

# GEBRUIKSAANWIJZING

## XPA 944

Print- en aanbrengsystemen



# Inhoudsopgave

## Let op - 5

- Algemene instructies - 5
  - Geldigheid en verplichtingen van deze gebruiksaanwijzing - 5
  - Weergave en informatie - 7
- Voor uw veiligheid - 8
  - Informatie en kwalificatie - 8
  - Bedrijfsveiligheid van de machine - 9
  - Waarschuwingen aan de machine - 11

## Productbeschrijving - 13

- Modellen - 13
  - RH/LH - 13
  - Met/zonder foliespaar-automatiek - 13
  - Met/zonder labelsensor voor transparante etiketten - 15
  - Met/zonder RFID - 15
- Technische gegevens - 17
  - Afmetingen | Aansluitgegevens | Omgevingsomstandigheden - 17
  - Etikettenmateriaal - 19
  - Thermotransfer-folie - 21
  - Vermogensgegevens - 21
  - Interfaces & elektronische uitrusting - 25
  - Certificaten & kenmerkingen - 25
- Bedieningselementen - 26
- Bedieningspaneel - 30
  - Bedieningselementen - 30
  - Bedieningsprincipe - 31
  - Icon - 33
  - Toetscombinaties - 34
- Webpanel - 35
  - Webpanel - wat is dat? - 35
  - Webpanel starten - 36
  - Weergave na de start - 36
  - Meldingen - 38
  - Productie-aanzicht - 40
  - Machine-instellingsaanzicht - 41
  - Administrationaanzicht - 44
- Parametermenu - 45
  - Overzicht parametermenu - 45
  - Parameterreferentie - 51
  - Definitie van favorieten - 56
- Aansluitingen - 57

## Voor gebruik - 59

- Elektrische aansluitingen - 59
  - Aansluiten op het stroomnet - 59

- Aansluiten op een datahost - **60**
- Startsensor aansluiten - **60**
- De RD-sensor aansluiten - **60**
- In- en uitschakelen - **61**
- Basisinstellingen - **63**
  - Basisinstelling mit de instellingsassistent - **63**
  - Kerndiameter instellen (afwikkelaar Pro 300) - **64**

## **Gebruik - 66**

- Doorloopschema LH - **66**
- Doorloopschema RH - **69**
- Plaats en verwijder de folie - **72**
  - Folie plaatsen - **72**
  - Verbruikte folie verwijderen - **75**
  - Meerdere foliesoorten afwisselend gebruiken - **76**
- Plaats en verwijder etiketmateriaal - **78**
  - Etikettenmateriaal plaatsen - **78**
  - Verbruikt dragerpapier verwijderen - **84**
- Instellen en controleren - **86**
  - Etikettenfotocel instellen - **86**
  - Optionele sensor voor transparante etiketten dynamisch aanleren - **86**
  - Optionele sensor voor transparante etiketten statisch aanleren - **88**
  - Instellingen in het parametermenu - **90**
  - Controlefuncties - **93**
- Printen - **96**
  - Printopdracht genereren - **96**
  - Printopdracht overzetten van host met lay-outsoftware - **96**
  - Printopdracht overzetten van host met commandobestand - **97**
  - Printopdracht starten van een extern opslagmedium - **99**
  - Printen starten en bewaken - **101**
- Standalone-bedrijf - **102**
  - Voorwaarden en functie - **102**
  - Bestand op extern opslagmedium selecteren - **103**
  - Functies met extern toetsenbord - **104**
  - Verschillende bestandstypen uitvoeren - **107**

## **Storingen - 108**

- Weergave van statusmeldingen - **108**
- Soorten statusberichten - **109**
- Fouten verhelpen met de smartphone openen - **113**
- Referentie statusmeldingen - **114**

## **Reiniging - 120**

- Aanwijzingen voor reiniging - **120**
- Printkop reinigen - **121**
- Rubberwalsen reinigen - **123**
- Omkeerassen en -rollen reinigen - **124**
- Aandrukrollen op de trekwalzen reinigen - **125**
- Folietraject reinigen - **126**

Etikettensensor reinigen - **126**

Materiaaleinde-sensor reinigen - **129**

**Onderhoud - 130**

Rubberwalsen vervangen - **130**

Printkop vervangen - **132**

Aandrukhendel op trekvals demonteren - **135**

**Bijlage - 137**

EU-verklaringen - **137**

Gebruikte licenties - **142**

**Index van parameternamen en statusmeldingen - 143**

# Let op

## ALGEMENE INSTRUCTIES

### Geldigheid en verplichtingen van deze gebruiksaanwijzing

#### Inhouden

De volledige bedrijfshandleiding voor de print- & etiketteersysteem XPA 944 (hieronder “XPA 94x”, “machine” of “printer” genoemd) bestaat uit de volgende delen:

Handboek	Doelgroep	Medium	Beschikbaarheid
Gebruiksaanwijzing	Bedieningspersoneel	PDF-bestand	NOVEXX Solutions website <a href="http://www.novexx.com">www.novexx.com</a>
Installatiehandleiding	Systeemintegrator, Servicepersoneel		
Servicehandboek	Servicepersoneel		NOVEXX Solutions Partner Portal <a href="https://partner.novexx.com">https://partner.novexx.com</a> <sup>[1]</sup>
 Handleiding “How-to-RFID with printers from Novexx Solutions” <sup>[2]</sup>			
Reserveonderdelen-catalogus			

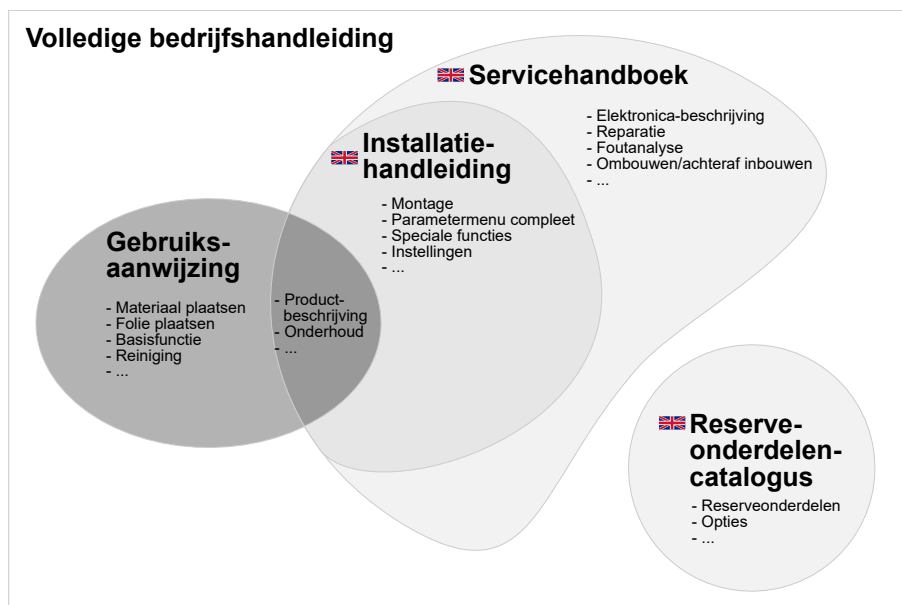

Afbeelding 1: Overzicht (schematisch) van de inhoud van de afzonderlijke handleidingen van de volledige bedrijfshandleiding.

<sup>1</sup> Toegang alleen voor geregistreeerde partners van NOVEXX Solutions.

<sup>2</sup> Alleen voor printers met RFID-optie.

Deze gebruiksaanwijzing heeft alleen betrekking op de bovengenoemde machinetype. Deze dient voor de vakkundige bediening en instelling van de machine.

Voorwaarden voor bediening en instelling zijn een vakkundige installatie en configuratie van de machine.

- Informatie over de nodige kwalificaties hiervoor: Zie hoofdstuk **Informatie en kwalificatie** op pagina 8.
- Informatie over installatie en configuratie: Zie installatie- of servicehandleiding.

Voor technische vragen die in deze gebruiksaanwijzing niet zijn beschreven:

- ▶ Raadpleeg de installatie- of onderhoudshandleiding van de machine of
- ▶ een beroep doen op een servicemonteur van een van onze verkooppartners.

Vooraf voor configuratie-instellingen en in geval van storingen staat de klantenservice van onze verkooppartner voor u ter beschikking.

## **RH/LH**

De XPA 944 is verkrijgbaar in rechtshand(RH) en in de linkshand(LH) uitvoering. De bediening van de machine wordt in deze handleiding op basis van de LH-versie beschreven. Er wordt alleen rekening gehouden met de RH-versie, wanneer beschrijvingen of illustraties in belangrijke details afwijken.

Zie ook hoofdstuk **RH/LH** op pagina 13.

## **Technische stand**

Technische stand: 4/2026

Softwareversie: BEL-V8.1

## **Technische stand met RFID-optie**

Technische stand: 6/2026

Softwareversie: BEL-V8.T24550

 Met deze firmwareversie wordt de RFID-optie beschikbaar gesteld voor de volgende landen: de VS, Canada.

## **Aansprakelijkheid**

NOVEXX Solutions behoudt zich het recht voor:

- Constructie-, onderdelen- en softwarewijzigingen uit te voeren alsook in plaats van de aangegeven onderdelen equivalente, andere onderdelen toe te passen, die de technische voortgang dienen.
- Informatie in deze gebruiksaanwijzing te wijzigen.

Een verplichting om deze veranderingen uit te breiden tot eerder geleverde machines wordt uitgesloten.

## **Auteursrecht**

Alle rechten van deze gebruiksaanwijzing en diens bijlagen zijn voorbehouden aan NOVEXX Solutions. Weergave, nadruk of enigerlei vorm van veeleenvoudiging, ook van delen van de gebruiksaanwijzing, is uitsluitend na schriftelijke toestemming toegestaan.

**Fabrikant**

Novexx Solutions GmbH

Ohmstraße 3

D-85386 Eching

Tel.: +49-8165-925-0

[www.novexx.com](http://www.novexx.com)**Weergave en informatie****Uitleg van de symbolen**

Voor een betere leesbaarheid en meer overzicht, worden diverse soorten informatie gekenmerkt:

▶ Handelingsinstructie, volgorde niet voorgeschreven

1. Genummerde handelingsinstructies, instruerende tekst

2. Volgorde aanhouden!

 Bijzondere uit te voeren instructie. In acht nemen!

• Opsomming van kenmerken

• Ander kenmerk

 Het expertsymbool geeft werkzaamheden aan, die uitsluitend door gekwalificeerd en specifiek opgeleid personeel mogen worden uitgevoerd.

**Opmerkingen over gevaren en risico's**

Belangrijke instructies die u in alle gevallen moet opvolgen, zijn opvallend gemarkeerd:

**WAARSCHUWING!**

Een waarschuwing wijst op gevaren die zware verwondingen of de dood tot gevolg kunnen hebben! De instructies bevatten veiligheidsmaatregelen ter bescherming van de betrokken persoon.

▶ Volg deze instructies altijd op.

**VOORZICHTIG!**

De aanduiding Voorzichtig wijst op gevaren die materiaalschade of persoonlijk letsel (lichte verwondingen) tot gevolg kunnen hebben. De instructies bevatten aanwijzingen om schade of letsel te voorkomen.

▶ Volg deze instructies altijd op.

**Afbeeldingen**

Waar nodig wordt de tekst toegelicht met afbeeldingen. De verwijzing naar een illustratie wordt, indien nodig, aangegeven met een verwijzing tussen haakjes (zie tabel)..

Verwijzing naar cijfer	Toepassing
geen	<ul style="list-style-type: none"> <li>• Slechts één illustratie</li> <li>• De verwijzing naar de illustratie is duidelijk</li> <li>• Geen positienummer in de illustratie</li> </ul>
(A)	<ul style="list-style-type: none"> <li>• Slechts één illustratie</li> <li>• De verwijzing naar de illustratie is duidelijk</li> <li>• Positienummer in de illustratie</li> </ul>
(zie bovenstaande figuur)	<ul style="list-style-type: none"> <li>• Diverse illustraties</li> <li>• Geen positienummers in de illustratie</li> </ul>
(zie bovenstaande figuur, punt A)	<ul style="list-style-type: none"> <li>• Diverse illustraties</li> <li>• Positienummer(s) in de illustratie</li> </ul>

Tabel 1: Verschillende verwijzingen naar illustraties.

In principe wordt de machine weergegeven als *linksdraaiende* versie.

### Parameters

Parameters in het parametermenu worden in de vorm Menunaam > Parameternaam in grijze tekst weergegeven.

## VOOR UW VEILIGHEID

### Informatie en kwalificatie

#### Noodzakelijke kwalificatie waarborgen

- ▶ Laat de machine alleen door ge $\bar{A}$ -nstrueerd en bevoegd personeel bedienen, instellen en onderhouden.
- ▶ Servicewerkzaamheden uitsluitend door gekwalificeerd en specifiek geschoold vakpersoneel (servicemonteurs) of door de klantenservice laten uitvoeren.

#### Kwalificatie voor de bediening

Het instrueren van het bedieningspersoneel moet veiligstellen:

- dat het bedieningspersoneel de machine zelfstandig en gevaarloos kan gebruiken.
- dat het bedieningspersoneel kleinere bedrijfsstoringen (bijv. papierverstopping) zelf kan oplossen.
- ▶ Ten minste 2 personen voor de bediening instrueren.
- ▶ Voldoende etikettenmateriaal voor tests en instructie ter beschikking stellen.

#### Kwalificatie voor systeemintegratoren en instandhouders (kort "servicepersoneel")

 De installatie van de etiketteermachine en servicewerkzaamheden op de etiketteermachine vereist gekwalificeerde kennis. Alleen vakspecifiek opgeleid servicepersoneel kan de uit te voeren werkzaamheden beoordelen en de mogelijke gevaren herkennen.

- In een vakopleiding verworven kennis op het gebied van mechanica en elektronica (in Duitsland bijv. opleiding tot 'Mechatroniker').
- Deelname aan een technische training over de desbetreffende machine bij de fabrikant.
- Het servicepersoneel moet met de werking van de machine vertrouwd zijn.
- De systeemintegrator moet met de werking van de installatie vertrouwd zijn waarin de machine is geïntegreerd.

Arbeidstaken	Systeemintegrator	Bediener	Onderhoudsmonteur
Machine plaatsen	X		
aansluiten	X		
instellen	X		
in-/uitschakelen	X	X	X
Materiaal/folie inleggen/vervangen	X	X	X
Toepassingsgerelateerde instellingen	X	X	X
Kleinere bedrijfsstoringen <sup>[3]</sup> verhelpen	X	X	X
Machine reinigen		X	X
Grotere bedrijfsstoringen <sup>[4]</sup> verhelpen			X
Instellingen aan elektronica/mechanica			X
Reparaties			X
 Handboek:	Servicehandboek, Installatiehandleiding	Bedieningshandleiding	Servicehandboek, onderdelen-catalogus

### Neem de informatie in acht

Een veilig en efficiënt bedrijf van de machine is alleen gegarandeerd als alle noodzakelijke informatie in acht wordt genomen!

- ▶ Deze gebruiksaanwijzing voor het bedrijf zorgvuldig lezen en alle aanwijzingen in acht nemen.
- ▶ Aanvullende veiligheidsaanwijzingen waarschuwingen op de machine in acht nemen.
- ▶ Machine uitsluitend door deskundige personen laten bedienen en instellen.

Productaansprakelijkheids- en garantieclaims kunnen alleen van kracht worden, wanneer de machine overeenkomstig de aanwijzingen in de gebruiksaanwijzing werd ingezet.

## Bedrijfsveiligheid van de machine

### Doelmatig gebruik

Er kunnen verschillende combinaties van thermotransferfolies en etikettenmaterialen worden gebruikt, die in rolvorm moeten worden aangeleverd.

<sup>3</sup> bijv. Storingen bij het detecteren van etiketten

<sup>4</sup> bijv. onjuiste etiketteringen

Het gebruikte etikettenmateriaal dient gestanst en in rolvorm aanwezig te zijn. Gestanst wil zeggen, dat de zelfklevende etiketten afzonderlijk, door stansingen gescheiden, op het dragermateriaal blijven plakken. De etiketten mogen maar zo stevig vastplakken, dat zij door omslaan van het materiaal over een scherpe rand loslaten.

Meestal worden print- & etiketteersystemen geïnstalleerd door een systeemintegrator in een bovenliggend systeem, bijvoorbeeld een verpakkingssysteem. Meestal worden de etiketten aangebracht op producten die door een automatisch transportsysteem langs de etiketteermachine worden getransporteerd.

Een ander of verderstrekkend gebruik geldt als ondoelmatig.

NOVEXX Solutions stelt zich op geen enkele wijze aansprakelijk voor schade die voortvloeit uit onreglementair gebruik van de machine.

De machine dient door de systeemintegrator met geschikte inrichtingen te worden uitgerust, om het bedieningspersoneel tegen mogelijke gevaren te beschermen – bijv. kans op verdrinking door de hand tussen product en dispenserkant te steken.

Onjuist gebruik van de machine kan leiden tot ongelukken, materiële schade en productieuitval! Daarom:

- ▶ Bedien de machine uitsluitend in overeenstemming met de informatie in de gebruiksaanwijzing.
- ▶ Bedien de machine nooit zonder de nodige veiligheidsvoorzieningen.
- ▶ Instellingen op de machine alleen conform de gebruiksaanwijzing en met de vereiste zorgvuldigheid uitvoeren.
- ▶ Gebruik alleen originele accessoires.
- ▶ Breng geen veranderingen of verbouwingen aan in de machine.
- ▶ Reparatiewerkzaamheden aan de machine mogen alleen worden uitgevoerd door geautoriseerde specialisten die op de hoogte zijn van de gevaren in kwestie.

### **Waarschuwing voor verwondingen door elektrische stroom**

- De machine werkt op *netspanning!* Aanraking met onder spanning staande delen kan levensgevaarlijke lichaamsstromen en brandwonden veroorzaken. Daarom:
  - ▶ Machine alleen met reglementair gemonteerde behuizing in bedrijf nemen.
  - ▶ De machine mag uitsluitend worden aangesloten door een geautoriseerde vakman, die vertrouwd is met de daarmee gepaard gaande gevaren.
  - ▶ Machine alleen aan andere machines koppelen, wanneer deze aan de eisen van een ES1-circuit conform EN 62368-1 voldoen.
  - ▶ Houd de aan-/uitschakelaar van de machine toegankelijk.
- De machine is niet tegen *spatwater* beschermd. Daarom:
  - ▶ Houd de machine droog.
  - ▶ Schakel voor het reinigen en onderhouden de machine uit en trek de stekker uit het stopcontact.
  - ▶ Als er vloeistoffen in de machine zijn gekomen, schakel de machine dan onmiddellijk uit en trek de stekker uit het stopcontact. Informeer de onderhoudstechnicus.
- De machine kan alleen volledig van *het stroomnet worden losgekoppeld* door de stekker van de voedingskabel uit het stopcontact te halen. Daarom:
  - ▶ De netcontactdoos vrij toegankelijk houden
  - ▶ Schakel bij gevaar de machine uit en trek de stekker uit het stopcontact (uitzondering: machines met een speciale uitrusting stof-/spatwaterbescherming zijn beschermd tegen spatwater).

- Te hoge of te lage *voedingsspanning* kan de machine beschadigen. Daarom:
  - ▶ Gebruik de machine alleen met de op het typeplaatje aangegeven spanning.
  - ▶ Zorg ervoor dat de op de machine ingestelde netspanning overeenstemt met de spanning van het plaatselijke stroomnet.

### Bescherming tegen letsel door mechanische inwerking

- Verwondingsgevaar door bewegende en snel *roterende onderdelen!* Daarom:
  - ▶ Houd een veiligheidsafstand tot de draaiende machine aan.
  - ▶ Grijp nooit in de draaiende machine.
  - ▶ Schakel de machine voor instelwerkzaamheden uit.
  - ▶ Houd ook bij een stilstaande machine het bereik van bewegende onderdelen vrij, wanneer de mogelijkheid van een machinestart bestaat.
- *Gevaar voor intrekken!* Daarom:
  - ▶ Draag in de buurt van draaiende machine geen stropdassen, losse kledingstukken, sieraden, polshorloges of soortgelijke voorwerpen aan het lichaam.
  - ▶ Draag lange haren niet los, maar gebruik een haarnet.
- *Verbrijzelingsgevaar* aan de dispenserkant door producten op de transportinrichting! Daarom:
  - ▶ Grijp bij een draaiende machine of operationele machine nooit tussen product en dispenserkant grijpen.
  - ▶ Tijdens het bedrijf nooit de veiligheidsinrichting verwijderen of omzeilen.
- *Struikelgevaar!* Daarom:
  - ▶ Trek netsnoer en pneumatische slangen (indien aanwezig) zodanig door, dat niemand erover kan struikelen.
- *Gevaar van snijden!* Wees voorzichtig bij het verschuiven/verwijderen van de filmrollen! Op de folie-doornen bevinden zich klemplaten met scherpe randen.

## Waarschuwingen aan de machine

### VOORZICHTIG!

Waarschuwingen aan de machine bevatten belangrijke informatie voor het bedieningspersoneel.

- ▶ Waarschuwingen niet verwijderen.
- ▶ Ontbrekende of beschadigde waarschuwingen vervangen.

Waarschuwing	Betekenis	Artikelnr.
	De waarschuwing "Gevaar voor intrekken" waarschuwt voor gevaarlijke bewegingen van de machine waarbij ledematen in de machine kunnen worden getrokken. Machine eerst uitschakelen.	A5346
	De waarschuwing "Heet oppervlak" waarschuwt voor verbrandingsgevaar bij aanraking van het oppervlak. Machine voor aanraken laten afkoelen.	A5640

Waarschuwing	Betekenis	Artikelnr.
	De aanwijzing "Handboek lezen" vordert u op de bedieningshandleiding te lezen.	A5331

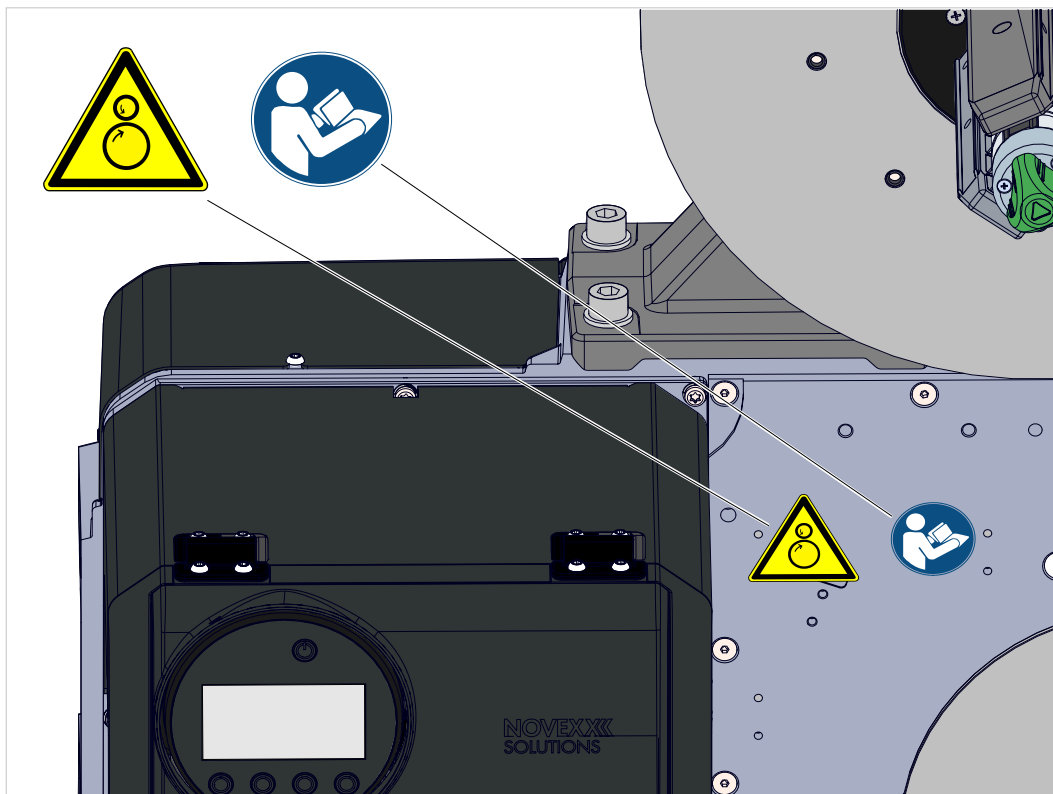

Afbeelding 2: Waarschuwingen op XPA 94x.

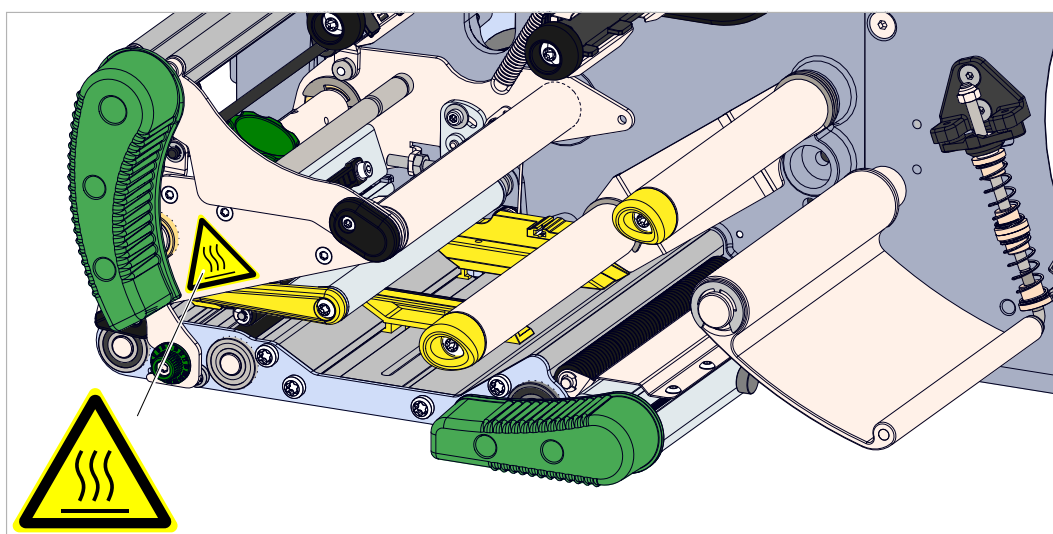

Afbeelding 3: Waarschuwing op XPA 94x.

# Productbeschrijving

## MODELLEN

### RH/LH

De XPA 94x is verkrijgbaar als rechtshand(RH) en als linkshand(LH) uitvoering.

- XPA 94x RH: Het etiket komt *rechts* uit de machine
- XPA 94x LH: Het etiket komt *links* uit de machine

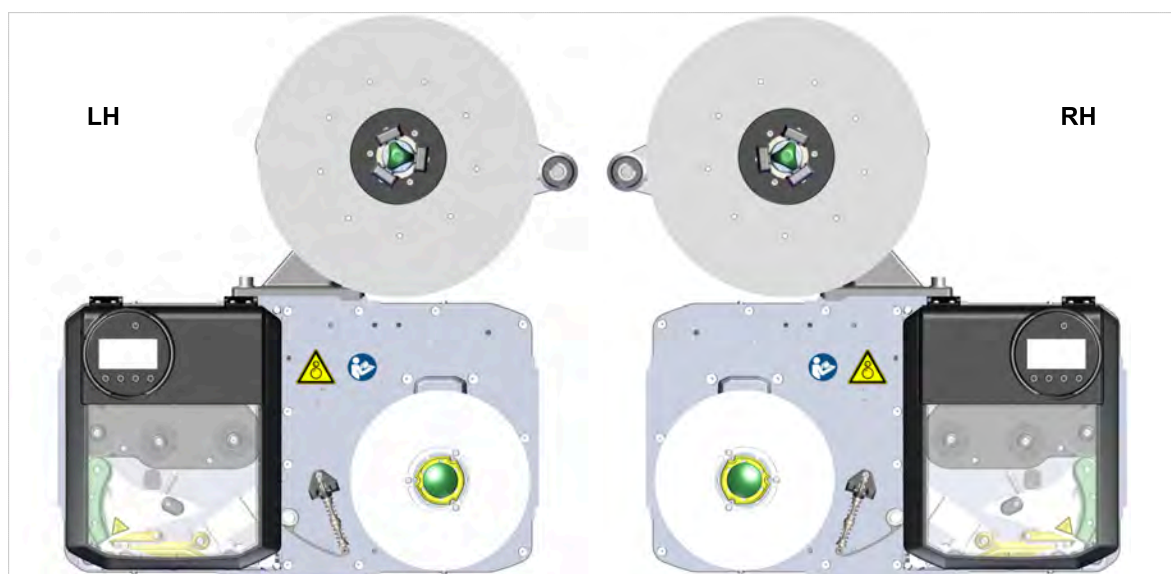

Afbeelding 4: XPA 94x LH en RH.

### Met/zonder foliespaar-automatiek

De machine is naar keuze met of zonder foliespaar-automatiek verkrijgbaar.

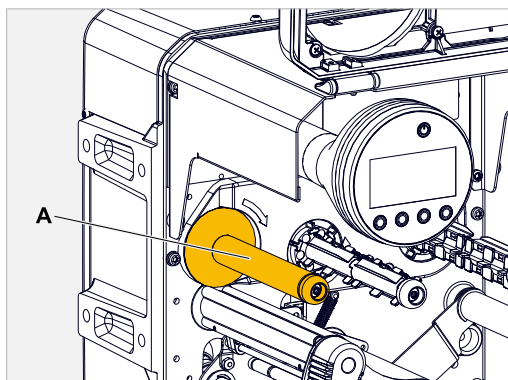

Afbeelding 5: Herkenningseigenschap: *Met foliesparing*: De foliewals (A) is met rubber bekleed; *Zonder foliesparen*: De foliespaarrol (A) heeft een metalen oppervlak.

## Functie van de foliespaar-automatiek

In het normale drukbedrijf zonder foliespaar-automatiek wordt de folie steeds samen met het etikettenmateriaal toegevoerd. Dat heeft tot gevolg dat ook over niet bedrukte zones van het etiket folie verbruikt wordt. In het bedrijf met foliespaar-automatiek onderbreekt de folietoevoer boven niet bedrukte delen van het etiket en spaart daardoor folie (beeld beneden).

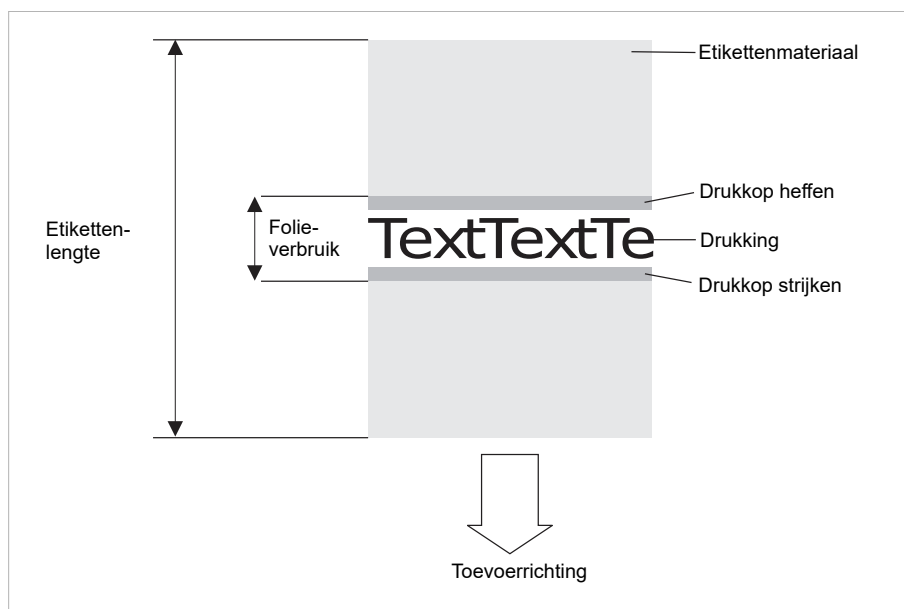

Afbeelding 6: Folieverbruik voor etiketten met kleine drukzone bij ingeschakelde foliespaar-automatiek. Het folieverbruik is in geringe mate hoger dan de lengte van het bedrukte bereik.

Het foliespaareffect hangt af van de druksnelheid. De oorzaak is de op- en neergaande beweging van de printkop en de versnelling resp. vertraging van de folie. In het algemeen geldt dat bij het printen met hoge snelheid minder folie gespaard wordt dan bij lage snelheid.

Bij snijd- en uitgavewerken kan het foliespaar-effect ook ongunstiger blijken te zijn.

*Activeren* van het foliesparen:

- ▶ Print > Materiaal > Folie > Folie besparing = "Aan".

*Minimale afstand* tussen twee drukzones instellen:

- ▶ Zie parameter Print > Materiaal > Folie > Foliebesp. vanaf

! Minimum lengte van de niet bedrukte zone in acht nemen, zie diagram:

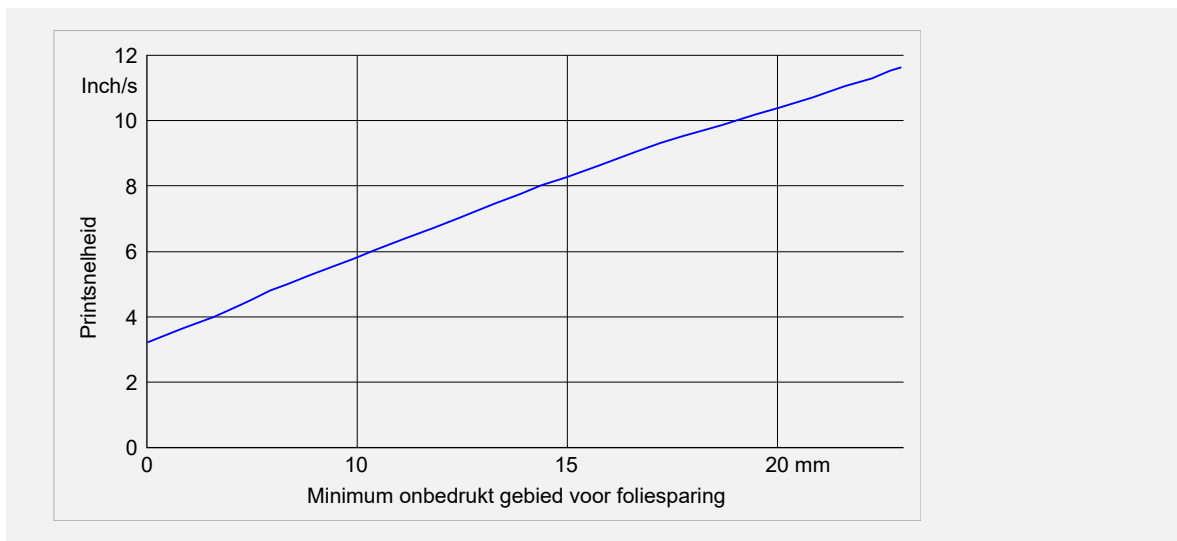

## Met/zonder labelsensor voor transparante etiketten

! De etiketsensor voor transparante etiketten kan niet worden gebruikt op machines met een RFID-optie.

De machine is verkrijgbaar met of zonder geïntegreerde labelsensor voor transparante etiketten. De sensor wordt naast de standaard transparantiesensor geïnstalleerd en kan naar wens worden geactiveerd.

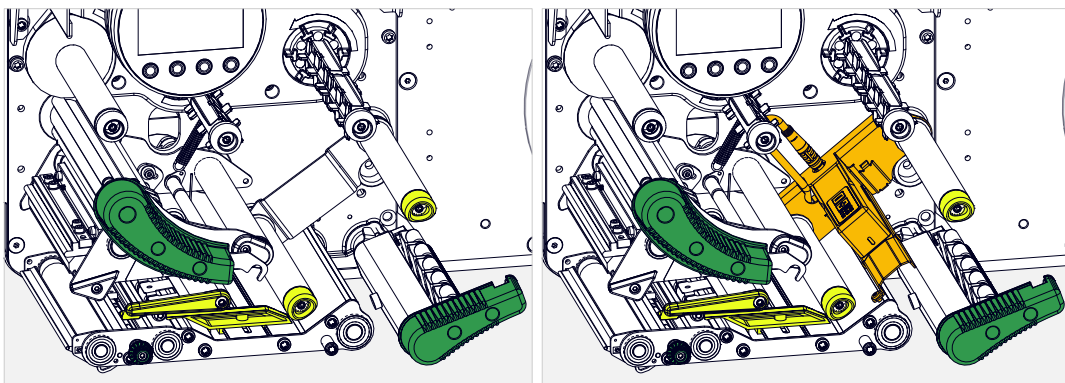

Afbeelding 7: Links: XPA 94x standaard; Rechts: XPA 94x met labelsensor voor transparante etiketten.

De sensor herkent transparante labels op transparant of niet-transparant achtergrondmateriaal. Zie hoofdstuk **Etikettenmateriaal** op pagina 19.

! Neem het volgende in acht voor een optimale werking van de sensor:

- Bedien de machine met de optionele Pro 300 afwikkelaar (houdt de materiaalspanning in de sensorvork beter op peil).
- Gebruik de waarschuwing voor einde materiaal zodat het einde van het materiaal tijdig wordt herkend voordat de materiaalbaan losraakt en de materiaalspanning in de sensorvork afneemt.

## Met/zonder RFID

De XPA 94x is naar keuze verkrijgbaar met of zonder functie voor het verwerken van RFID-etiketten. RFID-etiketten zijn voorzien van een transponder ("chip" + antenne, zie afbeelding), die via een draadloze verbinding door de machine met gegevens kan worden geprogrammeerd. Op dezelfde manier

kunnen de gegevens ook door de printer worden uitgelezen. Het op de traditionele manier bedrukken van RFID-etiketten is eveneens mogelijk.



Bild 8: Schematische weergave van een RFID-label (A: label, B: transponder, C: chip, D: antenne)



Bild 9: Links: XPA 94x standaard; Rechts: XPA 94x RFID (A: antenne).

## TECHNISCHE GEGEVENS

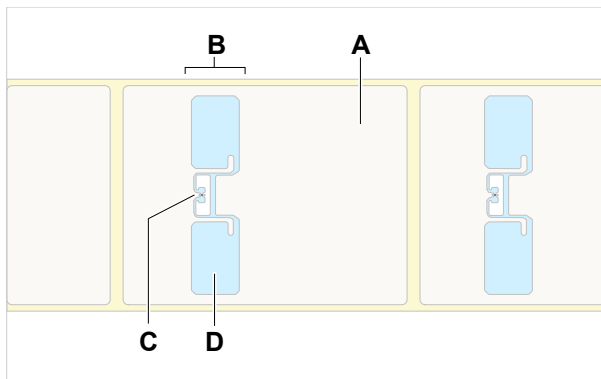
Afmetingen | Aansluitgegevens | Omgevingsomstandigheden

### Afmetingen

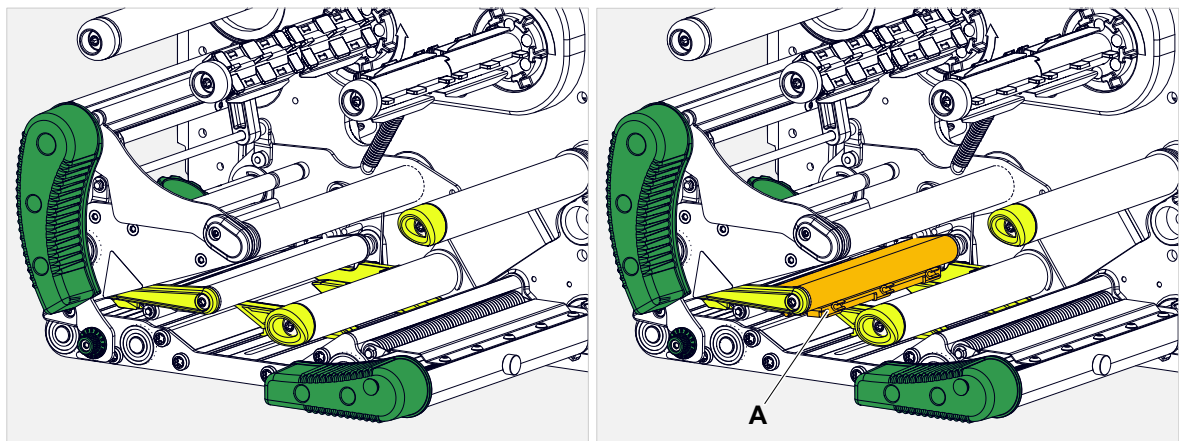
Machine	Afmetingen <sup>[5]</sup>	Gewicht
XPA 944	638,5 x 546 x 363 <sup>[6]</sup> mm	24 kg <sup>[7]</sup>

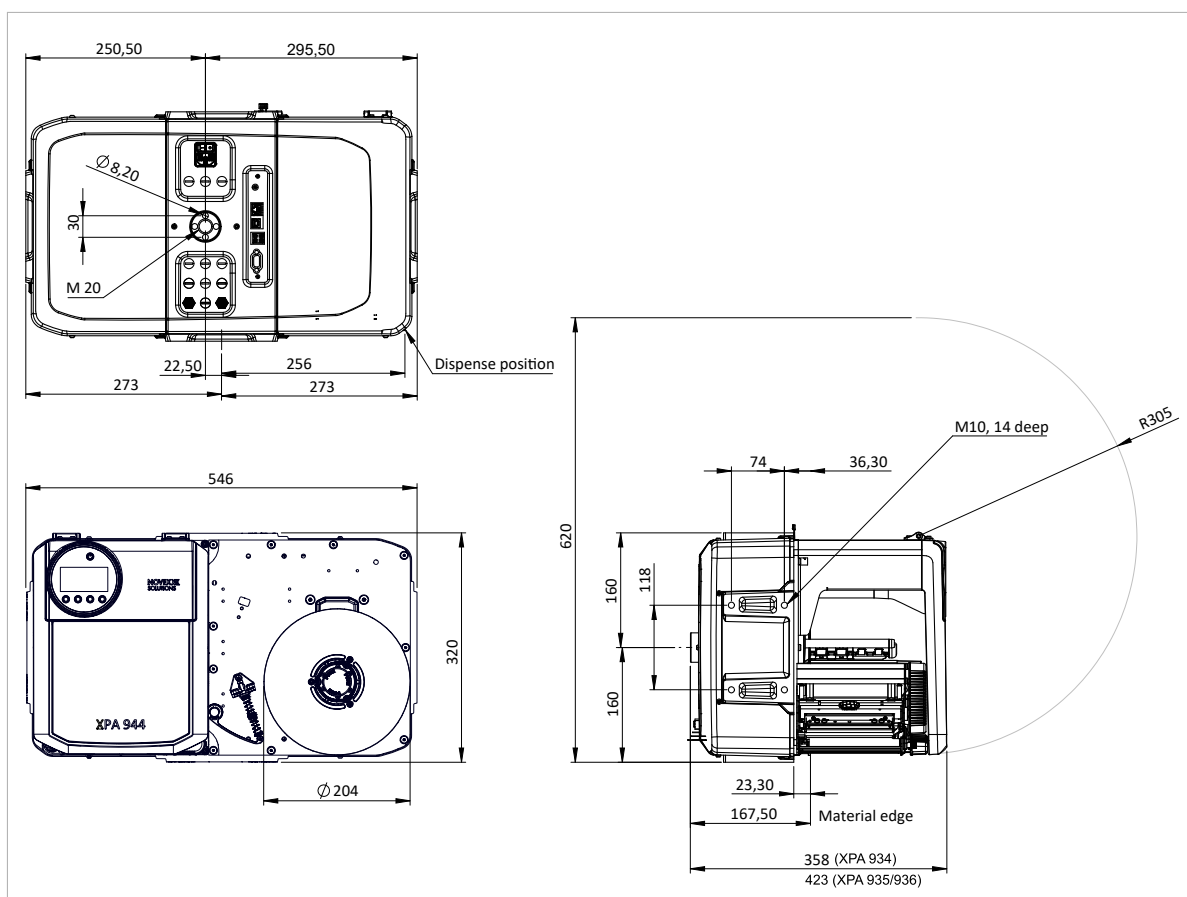

Afbeelding 10: Afmetingen van XPA 944 LH.

<sup>5</sup> Hoogte x breedte x diepte

<sup>6</sup> Met afsluitschroef aan de achterzijde.

<sup>7</sup> Aandeel afwikkelaar: 5 kg

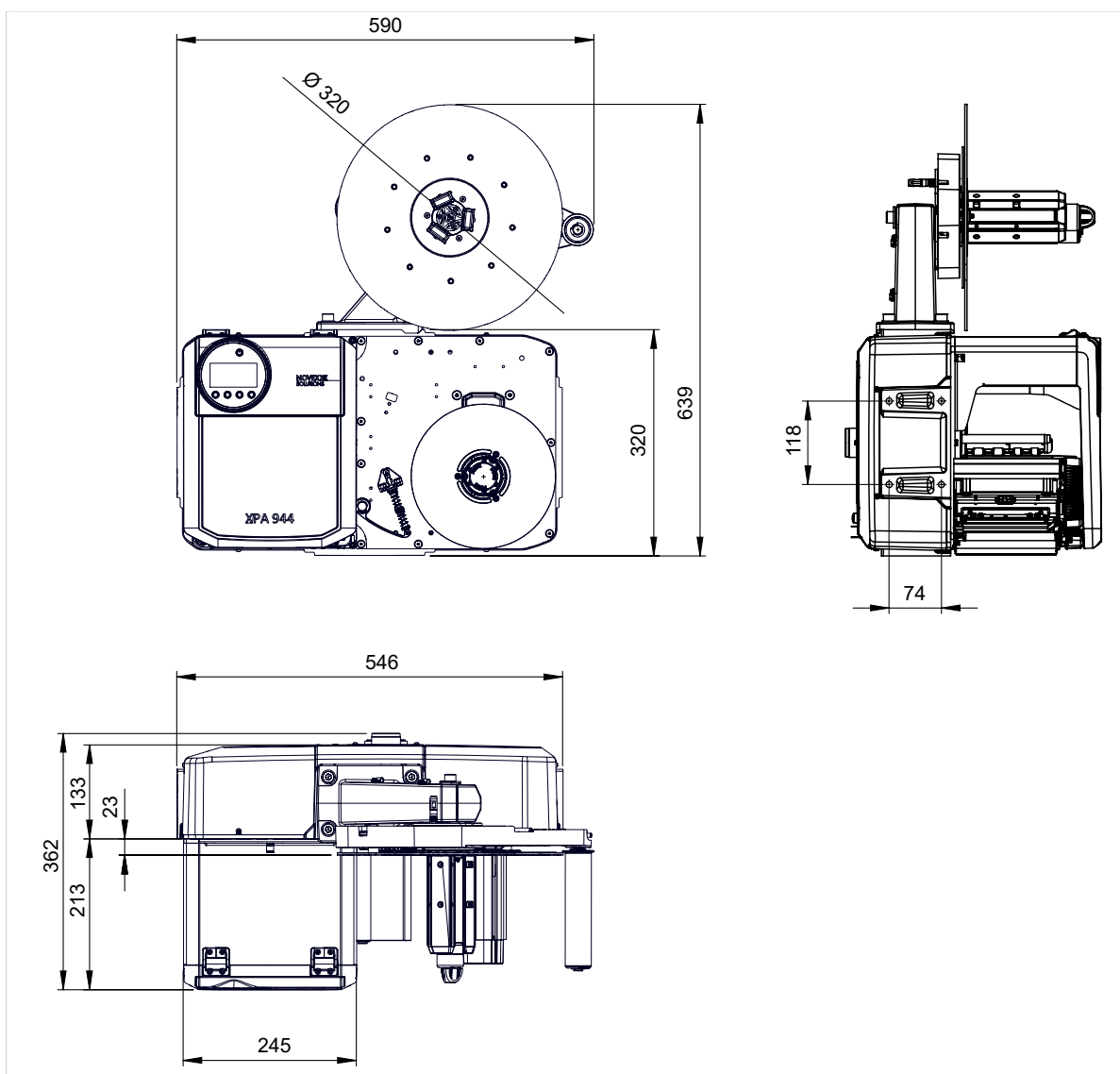

Afbeelding 11: Afmetingen van de XPA 944 LH met materiaalaftrekker rechtsboven.

### Aansluitgegevens

Beschermingsklasse	I
Netspanning	100 -240 V (AC)
Stroomopname	5,0 - 2,5 A
Netfrequentie	60 /50 Hz

### Omgevingsvoorwaarden

Opstelplaats	<ul style="list-style-type: none"> <li>• Binnen gebouwen</li> <li>• Beschermd tegen water en wind</li> <li>• Droog</li> <li>• Niet explosiegevaarlijke atmosfeer</li> </ul>
--------------	-----------------------------------------------------------------------------------------------------------------------------------------------------------------------------

Bedrijfstemperatuur	+5 tot +40 °C
Opslagtemperatuur	-20 tot +70 °C
Luchtvochtigheid	20 tot 85%, niet condenserend
Beschermingsgraad	IP 20/21 (afhankelijk van inbouwpositie)
Geluid	< 72 dB(A)
Zeeniveau	Bedrijf tot max. 2000 m boven zeeniveau Transporthoogte tot max. 8000 m boven zeeniveau

## Etikettenmateriaal

### Materiaalsoorten

Zelfklevende, gestanste etiketten op dragermateriaal.

Thermodirect-materiaal, thermotransfer-materiaal, kunststoffolie: PE, PP, PVC, PA in rollen.

! De volgende materiaalsoorten zijn geschikt voor de XPA 944 met (optionele) etikettensensor voor transparante etiketten:

- *Transparante etiketten* op transparant of niet-transparant achtergrondmateriaal.
- *Gemetalliseerde etiketten* (geheel of gedeeltelijk): Of de betreffende labelopmaak wordt herkend, moet altijd vooraf worden getest.
- *Vorm* van de etiketten: De hoogste afdruknaauwkeurigheid wordt bereikt met rechthoekige etiketten. De opdruknaauwkeurigheid is lager bij niet-rechthoekige etiketten (bijvoorbeeld ronde etiketten). Voor gebruik moet worden getest of de gewenste opdruknaauwkeurigheid wordt bereikt.
- *Etikettenopeningen*: De etiketten moeten door openingen over de volledige materiaalbreedte van elkaar worden gescheiden (geen doorboringen).

### Materiaalgewicht

60-160 g/m<sup>2</sup>

### Materiaaldikte

Etiketmaterialen die geschikt zijn voor het bedrukken met een standaard XPA 944 zijn over het algemeen niet zo dik dat dit een beperkende factor zou zijn.

! XPA 944 met (optionele) labelsensor voor transparante etiketten: max. 0,3 mm

## Materiaalafmetingen

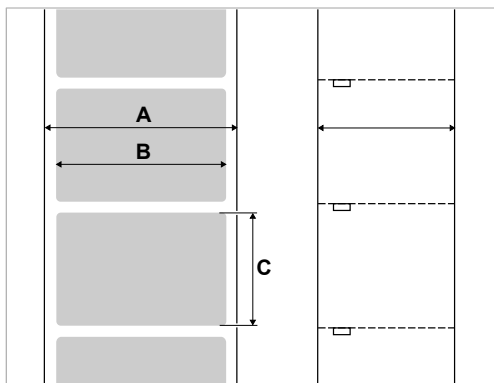

Afbeelding 12: Materiaalmaten (A mat. breedte, B etikettenbreedte, C etikettenlengte)

Machine	Materiaalbreedte	Etikettenlengte
XPA 944	20 - 120 mm	10 - 1000 mm

Tabel 2: Etikettenafmetingen.

## Etikettenrol

Maximale buiten-Ø	300 mm
Kern-binnen-Ø	38,1 / 76,2 / 101,6 mm (1,5 / 3 / 4")
Max. toegestaan rolgewicht	18 kg

## Dragerpapier

Maximaal toegelaten gewicht van het opgewikkelde dragermateriaal (afdekpapier): 5 kg

## Stansmaten

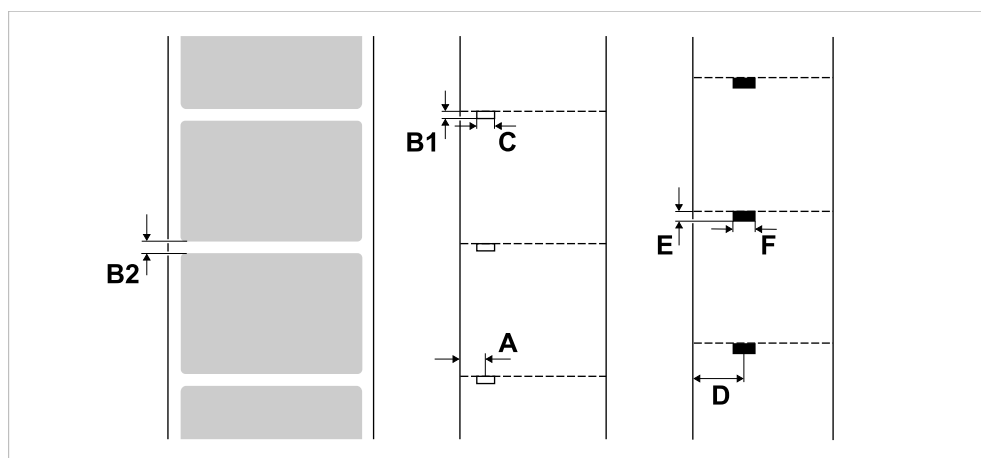

Afbeelding 13: Afmetingen en posities van stansen en reflectiemarkeringen (A: Stanspositie, B: Stanslengte, C: Standsbreedte, D: Reflectiemarkeringspositie, E: Reflectiemarkeringslengte, F: reflectiemarkeringsbreedte).

	Lengte	Breedte	Positie (A, D)
<b>Stans</b>	0,8-14 mm (B1)	min. 4 mm (C)	2-64 mm
<b>Etiketgat</b>	0,8-14 mm (B2) Met sensor voor transparante etiketten: 2-14 mm	Breedte etiket	
<b>Reflectiemarkeringen</b>	4 mm (E)	min. 12 mm (F)	

Tabel 3: Afmetingen van stansen en reflectiemarkeringen.

### RFID-labels

RFID-etiketten moeten aan dezelfde specificaties voldoen als “gewone” etiketten.

De transponders in de RFID-labels moeten aan de volgende eisen voldoen:

- *Frequentiebereik*: 860-930 MHz (UHF)
- *Type transponder*: EPC Klasse 1 Gen2

## Thermotransfer-folie

### Folietype

Voor thermotransfer-folies wordt de volgende aanbeveling gegeven:

- De achterkant van de folie moet antistatisch en wrijvingsverminderd gecoat zijn (backcoating).
- Folie moeten voor Corner Edge printkoppen zijn gespecificeerd.
- Folies moeten geschikt zijn voor printsnelheden tot 16 inch/sec (400 mm/s).

### Folierol

Nominale grootte	Maat
Buiten-Ø	max. 85 mm <sup>[8]</sup>
Kern-binnen-Ø	25,4 mm (1“)
Breedte <sup>[9]</sup>	25 -110 mm

Tabel 4: Afmetingen van geschikte folierollen.

## Vermogensgegevens

### Printkop

- *Printtechnologie*: Thermodirect- of thermotransfer-prints
- *Printkop type*: Corner Edge
- *Printkop-grootten*:

<sup>8</sup> komt overeen met 600 m standaardfolie van type Novexx 10287-600-140-10.

<sup>9</sup> algemeen geldt: De thermotransferfolie moet het te bedrukken etiket aan beide zijden met telkens 2 mm overlappen.

Machine	Resolutie (dot/mm)	Resolutie (dpi)	Max. printbreedte (mm)
XPA 944	12,0	300	106

### Printsnelheid

Machine	Printsnelh. (mm/s)	Printsnelh. (inch/s)
XPA 944	75-400	3-16

### Indrukprecisie

- In printrichting (Y-richting):

Afhankelijk van de printpositie. De indrukprecisie bedraagt ter hoogte van de stanspositie  $\pm 0,5$  mm. Met toenemende afstand van de printpositie van de stans neemt de indrukprecisie verder max.  $\pm 1\%$  van de afstand af (zie onderstaande figuur)

- Dwars ten opzichte van de printrichting (X-richting):  $\pm 0,5$  mm

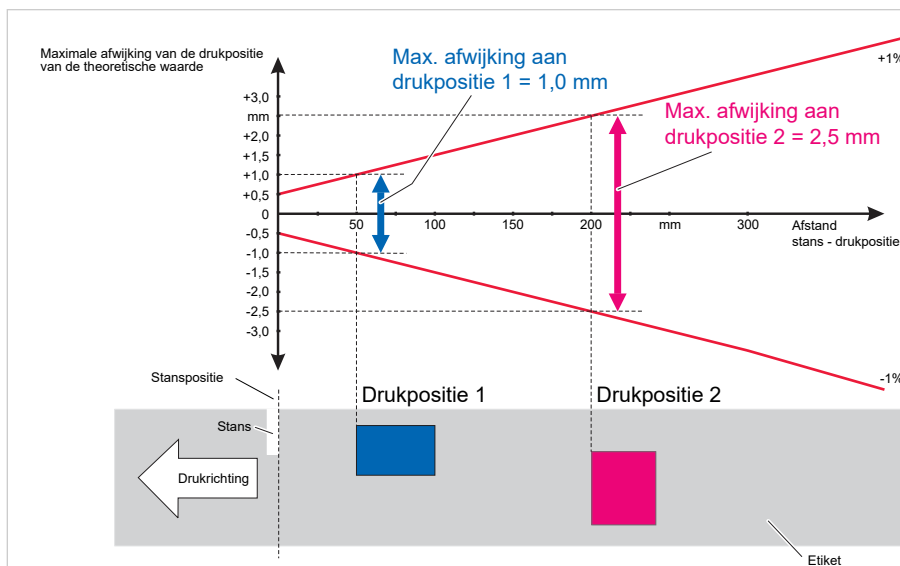

Afbeelding 14: Afhankelijkheid van de indrukprecisie van de printpositie op het etiket.

### Etikettenfotocel

- Standaard: *Doorlichtfotocel* voor gestanst etikettenmateriaal
- Verstell bereik: 2-64 mm

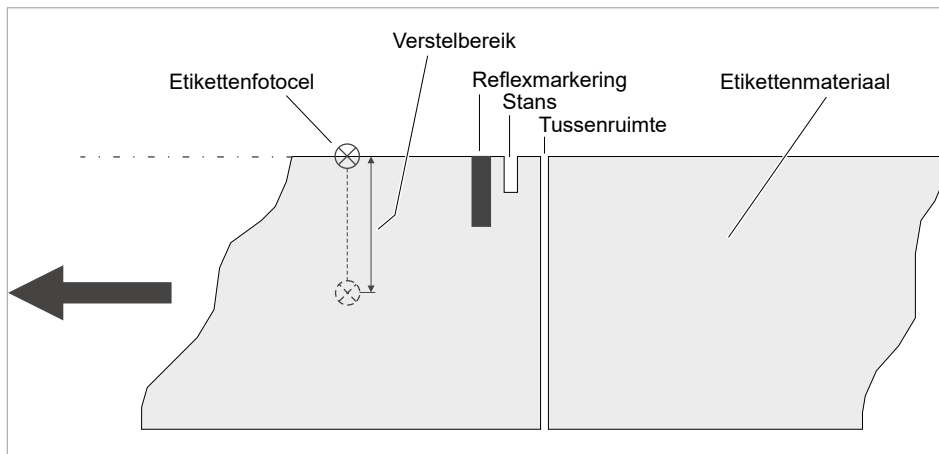

Afbeelding 15: Verstellbereik van etikettenfotocel.

### Uitgavemodi

1:1 en 100% bedrukbaar.

Niet bedrukbare bereiken:

- 1 mm van de voorste etikettenkant (1ste kant in voedingrichting)
- 1 mm van de streeprand (rechter rand in voedingrichting)

### Interpreter

Easy Plug, Line Printer, Hex Dump, ZPL

### Tekensets

- 17 tekensets met vaste fontgrootte (vastefonts), inclusief OCR-A en OCRB
- 3 schaalbare fonts (Speedo fonts)
- Truetype-fonts worden ondersteund
- Optioneel kunnen Truetype-, Speedo- en Fixfonts op een extern opslagmedium worden opgeslagen.

### Tekenmodificatie

- Schaalverdeling in X/Y-richting
  - Fixfonts tot factor 16
  - Speedo fonts tot 6000 pt
- Draaiing:
  - Interne tekensets, barcodes, lijnen en grafieken van 0, 90, 180, 270°
  - Truetype-Fonts traploos van 0 tot 359,9°

**Barcodes**

Codebar	Code 128 A, B, C
Code 128	Code 128 UPS
Code 128 Pharmacy	ITF
Code 2/5 Matrix	MSI
Code 2/5 Interleaved	EAN 8
Code 2/5 5-streeps	EAN 13 bijlage 2
Code 2/5 Interleaved Ratio 1:3	EAN 13 bijlage 5
Code 2/5 Matrix Ratio 1:2,5	EAN 128
Code 2/5 Matrix Ratio 1:3	Postcode (hoofd- en identcode)
Code 39	UPC A
Code 39 Extended	UPC E
Code 39 Ratio 2,5:1	Code 93
Code 39 Ratio 3:1	

Alle barcodes zijn in 30 breedtes en in hoogte vrij schaalbaar

**Tweedim. barcodes**

Data Matrix Code (gecodeerd volgens ECC200)
Maxi Code
PDF 417
Codablock F
Code 49
QR Matrix Code

**GS1 Databar & CC Barcodes**

Reduced Space Symbology (GS1 Databar) en Composite Component (CC) Barcode-s:

GS1 Databar-14	UPC-A + CC-A/CC-B
GS1 Databar-14 truncated	UPC-E + CC-A/CC-B
GS1 Databar-14 stacked	EAN 13 + CC-A/CC-B
GS1 Databar-14 stacked omnidirectional	EAN 8 + CC-A/CC-B
GS1 Databar limited	UCC/EAN 128 + CC-A/CC-B
GS1 Databar expanded	UCC/EAN 128 + CC-C

## Interfaces & elektronische uitrusting

### Interfaces

- Data-interfaces:
  - *Netwerk*: Ethernet 10/100/1000
  - *USBtype A* (host), USB 2.0, 2x
  - *USBtype B* (device), USB 2.0
  - *Serieel*: RS232, Sub-D 9
- Signaalinterfaces:
  - *Standaard*: Aansluitingen voor startsensor, signaalkolom, roldiameter (RD)-sensor
  - *Optioneel*: Aansluitingen voor applicatoren, machinestatussignalen

### Elektronische uitrusting

Kenmerk	Details
Processor	32-bit ARM Cortex-A9 CPU (NXP)
RAM	1 GB DDR3
eMMC	2 GB pSLC
Real-time-klok	Standaard
Bedieningspaneel	<ul style="list-style-type: none"> <li>• 4 toetsen</li> <li>• 1 toets voor standby-schakeling</li> <li>• LCD-display met 128 x 64 pixels</li> <li>• RGB achtergrondverlichting</li> <li>• draaibaar</li> </ul>

## Certificaten & kenmerkingen

CE, TÜV-markering, <sub>C</sub>TÜV<sub>US</sub>-markering, FCC, EAC, CCC

De norm EN 55032 schrijft voor toestellen van de klasse A de volgende tekst voor:

„WAARSCHUWING! Dit is een inrichting klasse A. Deze inrichting kan in woningen radiostoringen veroorzaken; in dat geval kan van de exploitant geëist worden dat hij de vereiste maatregelen treft.”

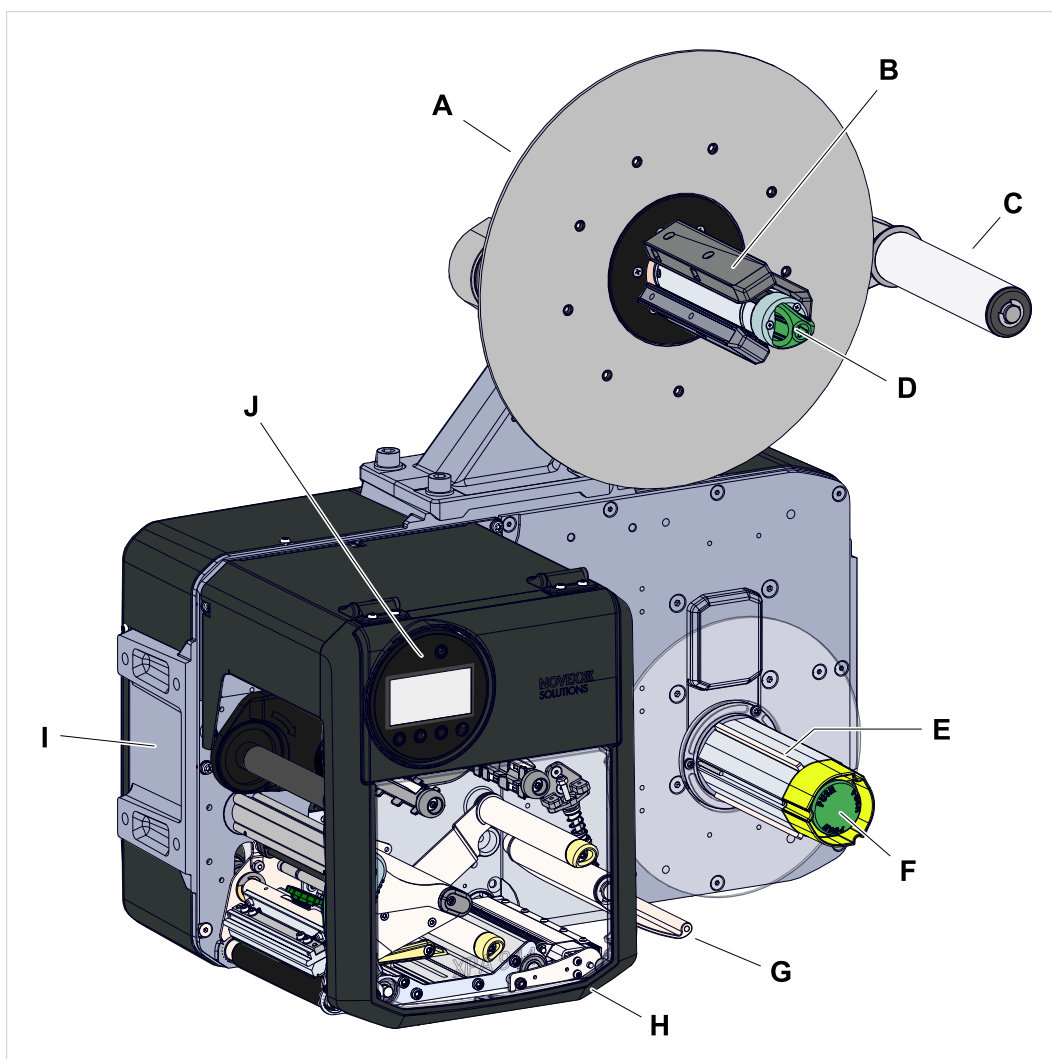
**BEDIENINGSELEMENTEN**

Afbeelding 16: Bedieningsdelen van XPA 944 LH.

<b>A</b>	<i>Etikettenmateriaal-afwikkelaar</i> De afwikkelaar neemt de materiaalrol op
<b>B</b>	<i>Adapter voor binnendiameter</i> Hiermee kan de diameter van de afwikkelstang worden aangepast aan de binnendiameter van de etikettenrol
<b>C</b>	<i>Materiaaldetectiearm</i> Compenseert schokachtige bewegingen van materiaalbaan; remt de draaiing van de materiaalrol als de materiaalspanning afneemt
<b>D</b>	<i>Draaiknop</i> Door deze met de klok mee te draaien, wordt de etikettenrol vastgeklemd op de afwikkelstang
<b>E</b>	<i>Dragerpapier-opwikkelaar</i> Wikkelt het gebruikte dragerpapier op

<b>F</b>	<i>Ontgrendelingsknop</i> Door op de knop te drukken wordt de opwikkelkern ontspannen en kan het gewikkelde dra-gerpapier worden verwijderd
<b>G</b>	<i>Trekontlasting</i> Zorgt voor een gelijkmatige baan spanning van het dragermateriaal
<b>H</b>	<i>Frontkap</i> Beschermt de gebruiker tegen inslikken en de drukmodule tegen vervuiling; kan naar boven worden geklapt
<b>I</b>	<i>Zijdelingse flens</i> Voor de montage van een applicator
<b>J</b>	<i>Bedieningspaneel</i> Voor instellingen in het parametermenu en voor de weergave van bedrijfsstatussen en fout-meldingen

Betekenis van kleuren van machinedelen:

<b>Groen</b>	Bedieningsdeel dat door de bediener van de machine mag worden aangeraakt
<b>Geel</b>	Delen die in contact komen met de etikettenmateriaalbaan
<b>Zwart</b>	Delen die in contact komen met de foliebaan

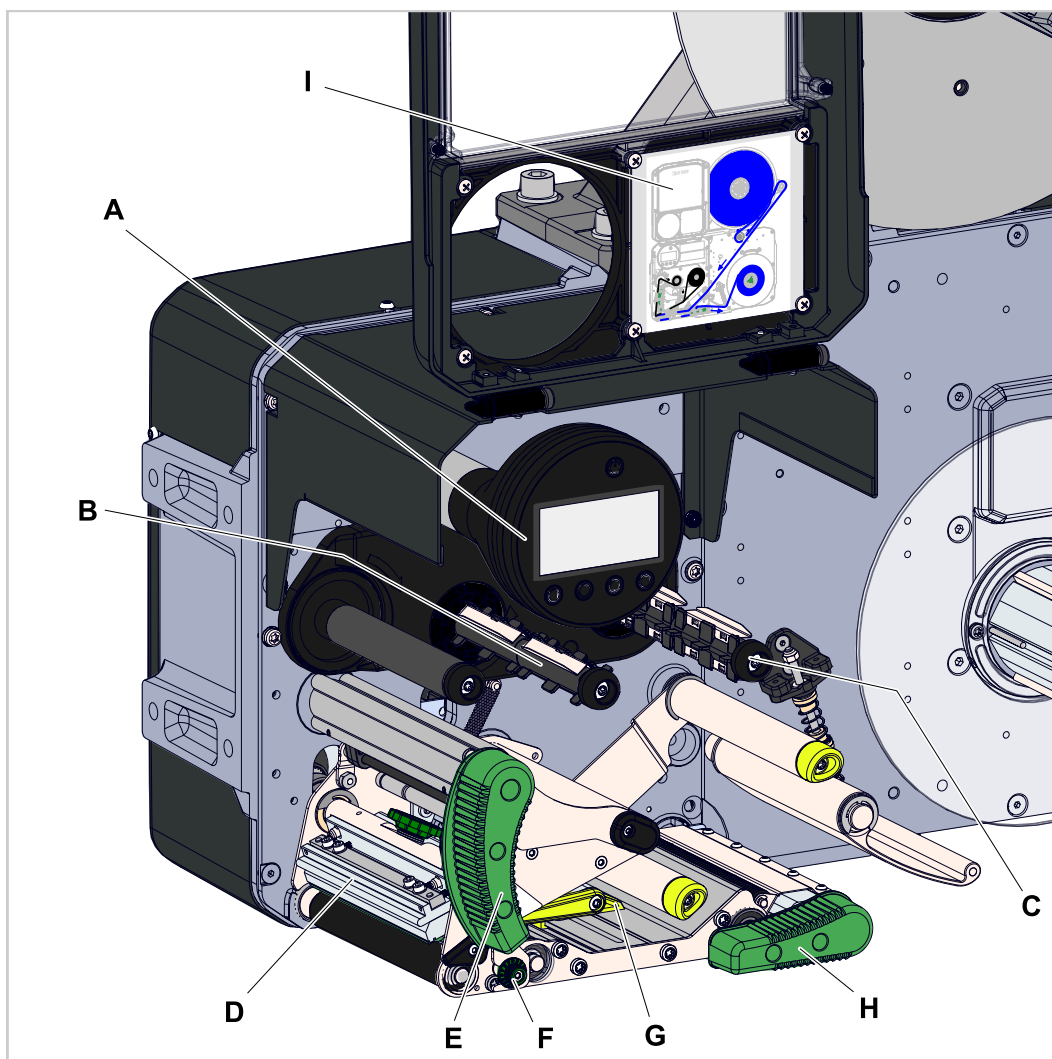

Afbeelding 17: Bedieningsdelen op printmodule van XPA 944 LH.

<b>A</b>	<i>Bedieningspaneel</i> Voor instellingen in het paramettermenu en voor de weergave van bedrijfsstatussen en foutmeldingen <a href="#">▶ Video "Display"</a> 
<b>B</b>	<i>Folie-oproldoorn</i> Wikkel de verbruikte folie op
<b>C</b>	<i>Folie-afroldoorn</i> Neemt de folienrol op
<b>D</b>	<i>Printkop</i>
<b>E</b>	<i>Aandrukhendel printkop</i> Moet geopend zijn om het etikettenmateriaal en folie te kunnen plaatsen; Moet gesloten zijn om te kunnen printen
<b>F</b>	<i>Verstelknop voor de etikettenfotocel</i>

<b>G</b>	<i>Materiaalgeleiding</i> De voorste materiaalgeleiding moet worden aangepast aan de materiaalbreedte; in de achterste materiaalgeleiding is de materiaaleindefotocel geïntegreerd
<b>H</b>	<i>Aandrukhendel trekvals</i> Moet geopend zijn om het etikettenmateriaal en folie te kunnen plaatsen; Moet gesloten zijn om te kunnen printen
<b>I</b>	<i>Materiaal-/folie-inlegschem</i>

## BEDIENINGSPANEEL

### Bedieningselementen

Het bedieningspaneel van XPA 94x bestaat uit een grafisch display en vier daaronder liggende toetsen. De desbetreffende toetsfunctie wordt door symbolen (icons) (B) via de toetsen weergegeven.

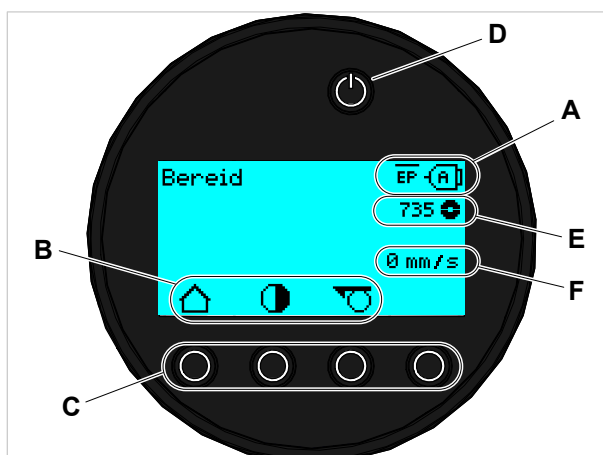

Afbeelding 18: Elementen op het bedieningspaneel van XPA 94x: **A** icons, die via de bezetting van interfaces informeren, **B** icons die de bezetting van de toetsen weergeven, **C** bedieningstoetsen, **D** standby-toets, **E** weergave folievoorraad, **F** Weergave transportbandsnelheid (met geactiveerde APSF-functie).

## Bedieningsprincipe

De afbeelding toont hoe tussen de displays kan worden geschakeld:

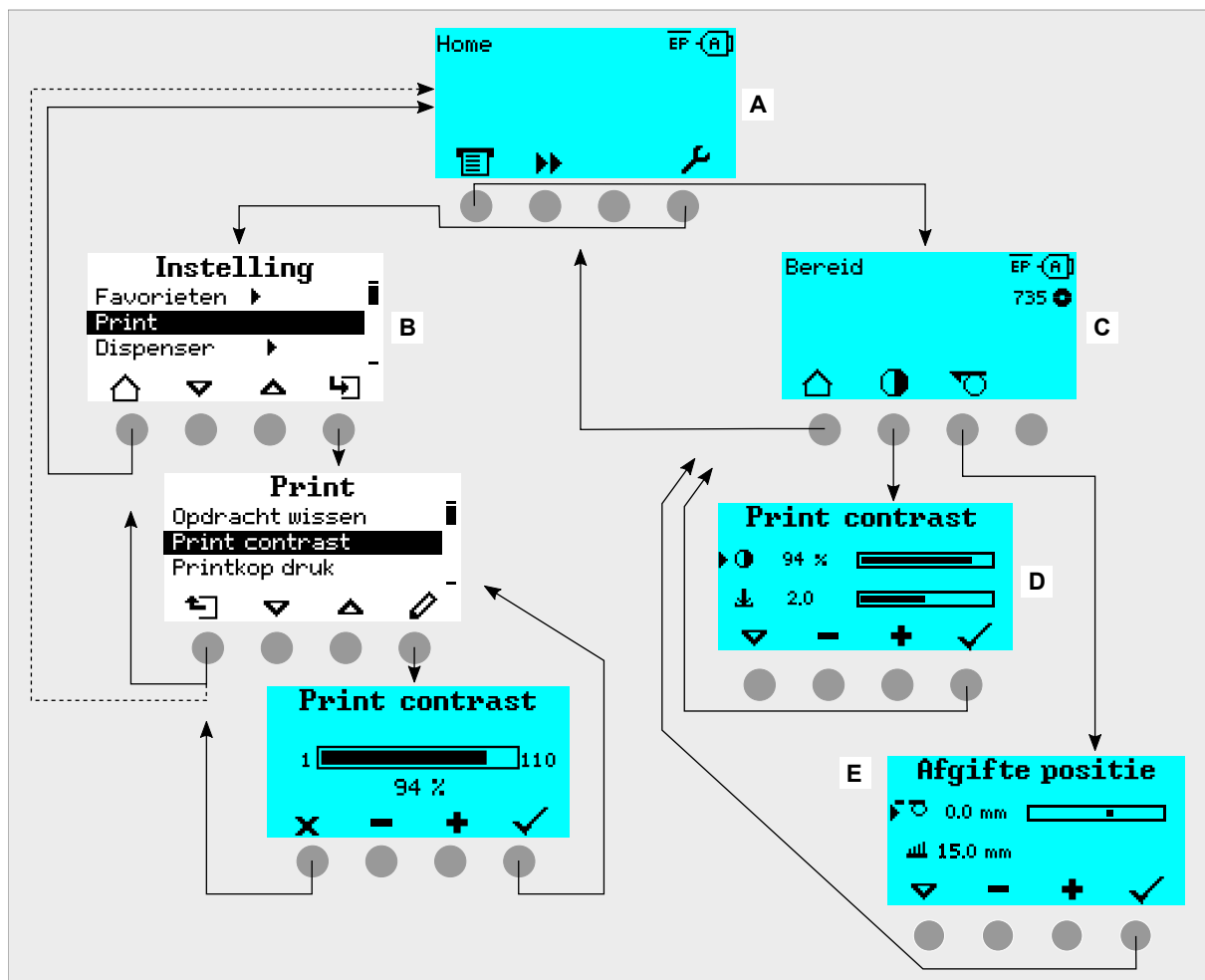

Afbeelding 19: Wisselen tussen displays: A "Home" (cyaan), B "Instelling" (wit), C "Bereid" (cyaan).























De displayteksten en -symbolen zijn voor het merendeel zelfverklarend. Aan de hand van verschillen- de achtergrondkleuren van het display kan de toestand van de printer snel worden herkend:

Kleur	Status	
Groen	Printen	Normaal bedrijf, etiketten worden geprint en uitgegeven
	Wachten op een startimpuls	<ul style="list-style-type: none"> <li>Een printopdracht is overgedragen en geïnterpreteerd of</li> <li>Het actuele printproces is gestopt</li> </ul> <p>In beide gevallen wacht de machine op een startsignaal.</p>
Cyaan	Home	<p>Algemeen geldt: Cyaan =&gt; handelingsnoodzaak voor gebruiker</p> <ul style="list-style-type: none"> <li>De printer is <i>niet</i> gereed om printgegevens te ontvangen</li> <li>De interpreter is gestopt</li> <li>Foutmeldingen of waarschuwingen kunnen <i>niet</i> worden weergegeven</li> </ul>















Kleur	Status	
Cyan	Gestopt	<ul style="list-style-type: none"> <li>• De actuele printopdracht is gestopt</li> <li>• De printer is gereed om printgegevens te ontvangen</li> <li>• De ontvangen commando's van de printopdracht worden door de interpreter verwerkt</li> <li>• Foutmeldingen of waarschuwingen kunnen worden weergegeven</li> </ul>
	Bereid	<ul style="list-style-type: none"> <li>• De printer is gereed om printgegevens te ontvangen</li> <li>• De ontvangen commando's van de printopdracht worden door de interpreter verwerkt</li> <li>• Foutmeldingen of waarschuwingen kunnen worden weergegeven</li> </ul>
Wit	Standalone	<ul style="list-style-type: none"> <li>• Selectie van een bestand op een opslagmedium</li> <li>• De printer werkt op de achtergrond zonder het display te actualiseren</li> <li>• Selectie van een invoerveld en tekstinvoer in het invoerveld</li> <li>• Starten van printen; door printopdracht veroorzaakte foutmeldingen worden getoond</li> </ul>
	Instelling	<ul style="list-style-type: none"> <li>• Instellingen in het parametermenu kunnen worden uitgevoerd</li> <li>• De printer is <i>niet</i> gereed om printgegevens te ontvangen</li> <li>• De interpreter is gestopt</li> <li>• Foutmeldingen of waarschuwingen kunnen <i>niet</i> worden weergegeven</li> </ul>
Rood	Fouten	<ul style="list-style-type: none"> <li>• Fouten tijdens printen</li> <li>• De actuele printopdracht wordt gestopt</li> <li>• Een statusmelding wordt weergegeven met een rode achtergrond</li> <li>• De statusmelding verdwijnt pas na het indrukken van de bevestigings-toets</li> <li>• De printer blijft gereed om de afdrukgegevens te ontvangen als dit mogelijk was voordat de fout zich voordeed (uitzondering: fouten die de datacommunicatie verhinderen)</li> <li>• De ontvangen commando's van de printopdracht worden door de interpreter verwerkt</li> <li>• Extra fouten kunnen optreden en worden in een wachtrij opgeslagen</li> </ul>
Geel	Waarschuwing	<p>Als toestand "Fout", met de volgende verschillen:</p> <ul style="list-style-type: none"> <li>• De actuele printopdracht wordt <i>niet</i> gestopt</li> <li>• De statusmelding wordt weergegeven met een gele achtergrond</li> <li>• De statusmelding verdwijnt na enkele seconden</li> </ul>

Tabel 5: Weergavekleuren en bedrijfsstatussen

## Icon

	<i>Home</i> : Wisselen naar beeldscherm "Home"		<i>Start</i> : Starten van een procedure, bijv. printen
	<i>Contrast</i> : Instellen van print contrast tijdens printbedrijf; Verborgen, wanneer alleen operator-toegangsrechten bestaan		<i>Stop</i> : Stoppen van een procedure, bijv. printen
	<i>Printen</i> : Wisselen naar beeldscherm "Bereid"	<b>1</b>	<i>Toetsen 1-4</i> : Voor invoer van toetscode zijn de toetsen van links naar rechts genummerd
	<i>Erui</i> : Sprong van volgende hoogste menuniveau, ingedrukt houden: Sprong naar volgende hoogste menuniveau	<b>2</b>	
	<i>Erin</i> : Menu openen	<b>3</b>	
	<i>Applicator</i> : Activeert een slag van de applicator, indien aanwezig	<b>4</b>	
	<i>Bevestiging</i> : Bevestiging, bijv. een invoer of een foutmelding		<i>Annuleren</i> : Dialoogveld verlaten, zonder de instelling over te nemen
	<i>Links/rechts</i> : Selectiemarkering in tekstinvoerdialogvenster naar links of rechts bewegen	 	<i>Omhoog/omlaag</i> : Balk in keuzelijst omhoog/omlaag verschuiven
	<i>Herprint</i> : Activeert bij ingeschakelde herprintfunctie de herprint van het ervoor geprinte etiket		<i>Helemaal omhoog</i> : Balk in keuzelijst in de eerste positie verschuiven
	<i>Wissen</i> : Wissen van links van selectiemarkering staande tekens in tekstinvoerdialogvenster		<i>Parameter opvragen</i>
	<i>Tekenselectie</i> : Selectie van een teken in het tekstinvoerdialogvenster		<i>Etiketenaanvoer</i> activeren
	<i>Startsignaal</i> : Invoer van een startsignaal met druk op de knop in Externe-Start-bedrijf		<i>Info</i> : Openen van een zuiver informatief menupunt
	<i>Instelling</i> : Wisselen naar beeldscherm "Instelling"	<b>+</b>	<i>Plus/Minus</i> : Waarde in invoerveld verhogen/verlagen
	<i>Naar rechts</i> : Een invoerveld verder naar rechts gaan (bij de invoer van waarden die uit meerdere velden bestaan, bijv. tijd)	<b>-</b>	
	Oproep van weergave <i>Dispens instellingen</i> ; Verborgen, wanneer alleen operator-toegangsrechten bestaan		<i>Dispenspositie</i> : Snelinstelling van parameter Dispenser > Afgifte positie
	<i>Start Offset</i> : Snelinstelling van parameter Dispenser > Stat signaal > Start Offset		<i>Barcode</i> : verschijnt bij enkele belangrijke foutmeldingen; druk op toets vraagt QR-code op die naar de korte handleiding voor het verhelpen van storingen verwijst

Tabel 6: Icons die via de functie van de daaronderliggende bedieningstoets informeren

	<i>Ethernet actief</i> : De netwerkinterface is voor gegevensoverdracht geselecteerd en er is een verbinding opgebouwd <sup>[10]</sup>		<i>Ethernet inactief</i> : Ethernet is voor gegevensoverdracht geselecteerd en er is <i>geen</i> verbinding opgebouwd
	<i>USB</i> : De USB-interface is voor de gegevensoverdracht geselecteerd <sup>[10]</sup>		<i>Automatische interface</i> : De gegevensinterface wordt automatisch geselecteerd <sup>[10]</sup>
	<i>Serieel</i> : De seriële interface is voor de gegevensoverdracht geselecteerd <sup>[10]</sup>		<i>Let op</i> : Waarschuwing, markeert foutmeldingen
	<i>Filter</i> : De filterfunctie voor de bestandsnaam is geactiveerd (standalone-bedrijf)		<i>Folievoorraad</i> : Toont in combinatie met de links ernaast staande waarde de resterende folielengte in meters weer. Voor meer informatie, zie hoofdstuk <b>Folievoorraad</b> op pagina 93.
	Status van <i>Print interpret.</i> : De parameter Printer taal > Print interpret. is op "Easy-plug" ingesteld <sup>[11]</sup>		Status van <i>Print interpret.</i> : De parameter Printer taal > Print interpret. is op "Easy-Plug/ZPL emu" ingesteld <sup>[11]</sup>
	Status van <i>Print interpret.</i> : De parameter Printer taal > Print interpret. is op "ZPL Emulatie" ingesteld <sup>[11]</sup>		Status van <i>Print interpret.</i> : De parameter Printer taal > Print interpret. is op "Line-printer" ingesteld <sup>[11]</sup>
	Status van <i>Print interpret.</i> : De parameter Printer taal > Print interpret. is op "Hex-dump" ingesteld <sup>[11]</sup>		<i>USB-stick</i> : Een USB-stick is aangesloten en met drive C: verbonden
	<i>XApp</i> : Een XApp is actief		

Tabel 7: Icons die over de status van de printer informeren

## Toetscombinaties

Printer status	Toetscombinatie	Functie
Display "Home"	1+3+4	Invoer toegangscode
	3+4	Automatisch afmeten van etikettenafstand, zie hoofdstuk <b>Etiket afstand</b> op pagina 90
	2+3	Langzame materiaaldoorvoer
	1+2	Materiaaluitworp (achterwaarts)
Altijd	1+2+3	Nieuwe start
	2+4	Standalone-bedrijf, zie hoofdstuk <b>"Standalone-bedrijf"</b> op pagina 102

Tabel 8: Speciale toetscombinaties

<sup>10</sup> Icon knippert tijdens overdracht van gegevens

<sup>11</sup> Icon knipper, als de interpreter actief is.

## WEBPANEL

### Webpanel - wat is dat?



Het webpanel is een comfortabel extern bedieningspaneel, dat op mobiele of stationaire weergave-apparaten kan worden gebruikt. Het webpanel wordt ondersteund door de volgende machines:

- Print- en aanbrengsystemen XPA 93x, XPA 944, XDM 94x, XPM 94x
- Etiketprinters XLP 60x, XLP 51x

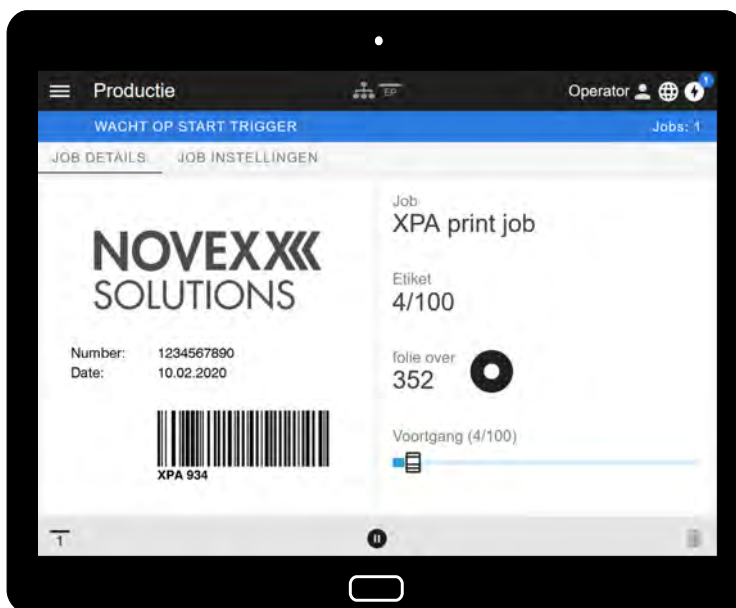

Afbeelding 20: Weergave van een printopdracht in bewerking met het webpanel op een tablet.

### Voorwaarden

- Weergave-apparaat, bijv. smartphone, tablet, PC
- Webbrowser op weergave-apparaat
- Verbinding met hetzelfde netwerk waarmee de machine is verbonden
- Webserver van de machine is geactiveerd: Interface > Netwerk > Services > WEB Server = "Aan"

### Functies

- *Productiebewaking*: Weergave van lopende printopdrachten (zie afb. boven)
- *Machine-instelling*: Instellingen in het parametermenu
- *Administration*: Machine-instellingen opslaan; support data opslaan; firmware actualiseren; etc.

**!** *Login*: Om de functies van webpanel te kunnen gebruiken, moet de gebruiker inloggen - met een van de rollen Operator, Supervisor of Service. Afhankelijk door geselecteerde rol zijn meer of minder functies toegankelijk.

Dezelfde machine kan vanuit verschillende webpanels worden benaderd, en de talen van de gebruikersinterfaces van de webpanels kunnen verschillen.

## Webpanel starten

### Uitvoering

1. IP-adres van de machine bepalen.

 Het IP adres wordt tijdens het opstarten van de machine op het bedieningspaneel weergegeven. Alternatief de volgende parameters in het menu opvragen: Interface > Netwerk > IP adres.

2. Weergaveapparaat inschakelen en webbrowser openen.
3. IP-adres in de URL-invoerregel van de webbrowser invoeren.  
Het volgende display verschijnt:

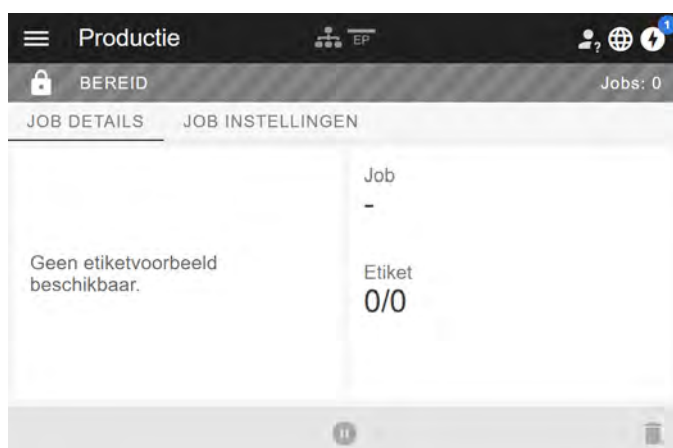

## Weergave na de start

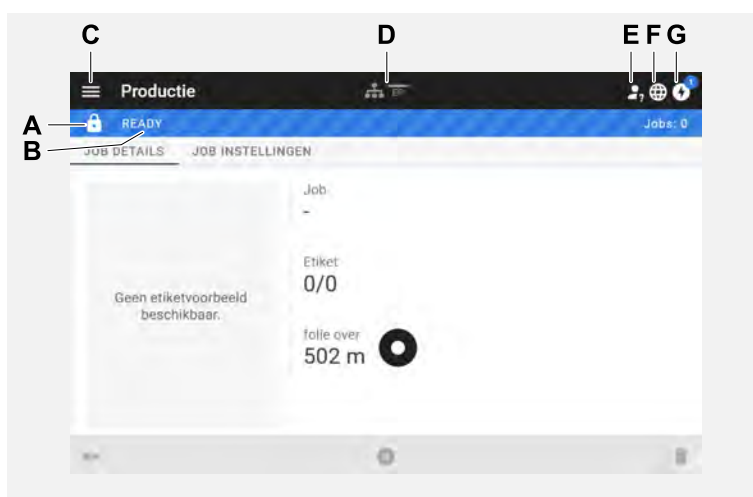

Posnr.	Functie
A	<i>Slot-symbol:</i> Er heeft nog niemand ingelogd (pos. E), daarom zijn de meeste functies geblokkeerd. Toegankelijk zijn alleen de weergave van de printopdracht-details (middelste bereik van venster met lichte achtergrond) en de weergave meldingen (pos. G).

Posnr.	Functie
<b>B</b>	<p><i>Infotext:</i> Weergave van verschillende bedrijfsstatussen van de machine met verschillende achtergrondkleuren</p> <ul style="list-style-type: none"> <li>• <b>BEREID:</b> Wordt weergegeven als het bedieningspaneel op de machine de weergave “Bereid” toont.</li> <li>• <b>GEBRUIKER AAN DE MACHINE:</b> Wordt weergegeven als het bedieningspaneel op de machine de weergave “Home” toont. Tegelijkertijd verschijnt het slotsymbool (pos. A) en is het webpaneel vergrendeld. Dit voorkomt dat de machine wordt gestart vanaf het webpaneel terwijl iemand aan de machine werkt (veiligheidsfunctie).</li> <li>• <b>FOUT:</b> Er is een onbevestigde foutmelding.</li> <li>• <b>WACHT OP START TRIGGER:</b> De machine wacht op een startsignaal.</li> <li>• <b>AN HET PRINTEN...:</b> De machine print</li> </ul>
<b>C</b>	<p><i>Menu:</i> Hier kan tussen de displays “Productie”, “Machine instellingen” en “Administration” worden geselecteerd. Nadere informatie hierover vindt u in de volgende hoofdstukken.</p>
<b>D</b>	<p>Symbolen die over statussen van de machine informeren, voor meer info zie de link naar hoofdstuk “Icons” verder onder. De afbeelding boven toont bijv. de symbolen voor netwerkverbinding, aangesloten USB-stick en Easy Plug-Emulation.</p>
<b>E</b>	<p><i>Login:</i> Om de functies van webpaneel te kunnen gebruiken, moet de gebruiker inloggen - met een van de rollen Operator, Supervisor of Service. Afhankelijk door geselecteerde rol zijn meer of minder functies toegankelijk.</p> <p> Vooringestelde toetscode voor de rol Operator: 1-1-3-2</p>
<b>F</b>	<p><i>Taalselectie:</i> De taal die op de machine is ingesteld, is vooraf ingesteld. Door klikken op het symbool kan voor het webpaneel een andere taal worden geselecteerd.</p>
<b>G</b>	<p><i>Meldingen:</i> Weergave van meldingen, bijv. foutmeldingen en waarschuwingen. Zie voor meer informatie het volgende hoofdstuk.</p>

### Verwante verwijzing

[Icon](#) op pagina 33

## Meldingen

Op het webpanel worden 3 typen meldingen weergegeven: Foutmeldingen, waarschuwingen en informatie.

### Foutmeldingen

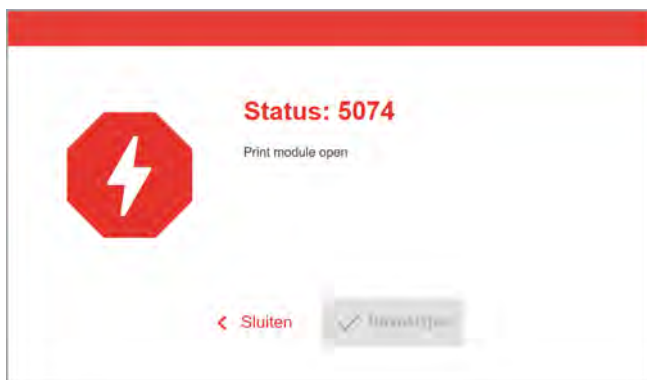

Afbeelding 21: Foutmeldingen die een reactie van de operator vereisen, worden volledig weergegeven. Statusnummer en de statutekst komen overeen met het display op het bedieningspaneel van de machine. De melding kan worden bevestigd op het webpanel of op het bedieningspaneel van de machine.

### De meldingenweergave

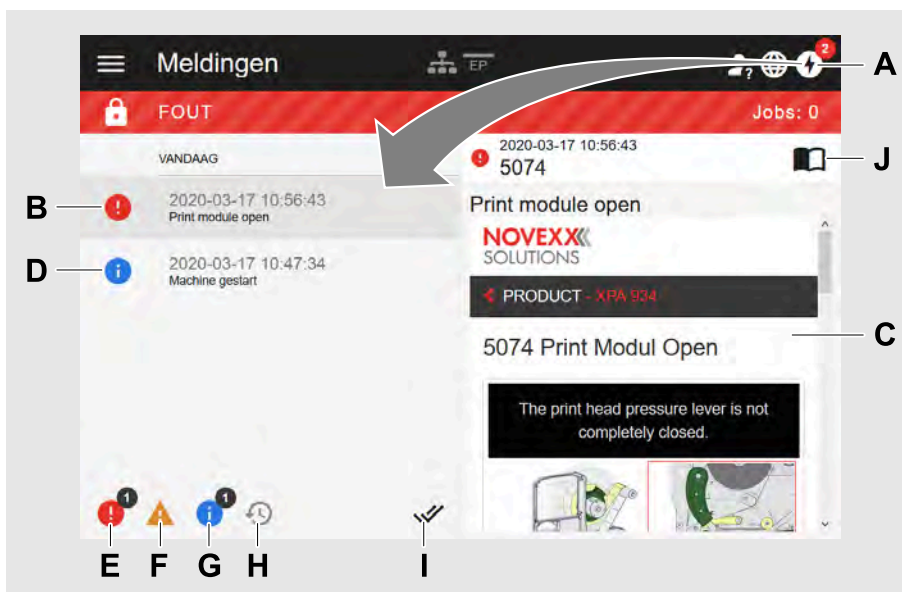

Afbeelding 22: Na het klikken op het meldingsymbool (A) wordt de meldingenweergave geopend. De linker helft toont de meldingenshistorie, de rechter helft toont een uitleg bij de geselecteerde entry in de historie.

Posnr.	Functie
A	<i>Meldingsymbool:</i> Klik op het symbool om de meldingenweergave te openen. Het getal in superscript toont het aantal onbevestigde meldingen.

Posnr.	Functie
<b>B</b>	<i>Foutmelding</i> in de historie met tijdstempel. Voor de geselecteerde entry verschijnt rechts een verklaring. Als voor de foutmelding een korte handleiding voor het verhelpen van fouten bestaat, wordt deze weergegeven (C).
<b>C</b>	<i>Korte handleiding</i> voor foutmelding, indien aanwezig (conform korte handleiding, die met een QR-code vanaf het bedieningspaneel van de machine kan worden opgevraagd).
<b>D</b>	<i>Infomelding</i> in de historie met tijdstempel.
<b>E</b>	<i>Filter voor foutmeldingen</i> : Klik op het symbool om de foutmeldingen in de lijst te verbergen
<b>F</b>	<i>Filter voor waarschuwingen</i> : Klik op het symbool om de waarschuwingen in de lijst te verbergen
<b>G</b>	<i>Filter voor info-meldingen</i> : Klik op het symbool om de info-meldingen in de lijst te verbergen
<b>H</b>	<i>Historie</i> : Klik op het symbool om de meldingenhistorie weer te geven. De historie toont alle reeds bevestigde meldingen.
<b>I</b>	<i>Alles bevestigen</i> : Klik op het symbool om alle onbevestigde meldingen te bevestigen. Bevestigde meldingen verschijnen alleen nog in de historie.
<b>J</b>	<i>Handleiding-symbool</i> : Klik op het symbool om de uitvoerige bedieningshandleiding van de machine te openen.

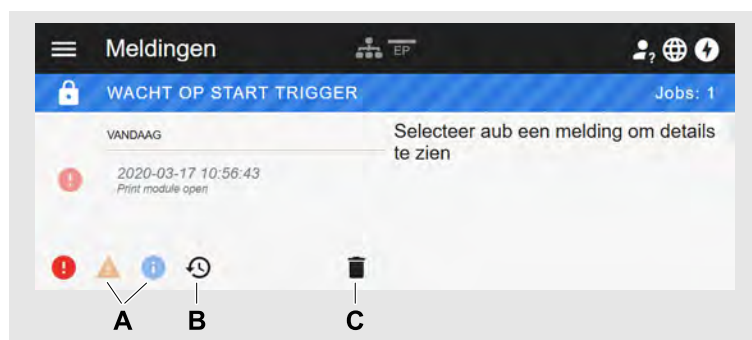

Afbeelding 23: Meldingenweergave met historie.

Posnr.	Functie
<b>A</b>	De filters voor waarschuwingen en info-meldingen zijn geplaatst. De symbolen worden blank weergegeven en alle waarschuwingen en info-meldingen zijn verborgen.
<b>B</b>	Historie wordt getoond (symbool is zwart, anders grijs).
<b>C</b>	<i>Vuilnisbak-symbool</i> : Verschijnt alleen bij getoonde historie. Een klik op het symbool wist de historie.

Meldingendisplay verlaten:

- Klik op "Meldingen" in de kopregel.

Het webpaneel schakelt naar productie-aanzicht.

## Productie-aanzicht

In het productie-aanzicht kan de lopende printopdracht (engl. “print job”) worden bewaakt en er kunnen instellingen in de printopdracht worden uitgevoerd.

### Aanzicht “Job details”

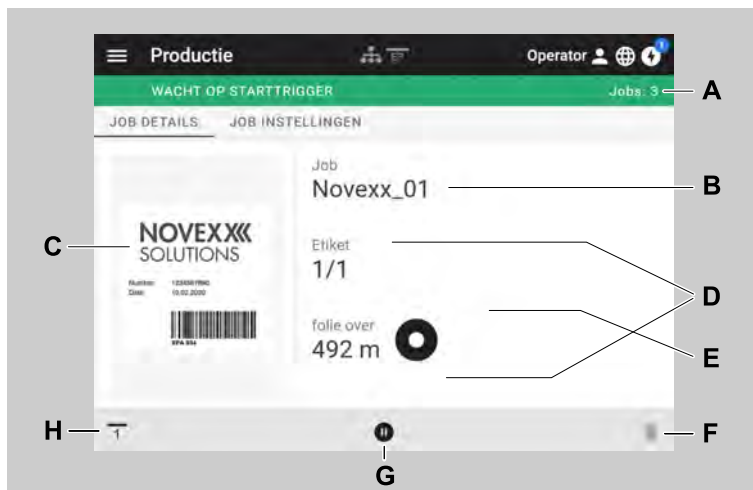

Afbeelding 24: Aanzicht “Job details” van een printopdracht in het webpanel.

Posnr.	Functie
A	Aantal gecompileerde printopdrachten
B	Naam van actuele printopdracht (wordt in Easy Plug commando #ER vastgelegd)
C	Etikettenlay-out van actuele printopdracht
D	Voortgangsaanduiding van actuele printopdracht (3 van 10 etiketten zijn geprint)
E	Weergave van resterende folie in meters
F	<i>Vuilnisbak-symbool:</i> Klik om de printopdracht te wissen (vereist minstens Supervisor-rol, op de afb. is het symbool grijs, d.w.z. de functie is met de actuele rol niet beschikbaar)
G	<i>Stop- resp. start-symbool:</i> Klik om de printopdracht te stoppen of te starten
H	<i>Startsignaal-symbool:</i> Klik om een etiket te printen of te dispensen

### Aanzicht “Job instellingen”



Afbeelding 25: Aanzicht “Job instellingen” van een printopdracht in het webpanel. Met de actieve rol (hier: “Operator”) zijn niet toegankelijke instellingen grijs. De andere instellingen kunnen door klikken op “+” of “-” worden veranderd.

## Machine-instellingsaanzicht

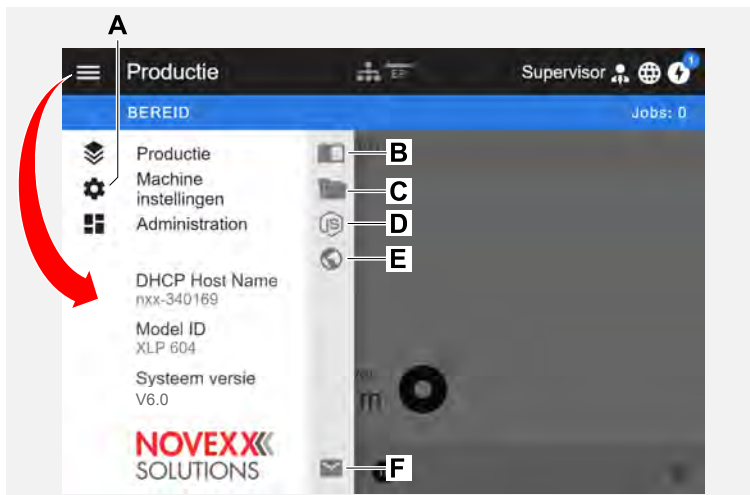
### Hoofdmenu



Afbeelding 26: Aanzicht na het klikken op het menu-symbool boven links.

Posnr.	Functie
A	Machine-instellingen openen
B	Opent de gebruiksaanwijzing
C	 Opent het bestandsbeheer
D	 Opent de beschrijving van de Node.js API-interface
E	Opent de NOVEXX Solutions website
F	Opent een e-mail naar de service-hotline van NOVEXX Solutions

### Machine-instellingen

Na het klikken op “Machine instellingen” opent het door de machine-bedieningspaneel bekende parametermenu.

Afhankelijk van de rechten die de login-rol bepaalt, worden meer of minder parameters weergegeven. Als “Operator” heeft alleen tot de parameters van de Info menu's toegang.

Om machine-instellingen te kunnen uitvoeren, moet aan twee voorwaarden zijn voldaan:

- Login minimaal als Supervisor (toetsvolgorde 2-2-3-1-2-2)
- De machine moet *gestopt* zijn, ander verschijnt het venster met “grijze achtergrond”
  - ▶ Voor het *stoppen* klikken op de pauzeknop onder in het midden van het venster:

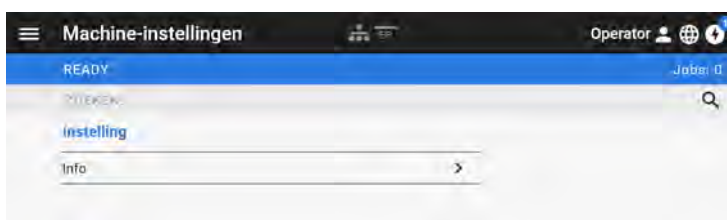

Afbeelding 27: Aanzicht machine instellingen met de operator-rol.

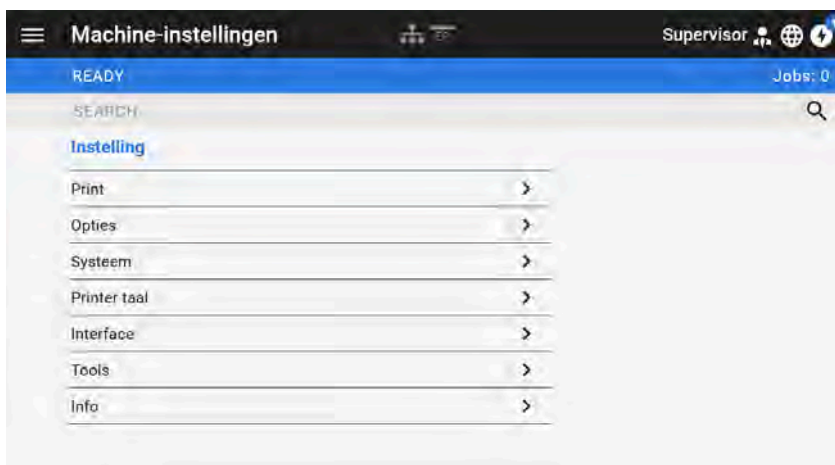

Afbeelding 28: Aanzicht machine instellingen met de supervisor-rol.



Afbeelding 29: Voorbeeld: Instellen van Print > Print contrast.

Zoekfunctie:

Als u niet weet in welk menu u de gezochte parameter kunt vinden, maar wel een deel van de naam kent, helpt de zoekfunctie u deze snel te vinden:

- Voer de zoekterm in het zoekveld (A) in - er verschijnen alleen parameters die de zoekterm bevatten (B).

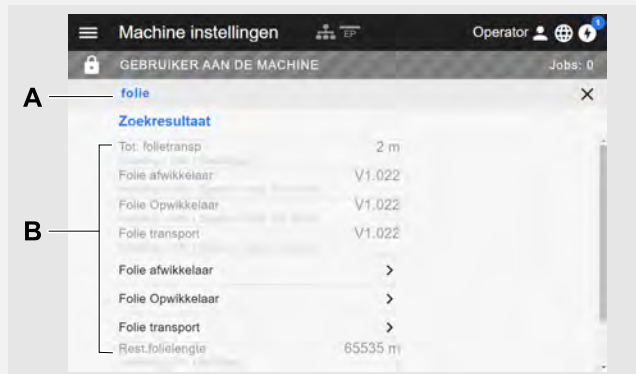

Afbeelding 30: Na invoer van de zoekterm "folie" (A) worden alleen parameters getoond die "folie" in de naam hebben(B).

## Administratieaanzicht

 Met de Login-rollen “Supervisor” en “Service” verschijnt bovendien het administratieaanzicht in het menu. De aanzicht stelt speciale functies voor gekwalificeerd en geautoriseerd personeel beschikbaar. Nadere informatie vindt u in de servicehandleiding.

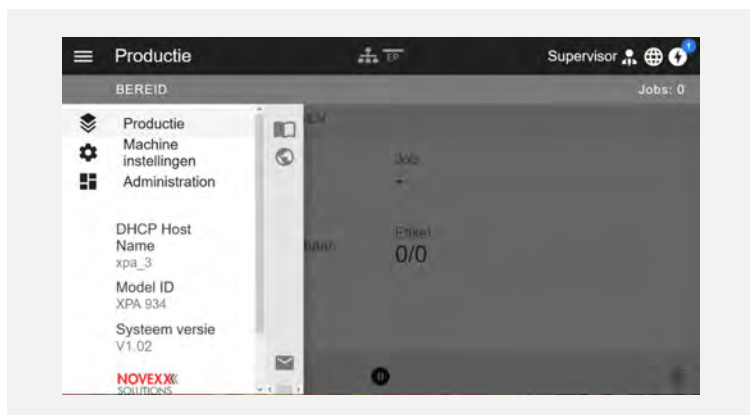

Afbeelding 31: Na de login als supervisor of service verschijnt bovendien de entry “Administration” (A) in menu.

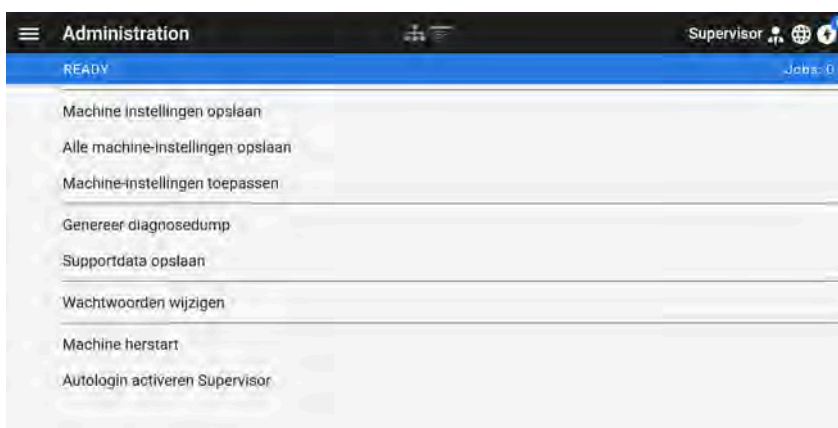

Afbeelding 32: Administratieaanzicht (alleen met “Supervisor” of “Service” rechten).

## PARAMETERMENU

### Overzicht parametermenu

De onderstaande tabel geeft een overzicht van de structuur van het parametermenu en de parameters die het bevat.

! Alleen de in het rood gedrukte parameters worden hier beschreven. De in het zwart gedrukte parameters zijn alleen relevant voor het servicepersoneel en worden daarom beschreven in de installatie- en servicehandleiding.

► Klik op de betreffende link (rode tekst) in de tabel om naar de beschrijving van de parameter te gaan.

Favorieten <sup>[12]</sup>	Print (voortzetting)	Print (voortzetting)
Parameter 1	┆ Printkop omhoog limiet <sup>[15]</sup>	┆ Foliebesp. vanaf <sup>[16]</sup>
Parameter 2	┆ Materiaal type	┆ Transport mode
...	┆ Tussenr.correctie	Format
Parameter n	┆ Materiaal lengte	┆ Barcode hoogte
	┆ Mat. breedte	┆ UPC leesb. tekst
	┆ Fotocel type	┆ EAN leesb. tekst
	┆ Punch mode	┆ EAN Scheid.Strepen
<b>Print</b>	┆ Fotocel inst. <sup>[13]</sup>	┆ Gedraaide barcodes
Opdracht wissen	┆ Mat.einde detect	┆ Printrichting
Print contrast	┆ Opwikk. Spanning	Doorvoersnelheid
Printkop druk	┆ Folie	(Terugtrek snelheid)
X-as correctie	┆ Folie breedte	Offset pr.contr.
Y-as correctie	┆ Foliespanning Opw.	
Printsnelheid	┆ Folie spanning	
Spooler wissen	┆ Kleurzijde	
Materiaal	┆ Folie lengte	
┆ Etiket	┆ Folie buiten diam.	
┆ Etiketlengte meten	┆ Folie binnendiam.	
┆ Afdruk manier	┆ Folie besparing <sup>[14]</sup>	
┆ Printkop naar beneden <sup>[15]</sup>	┆ Printkop naar beneden <sup>[16]</sup>	

Tabel 9: Parametermenu deel 1 (parameters tussen haakjes en zijn alleen met de toegangs autor. "Service-Modus" zichtbaar)

<sup>12</sup> Door gebruiker gedefinieerde parametersselectie, zie hoofdstuk **Definitie van favorieten** op pagina 56.

<sup>13</sup> Alleen met Print > Materiaal > Etiket > FotocelWerkwijze = "Handmatig"

<sup>14</sup> Alleen met l'option d'économie de ruban installé

<sup>15</sup> Alleen met Print > Materiaal > Etiket > Afdruk manier = "Printkopliften"

<sup>16</sup> Alleen met Print > Materiaal > Folie > Folie besparing = "Aan"

Dispenser	Opties	System
Afgifte mode	Keuze	Toegangs autor.
Real 1:1	┆ Randapparaatuur	Snelheids eenheid
┆ Afgifte modus	 Hier verschijnen de submenu's per parameters voor opties, als opties zijn ingebouwd in de machine. Zie de installatie- of servicehandleiding voor meer informatie.	(Operator wachtwoord)
┆ Max InitFeedback		(Supervisor Wachtwoord)
Snelheid		(Service Wachtwoord)
┆ Printsnelheid		Fabrieksinstellingen
┆ Doorvoersnelheid		Klant instelling
Start Signaal		Setup Wizards
┆ Start Offset		(Run Setup Wizard?)
┆ Start-print mode		Inschakelwijze
┆ Applicatie mode	Etiketten sensor	(TD wrong head error)
┆ Startfout Stop	┆ Sensor type	(Spooler grootte)
┆ Produkt lengte	┆ Clear-label sensor	Hardware instelling
┆ Multi.label Mode	┆ Sensor inleren	┆ (Printer type)
┆ Etiket 2 offset <sup>[17]</sup>	┆ APSF etiketten sensor <sup>[18]</sup>	┆ Tijdzone
┆ Etiket 3 offset <sup>[19]</sup>	┆ Pr.kop-Sens afst.	┆ Realtime klok
Afgifte positie	┆ Etiketdetectie	┆ Pr.kop-Sens afst.
Dispenserkant	┆ Sensor inleren	Afdrukcontrole
Printk-Disp.Afst. <sup>[20]</sup>	Toetsenbord	┆ Tussenr.Zoekaant
Display mode		┆ Snel opstarten
Afgifte teller		┆ Tussenr.zoekmethode
Disp.teller reset		┆ Max.InitFeedback
Opwikk. Spanning		┆ Folie rek
		┆ Ext.start aantal
		┆ Herprint functie
		┆ Folie einde melding
		┆ Foliemeld. Stop
		┆ Herprint na fout
		┆ Enkele opdr.mode
		┆ Temp. reductie
		┆ Print info mode

Tabel 10: Parameternu deel 2 (parameters tussen haakjes en zijn alleen met de toegangs autor. "Service-Modus" zichtbaar)

<sup>17</sup> Alleen met Dispenser > Start Signaal > Multi.Label Mode = "Etik./Start"

<sup>18</sup> Alleen met geïntegreerde APSF-kaart.

<sup>19</sup> Alleen met Dispenser > Start Signaal > Multi.Label Mode = "Etik./Start" met x=3

<sup>20</sup> Alleen met Dispenser > Dispenserkant = "Gebruiker gedef."

Printer taal	Printer taal (cont.)	Interface
Print interpret.	L Commando's	Afdruk Interface
EasyPlug instelling	└ Etiket voorvoegsl.	Netwerk
└ Ascii filter	└ Prefix controle	└ IP adres toewijzen
└ Character sets	└ Delimiter char.	└ IP adres
└ EasyPlug fout	└ Commando ^PR	└ Net Mask
└ EasyPlug waarschuwing	└ Commando ^MT	└ Gateway adres
└ Spooler mode	└ Commando ^JM	└ Poort adres
└ Standalone ingang	L Commando ^MD/~SD	└ DHCP Host Name
└ #VW/I interface	PDF instelling <sup>[21]</sup>	L Services
└ Printer ID. nr.	└ PDF adrukhoeveelheid	└ WEB Server
└ Param. volgorde	└ Schalen naar etiket	└ FTP Server
└ Negeer #IM cmd.	└ Handmatig schalen <sup>[22]</sup>	└ WLAN
└ (Ignore print setting cmds.)	└ Zwart/Wit drempel PDF obj.	└ (MQTT broker)
L (Ignore immediate cmds.)	└ Zwart/Wit drempel afbeelding	└ (MQTT broker IP) <sup>[23]</sup>
ZPL instelling <sup>[24]</sup>	└ Draai 90°	└ Time Client
└ Handm.kalibreren	└ Printrichting	└ Time Server IP <sup>[25]</sup>
└ Contrast	└ Easyplug imm. ondersteuning	└ Tijdzone <sup>[26]</sup>
└ Etiket boven	└ Easyplug imm. interface <sup>[27]</sup>	L Sync.interval <sup>[26]</sup>
└ Positie links	L Easyplug imm. poort <sup>[27]</sup> <sup>[28]</sup>	Seriële poort 1
└ Fout melding		└ Baudrate
└ Fout controleren		└ Aantal data bits
└ Resolutie		└ Pariteit
└ 305dpi verhouding		└ Stop bits
└ Plaatjes opslagmap		└ Data synchr.
└ Invers etiket		L RS232 frame err.

Tabel 11: Parametermenu deel 3 (parameters tussen haakjes en zijn alleen met de toegangs autor. "Service-Modus" zichtbaar)

<sup>21</sup> Alleen met Printer taal > Print interpret. = "PDF direct"

<sup>22</sup> Alleen met Printer taal > PDF instelling > Schalen naar etiket = "Nee"

<sup>23</sup> Alleen met Interface > Netwerk > Services > MQTT broker = "Externe server"

<sup>24</sup> Alleen met Printer taal > Print interpret. = "ZPL Emulatie"

<sup>25</sup> Alleen met Interface > Netwerk > Services > Time Client = "Time Server IP"

<sup>26</sup> Alleen met Interface > Netwerk > Services > Time Client = "Automatisch" of "Time Server IP"

<sup>27</sup> Alleen met Printer taal > PDF instelling > Easyplug imm. ondersteuning = "Ja"

<sup>28</sup> Alleen met Printer taal > PDF instelling > Easyplug imm. interface = "TCP/IP aansluiting"

Interface (voortzetting)		Tools		Tools (voortzetting)	
Drives		Diagnose		Internal Flash	
┆	Drive C	┆	(Gebruiker aangepast) <sup>[29]</sup>	┆	Kopiëren van USB <sup>[30]</sup>
┆	Drive D		┆ Parameter 1	┆	Verwijder map
┆	Drive E		┆ ...		
Home-modus			┆ Parameter n		
		┆	Param. opslaan		
		┆	Gen.Support Data		
		┆	Easypl.LogFile <sup>[31]</sup>		
		┆	LogFiles wissen <sup>[31]</sup>		
		┆	EasyPlug monitor		
		┆	EP Monitor mode		
		Test			
		┆	Sensortest		
		┆	Print test		
		(Onderhoud)			
		┆	(Service gedaan)		
		┆	(Pr.kop wisseling)		
		┆	(Printrol wisselingen)		
		┆	(Serv. data reset)		
		(Instelling)			
		┆	(Sensor Instelling)		
		┆	(Mat.einde Tolerantie)		
		┆	(Etiket invoer inst.)		
		┆	(Invoerlengte inst.)		
		┆	(Rat.tran. vooruit)		
		┆	(Rat.tran. achterw)		
		┆	(Y Pos. calibratie)		
		┆	(Afst.Printk.rustpos.)		

Tabel 12: Parametermenu deel 4 (parameters tussen haakjes en zijn alleen met de toegangs autor. "Service-Modus" zichtbaar)

<sup>29</sup> Parameters waarvan de instelling van de fabrieksinstelling afwijkt

<sup>30</sup> Als een extern flashgeheugen is aangesloten op een van de USB-interfaces achteraan

<sup>31</sup> Alleen met Interface > Drives > Drive C ≠ "Geen"

Info		Info (voortzetting)		Info (voortzetting)	
Model ID		L	Totale bedr.uren		┆ Max.etiketlengte
Status afdruk		System		L	Klant instelling
┆	Printer Status	L	Machinegegevens	L	CPU board info.
┆	Geheugen Status		┆ Serienummer		┆ CPU herkenning
┆	Font Status		┆ Productcode		┆ FPGA versie
┆	Service Status		┆ Bedrijfsnaam		┆ EMMC Name
┆	Dottest eindloos		L Prod. Datum		┆ U-Boot Version
┆	Dottest tsruimte	L	Mod. FW versie		┆ Module naam
L	Referentie etik.		┆ Systeem versie		┆ MAC address
Statistieken			┆ Systeem revisie		┆ Module part nr.
L	Printkop		┆ Systeem datum		┆ PCB Art.Nr.
	┆ Geprinte meters		┆ Operator panel		┆ Serienummer
	┆ Head strobes		┆ Folie afwikkelaar		┆ Prod. Datum
	┆ Totaal aantal printkopbew.		┆ Folie Opwikkelaar		┆ Elektronica
	┆ Bedrijfsuren		┆ TPH vermogen		L Module type
	┆ Contrastverdeling		┆ Basis I/O	L	Operator panel
	┆ Printkop drukverdeling		┆ 8 I/O 1 <sup>[32]</sup>		L Serienummer
	┆ Thermische verdeling		┆ 8 I/O 2 <sup>[33]</sup>	L	Folie afwikkelaar
	L Printsnelheid verdeling		┆ Mat. opwikkelaar		┆ Module naam
┆	Geprinte meters		L Materiaal trekken		┆ Module part nr.
┆	Tot.Prinroltransport	L	Geheugen geg.		┆ Serienummer
┆	Totaal aantal printkopbew.		┆ Tot.geheugengro.		┆ Prod. Datum
┆	Servicediensten		┆ Geh.ruimte voor RAMdisk		┆ Elektronica
┆	Printkop nummer		┆ Opslag media		┆ CAN MAC adres
┆	Prinrol nummer		┆ Internal Flash		L Module type
┆	Materiaaltransp.		┆ USB1 <sup>[34]</sup>		
┆	Tot. folietransp		┆ USB2 <sup>[35]</sup>		
┆	Head strobes		┆ Spooler grootte		
┆	Bedrijfsuren		┆ Geh.voor PrnJob		

Tabel 13: Paramettermenu deel 5 (parameters tussen haakjes en zijn alleen met de toegangs autor. "Service-Modus" zichtbaar)

<sup>32</sup> Alleen met geïntegreerde 8IO-kaart.

<sup>33</sup> Alleen met geïntegreerde tweede 8IO-kaart.

<sup>34</sup> Als een extern flashgeheugen is aangesloten op een van de USB-interfaces achteraan

<sup>35</sup> Als een tweede extern flashgeheugen is aangesloten op een van de USB-interfaces achteraan

Info (voortzetting)		Info (voortzetting)		Info (voortzetting)	
L	Folie Opwikkelaar		┆ Prod. Datum	L	Voeding
	┆ Module naam		┆ Elektronica		┆ Module naam
	┆ Module part nr.		┆ CAN MAC adres		┆ Module part nr.
	┆ Serienummer		L Module type		┆ Serienummer
	┆ Prod. Datum	L	8 I/O 1 <sup>[36]</sup>		┆ Prod. Datum
	┆ Elektronica		┆ Module naam		┆ Module type
	┆ CAN MAC adres		┆ Module part nr.		L Versie
	L Module type		┆ Serienummer	L	APSF <sup>[37]</sup>
L	Mat. opwikkelaar		┆ Prod. Datum		┆ Module name
	┆ Module naam		┆ Elektronica		┆ Modulepartnumb.
	┆ Module part nr.		┆ CAN MAC adres		┆ Elektronica
	┆ Serienummer		L Module type		L Module type
	┆ Prod. Datum	L	8 I/O 2 <sup>[38]</sup>	L	Printkop
	┆ Elektronica		┆ Module naam		┆ Module naam
	┆ CAN MAC adres		┆ Module part nr.		┆ Module part nr.
	L Module type		┆ Serienummer		┆ Serienummer
L	TPH vermogen		┆ Prod. Datum		┆ Prod. Datum
	┆ Module naam		┆ Elektronica		┆ Module type
	┆ Module part nr.		┆ CAN MAC adres		┆ Resolutie
	┆ Serienummer		L Module type		┆ Breedte
	┆ Prod. Datum	L	Materiaal trekken		L Weerstand
	┆ Elektronica		┆ Module naam		Metingen
	┆ CAN MAC adres		┆ Module part nr.	┆	Rest.folielengte
	L Module type		┆ Serienummer	┆	Folie diameter
L	Basis I/O		┆ Prod. Datum	┆	Diameter folie opwikkelaar
	┆ Module naam		┆ Elektronica	┆	Ø mat.opwikk.
	┆ Module part nr.		┆ CAN MAC adres	L	Pr.kop temperatuur
	┆ PCB Art.Nr.		L Module type		
	┆ Serienummer				

Tabel 14: Parameternu deel 6 (parameters tussen haakjes en zijn alleen met de toegangs autor. "Service-Modus" zichtbaar)

<sup>36</sup> Alleen met geïntegreerde 8IO-kaart.

<sup>37</sup> Alleen met geïntegreerde APSF-kaart.

<sup>38</sup> Alleen met geïntegreerde tweede 8IO-kaart.

## Parameterreferentie

### Print contrast

Instelbereik	Voorinst.	Stapgrootte	Easy Plug
		1	#!H, #PC2045

**VOORZICHTIG!**

De parameter Print contrast beïnvloed direct de levensduur van de printkop. Er geldt: "Des te hoger de instelling Print contrast is, des te geringer de levensduur van de printkop". Dit geldt nog meer voor instellingen boven 100%. Om die reden:

- Kies altijd de laagst mogelijk instelling die nog een acceptabel afdrukesultaat levert.

### X-as correctie

Instelbereik	Voorinst.	Stapgrootte	Easy Plug
[-15...15] mm	0,0 mm	0,1 mm	#PC1020

Het nulpunt van de afdruk wordt in verhouding tot de etiketrand op de X-as, d.w.z. dwars ten opzichte van materiaal, verschoven.

- Maximale verplaatsing weg van de etiketrand: +15,0 mm
- Geen correctie: 0,0 mm
- Maximale offset tot etiketrand: -15,0 mm

**!** Als de instelling wordt veranderd terwijl een printopdracht is gestopt, berekent de printer het formaat met de veranderde waarden opnieuw.

Voorzichtig met grafieken, die meteen van de Easy Plug-bevelen #YI, #YIR of #YIB aangemaakt werden! Wordt de grafiek door de verandering van de parameter X-as correctie tot over de etikettenrand verschoven, dan gaat het "uitstekende" deel van de grafische informatie verloren.

### Y-as correctie

Instelbereik	Voorinst.	Stapgrootte	Easy Plug
[-15...15] mm	0,0 mm	0,1 mm	#PC1021

Het nulpunt van de uitdruk wordt in relatie tot de stanspositie op de Y-as, d.w.z. In voorwaartsrichting verschoven.

- Maximale offset in voorwaartsrichting: +15,0 mm
- Geen correctie: 0,0 mm
- Maximale offset tegen voorwaartsrichting: -15,0 mm

**!** Als de instelling wordt veranderd terwijl een printopdracht is gestopt, berekent de printer het formaat met de veranderde waarden opnieuw.

Voorzichtig met grafieken, die meteen van de Easy Plug-bevelen #YI, #YIR of #YIB aangemaakt werden! Wordt de grafiek door de verandering van de parameter Y-as correctie tot over de etikettenrand verschoven, dan gaat het "uitstekende" deel van de grafische informatie verloren.

## Printsnelheid

(printsnelheid)

Instelbereik (inch/s)	Voorinst.	Stapgrootte	Easy Plug
[3,0..16,0] inch/s	8,0 inch/s	0,1 inch/s	#PC1003, #PR

Instelbereik (mm/s)	Voorinst.	Stapgrootte	Easy Plug
[76..400] mm/s	203 mm/s	1 mm/s	#PC1051, #PR

! De eenheid kan worden omgeschakeld tussen inches/s en mm/s (zie parameter System > Snelheids eenheid).

De printsnelheid (materiaaldoorvoer) kan overeenkomstig de gebruikte folies/materiaalcombinatie worden aangepast om het contrast en de graad van zwarteheid van de afdruk te optimaliseren.

## Opdracht wissen

Na het activeren van de functie (toets 4) breekt de printer de bewerking van de actieve printopdracht af.

## Spooler wissen

Na het activeren van de functie (toets 4) worden alle in de printer-spooler aanwezige printopdracht gewist.

## Etiketlengte meten

(etikettenlengte meten)

! Werkt alleen met geladen etiketten.

Meet de etikettenlengte en neemt de waarde over in de parameter Materiaal lengte. Tijdens de meting wordt het etikettenmateriaal met ca. 2 etikettenlengtes vooruitgeschoven.

## Afdruk manier

Instellingen	Voorinst.	Stapgrootte	Easy Plug
Thermo transfer, Thermo Direct	Thermo transfer	--	#PC2018, #ER

- *Thermo transfer*: Thermotransfer-printen (Folie-eindsensor is ingeschakeld)
- *Thermo Direct*: Thermodirect-printen (Folie-eindsensor is uitgeschakeld)

## Materiaal type

Instellingen	Voorinst.	Stapgrootte	Easy Plug
Eindloos, Gestanst	Gestanst	--	#PC1005, #IM

Definitie van het gebruikte materiaal, waarbij een onderscheid wordt gemaakt tussen eindeloos materiaal en gestanst materiaal (gaten stansen, zelfklevend materiaal met registerstans). De herkende stanspositie komt overeen met het begin van het etiket.

- *Eindloos*: Als er materiaal zonder stansen moet worden gebruikt.
- *Gestanst*: Als er materiaal met stansen moet worden gebruikt.

! De waarde wordt overschreven bij het verzenden van een etikettenformaat door het overeenkomstige Easy Plug commando.

## Materiaal lengte

Instellingen	Voorinst.	Stapgrootte	Easy Plug
[5...max. etikettenlengte <sup>[39]</sup> ]	100 mm	0,1 mm	#PC1006, #IM

De materiaallengte (etikettenlengte) is de stansafstand, gemeten van de voorkant (begin) van een etiket tot de voorkant van het volgende etiket.

! De waarde wordt overschreven bij het verzenden van een etikettenformaat door het overeenkomstige Easy Plug commando.

## Mat. breedte

Instellingen	Voorinst.	Stapgrootte	Easy Plug
6,0...max. breedte <sup>[40]</sup>	100 mm	0,1 mm	#PC1007, #IM

Nulpositie van de linker rand. Wanneer de printer in de line-printer-modus werkt, kan in millimeterstapen veranderd worden.

## Fotocel type

(fotoceltype)

Instellingen	Voorinst.	Stapgrootte	Easy Plug
Gestanst, Reflex	Gestanst	--	#PC2015, #IM

- *Gestanst*: Standaard-fotocel (voor etiketten met door- of registerstansing (zelfklevende etiketten))
- *Reflex*: Reflex-fotocel (voor reflexmarkeringen op de materiaal-onderzijde)

! De instelling "Reflex" verschijnt alleen, als

- de optionele combisensor is ingebouwd
- de combisensor is geactiveerd (Opties > Sensor type = "Gecombin.Sensor")

<sup>39</sup> De max. etikettenlengte hangt af van verschillende factoren, bijv. van geheugenconfiguratie.

<sup>40</sup> De max. breedte hangt af van verschillende factoren, bijv. van geheugenconfiguratie.

**Folie breedte**

Instelbereik	Voorinst.	Stapgrootte	Easy Plug
[25...110] mm	110 mm	1 mm	#PC1033

Breedte van gebruikt thermotransfer folie.

**Kleurzijde**

Instellingen	Voorinst.	Stapgrootte	Easy Plug
Binnen, Buiten	Binnen	--	#PC1049

- *Binnen*: De folierol is met de kleurzijde naar *binnen* gewikkeld
- *Buiten*: De folierol is met de kleurzijde naar *buiten* gewikkeld.

**Folie lengte**

Instelbereik	Voorinst.	Stapgrootte	Easy Plug
[300,0...1300,0] m	1000,0 m	0,1 m	#PC1038

Folie lengte van gebruikte folierol. De folie lengte staat op de verpakking van nieuwe folierol. Deze instelling is voor de juiste werking van de folie einde waarschuwing vereist.

**Folie buiten diam.**

(folie-buitendiameter)

Instelbereik	Voorinst.	Stapgrootte	Easy Plug
[50,0...150,0] mm	100,0 mm	0,1 mm	#PC1039

Buiten-Ø van gebruikte folierol. Deze instelling is voor de juiste werking van de folie einde waarschuwing vereist.

**Folie binnendiam.**

(folie-binnendiameter)

Instelbereik	Voorinst.	Stapgrootte	Easy Plug
[28,0...40,0] mm	33,0 mm	0,1 mm	#PC1040

Binnen-Ø van gebruikte folierol. Deze instelling is voor de juiste werking van de folie einde waarschuwing vereist.

! Binnen-Ø van folierol = buiten-Ø van foliekern!

**Folie einde melding**

Instelbereik	Voorinst.	Stapgrootte	Easy Plug
[5,0...300,0] mm	25,0 mm	0,1 mm	#PC2083

Instellen van een kritische folierestlengte. Komt de folievoorraad onder de ingestelde lengte, verschijnt een ...

- Waarschuwing, als System > Afdrukcontrole > Foliemeld. Stop = "Uit"
- Foutmelding, als System > Afdrukcontrole > Foliemeld. Stop = "Aan"; bovendien stopt de printer

Daarnaast kan het uitgangssignaal `warning` bij een optionele 8IO-printplaat worden geactiveerd (zie parameter Opties > 8 I/O 1 > USI-emulatie > Folie bijna leeg sign.).

**Foliemeld. Stop**

Instelbereik	Voorinst.	Stapgrootte	Easy Plug
Uit, Aan	Uit	--	#PC2060

- *Uit*: Printer toont foliewaarschuwing en blijft *niet* staan.
- *Aan*: De printer toont een foutmelding en stopt na het actuele etiket:

```
Status: 5110
Folie bijna op
```

**Temp. reductie**

(Printkop-temperatuurreductie)

Instelbereik	Voorinst.	Stapgrootte	Easy Plug
[0...100]%	20%	5%	#PC2026

Verlaagt bij toenemende printkoptemperatuur de energietoevoer, om een continu goede afdruk te waarborgen.

De volgende instelmogelijkheden zijn aanwezig:

- 0%: Geen temperatuurreductie.
- xx%: Maximaal XX% temperatuurreductie bij hete printkop.

Zie hoofdstuk **Temperatuurcompensatie** op pagina 91 voor meer details.

## Definitie van favorieten

Het is mogelijk om een menupunt Favorieten aan te maken die een selectie van parameters naar eigen keuze bevat.

### Favorietenkeuze in webpanel

 Favorieten worden ingesteld in het webpanel in de weergave Machine-instellingen. Daarvoor moet de bediener ingelogd zijn in het webpanel met de serviceroel.

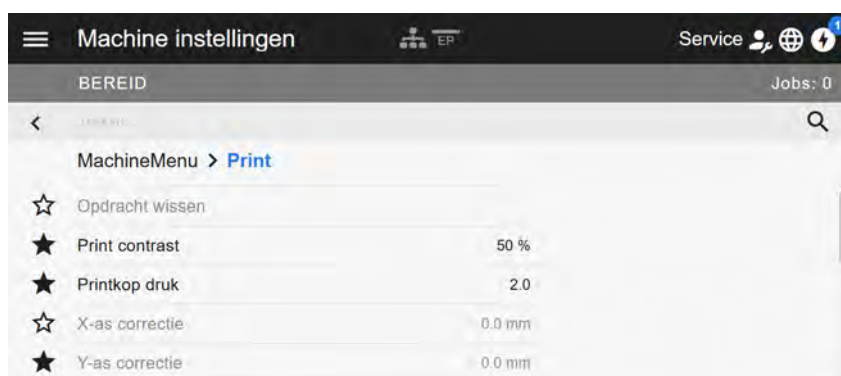

Afbeelding 33: Machine-instellingen worden weergegeven in webpanel. De sterren links van de parameters markeren de favorieten. Gevulde ster = parameter geselecteerd voor favorietenmenu.

► Klik voor selectie als favoriet op de ster naast de parameter (zie afb. boven).

## AANSLUITINGEN



### WAARSCHUWING!

Deze machine werkt op netspanning! Aanraking met onder spanning staande delen kan levensgevaarlijke lichaamsstromen en brandwonden veroorzaken.

- ▶ Verzekeren dat de machine uitgeschakeld is vooraleer de net <:dh>kabel aan te sluiten.
- ▶ De machine alleen op een correct geïnstalleerde contactdoos met randaarde-contact aansluiten.
- ▶ Sluit alleen apparaten aan, die aan de eisen van een ES1-circuit conform EN 62368-1 voldoen.

### VOORZICHTIG!

Gevaar voor beschadiging van de machine door gebrek aan toebehoren

- ▶ Uitsluitend originele toebehoren aansluiten

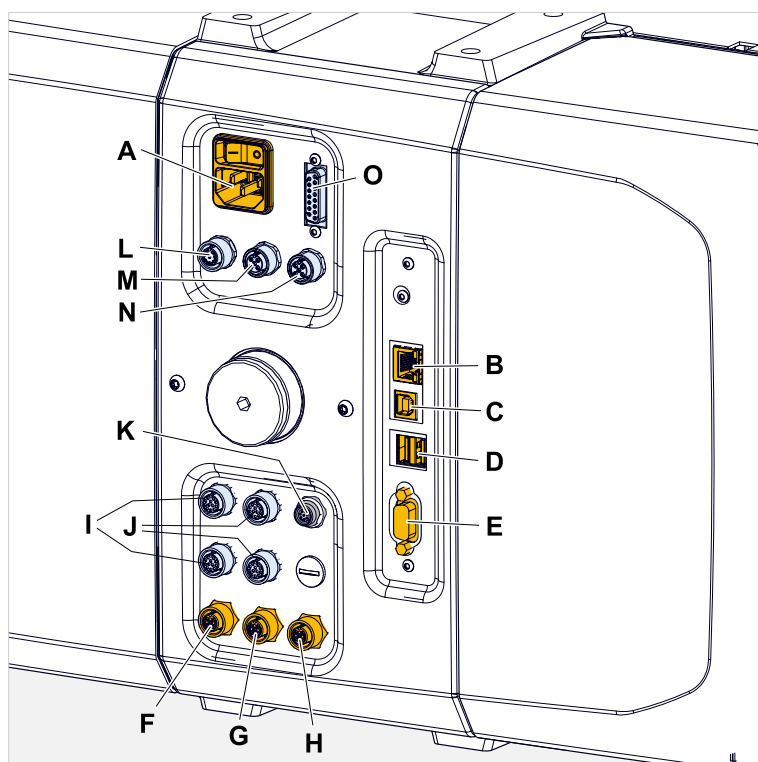

Afbeelding 34: Aansluitingen op een XPA 93x (oranje = standaard; blauw = optie).

Pos.	Aansluiting	Toepassing
A	Aansluiting op het stroomnet	Energievoorziening
B	Netwerkaansluiting (Ethernet 10/100/1000)	Verzenden van printopdrachten vanaf een host (bijv. een pc); uitlezen van servicegegevens; overdragen van firmware; bediening via webserver
C	USB-interface type B (Device)	Verzenden van printopdrachten vanaf een host (bijv. een pc); uitlezen van servicegegevens; overdragen van firmware

Pos.	Aansluiting	Toepassing
<b>D</b>	2 USB-interfaces type A (Host)	Aansluiten van een USB-stick of van toestellen, bv. toetsenbord of scanner
<b>E</b>	Seriële interface (RS232)	Verzenden van printopdrachten vanaf een host (bijv. een pc); uitlezen van servicegegevens; overdragen van firmware
<b>F</b>	Startsensor	Activeert de cyclus van afdrucken doneer (aanbrengen); geschikt voor een standaard industriële sensor, bijvoorbeeld Novexx N102106 of N102109.
<b>G</b>	Roldiameter(RD)-sensor	De RD-sensor is geïntegreerd in de materiaalafroller "Pro 300"; deze signaleert het einde van de materiaalrol.
<b>H</b>	Signaalinterface	Uitgangen van statussignalen die direct met de Novexx N102104 signaaltoren kunnen worden gebruikt.
<b>I</b>	(Optioneel) Signaalinterface	Extra applicatiesignalen of USI-signalen
<b>J</b>	(Optioneel) Signaalinterface	Applicator- of USI-signalen; bijvoorbeeld voor het aansluiten van een applicator
<b>K</b>	(Optioneel) Extern bedieningspaneel	
<b>L</b>	(Optioneel) Encoder	Indien beschikbaar geeft de encoder de momentane snelheid van een transportband door aan het machinebesturingssysteem.
<b>M</b>	(Optioneel)	Niet ondersteund met de huidige firmwareversie
<b>N</b>	(Optioneel)	Niet ondersteund met de huidige firmwareversie
<b>O</b>	(Optioneel) Perifeer apparaat	Aansluiting voor de LTMA-applicator

**Verwante taken**

**Aansluiten op het stroomnet** op pagina 59

# Voor gebruik

## ELEKTRISCHE AANSLUITINGEN

### Aansluiten op het stroomnet

**WAARSCHUWING!**

De machine werkt op netspanning! Aanraking met onder spanning staande delen kan levensgevaarlijke lichaamstromen en brandwonden veroorzaken.

- ▶ Zorg ervoor dat de machine is uitgeschakeld voordat u het netsnoer aansluit.
- ▶ Gebruik de machine alleen met de op het typeplaatje aangegeven spanning.
- ▶ De machine alleen op een correct geïnstalleerde contactdoos met randaarde-contact aansluiten.

### Uitvoering

#### Netsnoer aansluiten:

1. Zorg ervoor dat de machine is uitgeschakeld (netschakelaar (A) in stand "O").

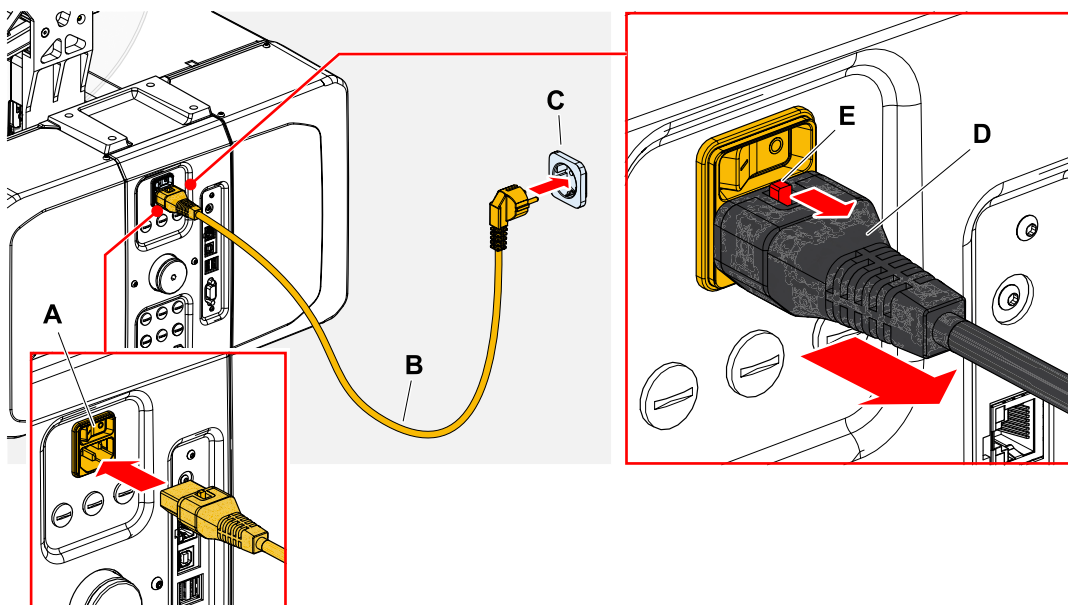

2. Sluit de machine met het meegeleverde netsnoer (B) aan op een stopcontact (C).



Afhankelijk van het land van levering kan het netsnoer een andere stecker voor de openbare stroomvoorziening hebben dan de getoonde stecker.

#### Netsnoer lostrekken:

3. (Optioneel) *Optionele kabel met vergrendeling*: Vergrendelingskop (E, afbeelding boven) in pijl-richting drukken en gelijktijdig de kabel aan de stecker (D, afbeelding boven) eruit trekken.
4. *Standaard kabel*: De kabel aan de stecker eruit trekken .

## Aansluiten op een datahost

Als alternatief kunnen de printgegevens via een van de data-interfaces worden verzonden:

- Ethernet
- USB
- Seriële interface

De gewenste data-interface wordt door de instelling-wizard opgevraagd als u de machine voor het eerst inschakelt. De standaardinstelling is automatische herkenning van de data-interface.

De instelling van de interface zonder de wizard gaat via de parameter Interface > Afdruk Interface.

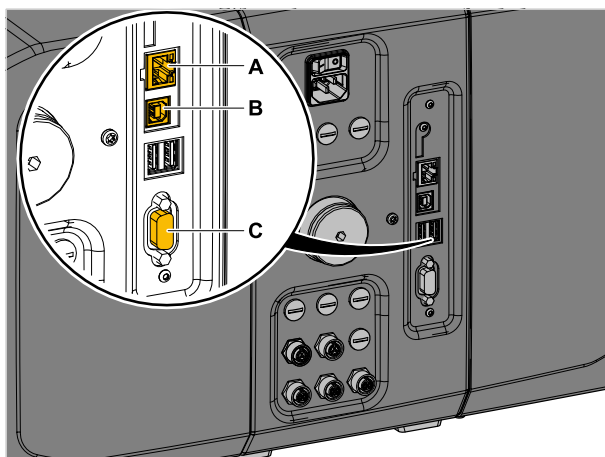

Afbeelding 35: Data-interfaces op XPA 94x (A ethernet, B USB, C RS 232).

► Data-interface met een normale datakabel met de datahost verbinden.

Afhankelijk van de gekozen interface moeten eventueel nog andere parameters ingesteld worden:

- Instellingen voor seriële interface: Interface > Seriële poort 1
- Instellingen voor Ethernet-interface: Interface > Netwerk
  - Netwerkinstel-wizard System > Setup Wizards = “Netwerk” opvragen om alle relevante parameters automatisch op te vragen.

Als alternatief voor de overdracht via een datalijn kunnen printopdrachten ook op een extern opslagmedium worden opgeslagen en van daaruit worden opgeroepen.

## Startsensor aansluiten

De start- of productsensor activeert het print- en aanbrengproces. Dit is vaak een lichtbarrière die wordt geactiveerd door het te etiketteren product.

## De RD-sensor aansluiten

De roldiametersensor (RD) is geïntegreerd in de (optionele) “Pro 300” materiaalafroller. Hij bewaakt de materiaaltoevoer en geeft een waarschuwing of foutmelding als de roldiameter onder een bepaald niveau komt.

De roldiameter (RD)-sensor moet op de “Basic IO”-printplaat worden aangesloten.

Artikelnummer kabelkit: N103074

► Kabel (A) met de kleinere stekker (B) op de afwikkelaar en met de grotere stekker (C) op de “Basic IO-printplaat” (middelste aansluiting) aansluiten.

► Kabel met de twee kabelklemmen (E) en schroeven (D) bevestigen.

! Als voor de toepassing 2 afwikkelaars “Pro 300” zijn gepland, moeten de RD-sensoren via een Y-verdeler (artikelnummer N102146) worden aangesloten.

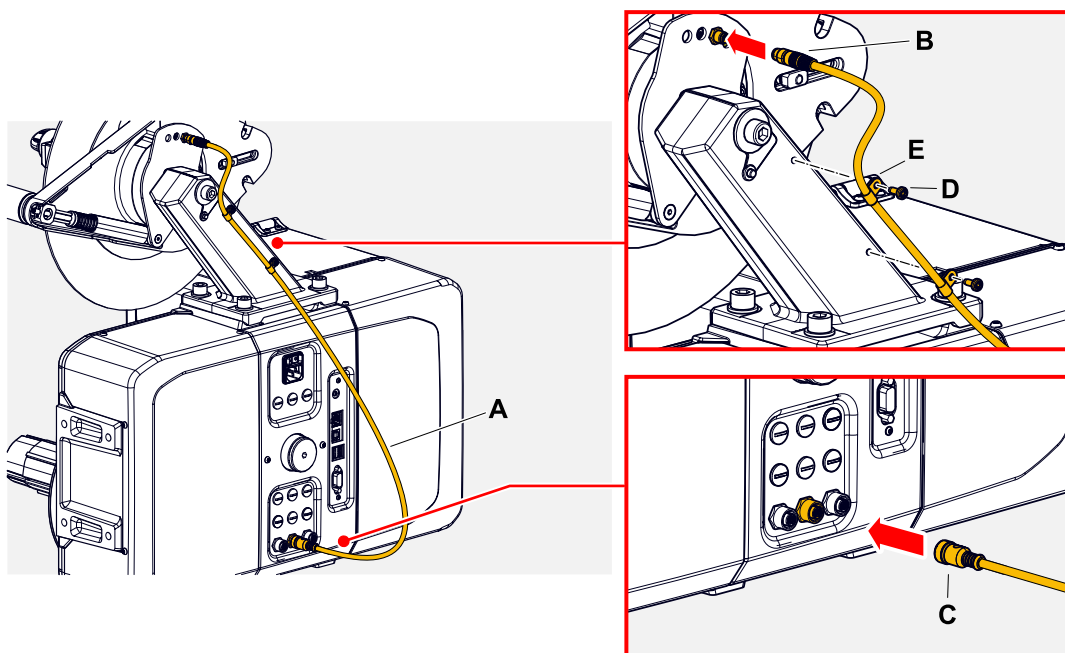

► Stel de parameters in die relevant zijn voor de RD-sensor: Zie submenu Opties > BasicIO > Mat. OD Sensor.

## IN- EN UITSCHAKELLEN

### Inschakelen

► Netschakelaar (A) van machine op “I” (Aan) zetten.

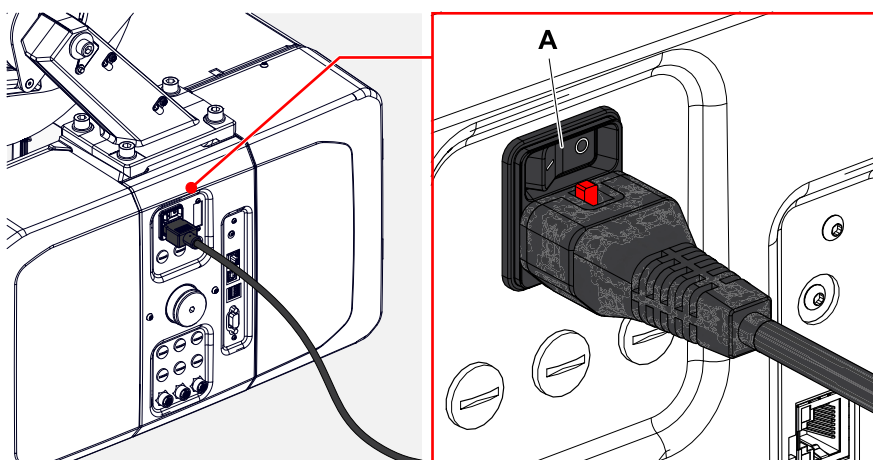

Na het inschakelen, terwijl de machine opstart, worden de volgende gegevens getoond:

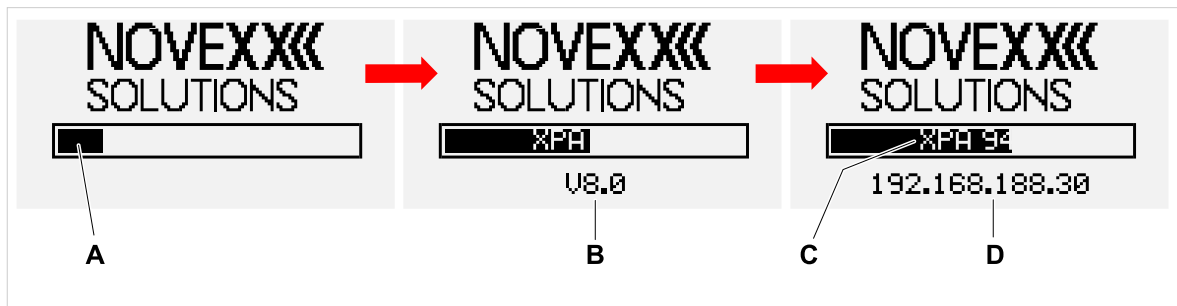

Afbeelding 36: Wisselende informatie op het display tijdens het opstarten: **A** Voortgangsbalk, **B** firmware-versie, **C** printertype, **D** (optioneel) IP-adres (indien Ethernet als gegevensinterface is geselecteerd).

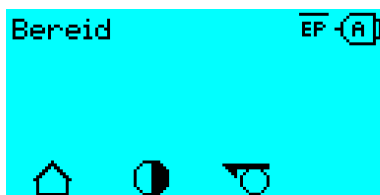

Afbeelding 37: Weergave "Bereid" op de bedrijfsklare machine.

Het kan voorkomen dat er al een foutmelding wordt gegeven voordat het apparaat bedrijfsklaar is. In dat geval verschijnt de betreffende foutmelding, bijvoorbeeld

```
Statusnr. : 5074
Print module open
```

Zodra alle foutmeldingen zijn verholpen, is het apparaat weer bedrijfsklaar.

## Uitschakelen

- Netschakelaar (A, afbeelding boven) van machine op "O" (Uit) zetten.

## Slaapstand

Machine in de slaapstand (standby) zetten:

- Druk ongeveer 3 seconden op Aan/Uit-toets (A) op het bedieningspaneel.

 In de slaapstand wordt de motorbesturing uitgeschakeld, de CPU blijft ingeschakeld.

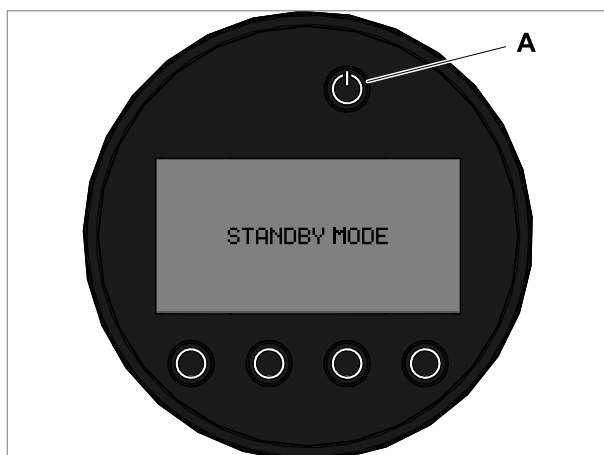

Afbeelding 38: Weergave in slaapstand.

Slaapstand verlaten:

- Druk ongeveer 3 seconden op Aan/Uit-toets (A) op het bedieningspaneel.

### Warme start

Een warme start is sneller dan het volledig in-/uitschakelen van de machine, omdat slechts een deel van de firmware opnieuw wordt opgestart.

- Toetsen 1 + 2 + 3 gelijktijdig indrukken. Weergave:



- Druk om te bevestigen op ✓.

## BASISINSTELLINGEN

### Basisinstelling met de instellingsassistent

De instellings-assistent stuurt de automatische oproep van basisinstellingen in het parametermenu die voor het bedrijf van de printer essentieel zijn.

Nadat de printer voor de eerste keer is ingeschakeld, verschijnt op het bedieningspaneel de vraag of de *instellingsassistent* moet worden gestart (Run Setup Wizard?).

Na het selecteren van "Ja" worden de parameters voor de belangrijkste basisinstellingen in verschillende groepen opgevraagd. Daarvoor worden de relevante parameters automatisch opgeroepen. Na de basisinstellingen, bijv. voor de taal of de printerinterface, worden de netwerk- en dispenserinstellingen optioneel opgevraagd (in alle gevallen ja/nee).

Welke parameters worden opgeroepen, hangt ook af van de keuze in de betreffende voorgaande parameter. Als laatste stap wordt een samenvatting van de gemaakte instellingen weergegeven (afb. onder), die moet worden bevestigd met een druk op de toets.



Afbeelding 39: Samenvatting van de instellingen door de assistent (er moet worden gescrold om alle regels te zien).

#### *Instellingen uitvoeren:*

- ▶ Toets  indrukken.

Er vindt een nieuwe start plaats en de instellingen worden uitgevoerd.

#### *Instellingen verwerpen:*

- ▶ Toets  indrukken.

Daarna start de instellings-assistent opnieuw tot ofwel de instellingen worden uitgevoerd ofwel “Run Setup Wizard?” met “Nee” wordt beantwoord.

Wordt op de initiële vraag “Nee” geselecteerd, start de instellings-assistent niet en vindt de oproep “Run Setup Wizard?” ook na een nieuwe start niet meer plaats. Verder zijn er nog twee mogelijkheden om de basisinstellingen uit te voeren:

-  De overeenkomstige parameters handmatig oproepen en instellen
- De instellings-assistent handmatig starten (parameter System > Setup Wizards oproepen)

## Kerndiameter instellen (afwikkelaar Pro 300)

Voor bedrijf moet de houder van de afwikkelaar Pro 300 aan de kerndiameter van de etikettenrol worden aangepast.

Gereedschap: 3 mm zeskantige schroevendraaier

De afwikkelaar kan met kernadapters aan de binnendiameter van de etikettenrol worden aangepast. Afhankelijk van deze diameter moeten de adapters verschillend gemonteerd of verwijderd worden:

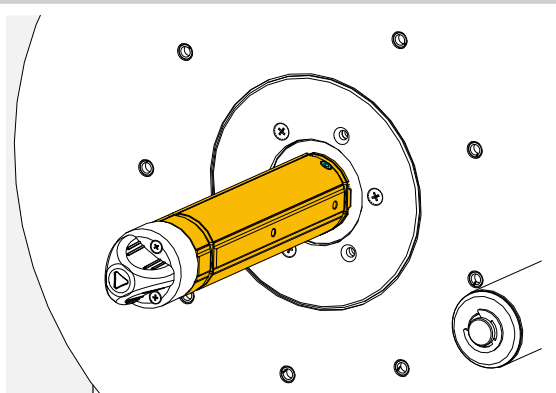
Binnen-Ø etikettenrol	Adapter	
38,1 mm (1")	geen	

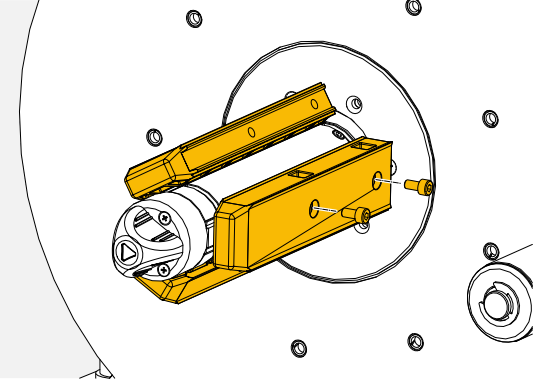
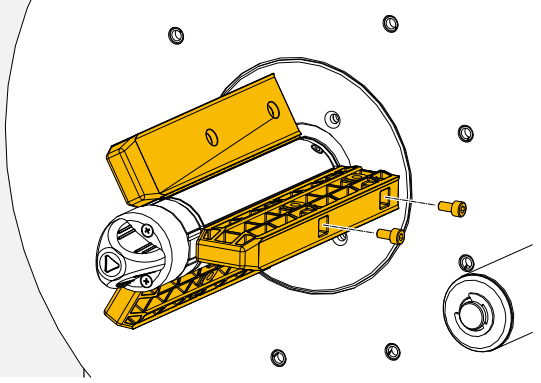
Binnen-Ø etikettenrol	Adapter	
76,2 mm (2")	horizontaal	
101,6 mm (4")	verticaal	

# Gebruik

## DOORLOOPSCHEMA LH

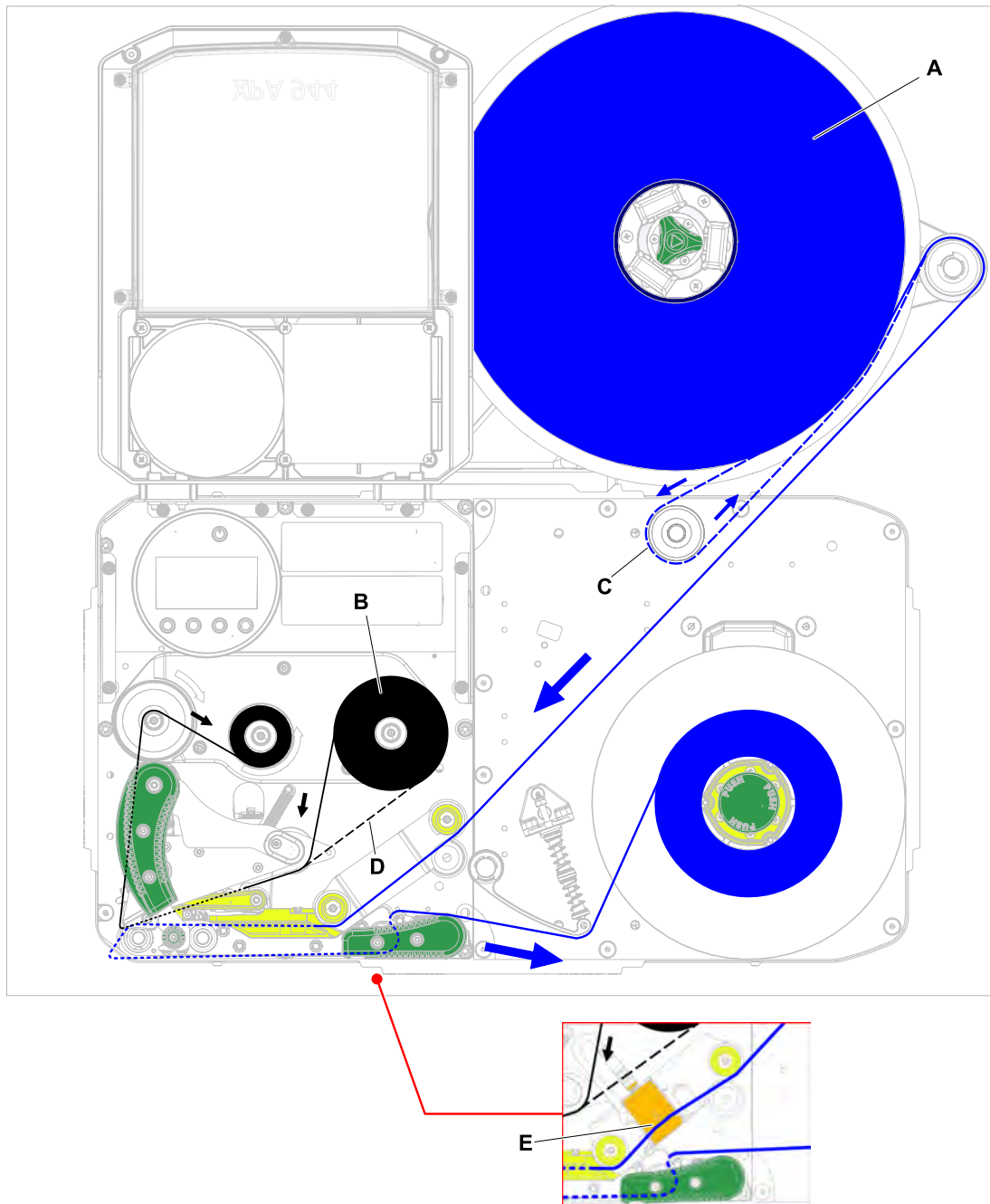

Afbeelding 40: Rijgschema voor etikettenmateriaal (A) en thermo transfer-folie (B) op XPA 944 LH met afwikkelaar met naar *rechts* gerichte arm. C = pad voor naar binnen gewikkeld etikettenmateriaal om de (hier vereiste) optionele omkeerrol; D = pad voor met de kleurzijde naar buiten gewikkelde folie; E = Materiaalstroom door de optionele labelsensor voor transparante etiketten.

! De visualisatie van de materiaalstroom met de optionele labelsensor voor transparante etiketten (kleine afbeelding hieronder) is van toepassing op alle systemen en wordt hier slechts één keer getoond.

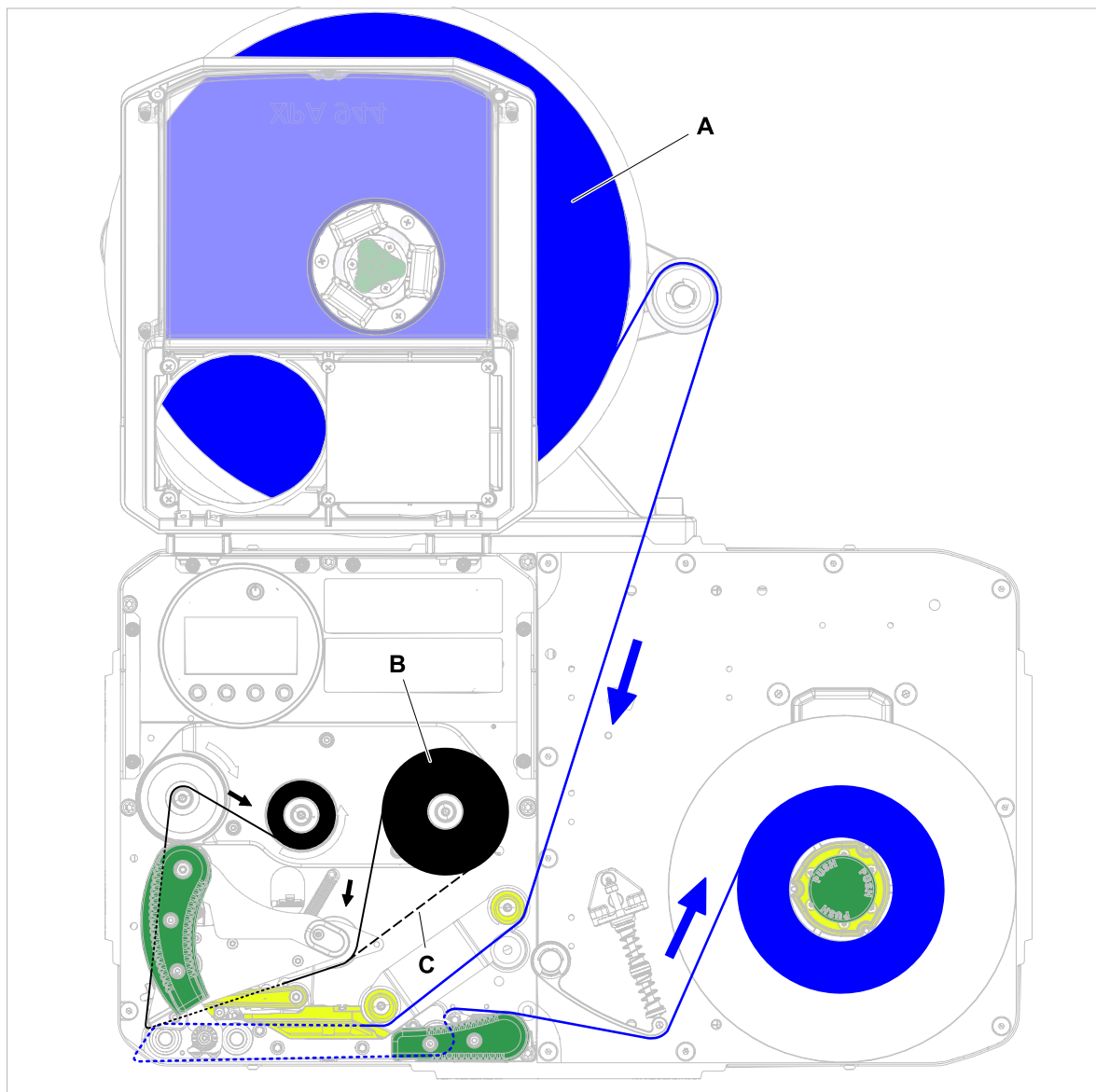

Afbeelding 41: Rijgschema voor etikettenmateriaal (A) en thermo transfer-folie (B) op XPA 944 LH met afwikkelaar "Pro 300" met naar *links* gerichte arm. Naar binnen gewikkeld etikettenmateriaal kan met deze configuratie niet worden gebruik. C = pad voor met de kleurzijde naar buiten gewikkelde folie.

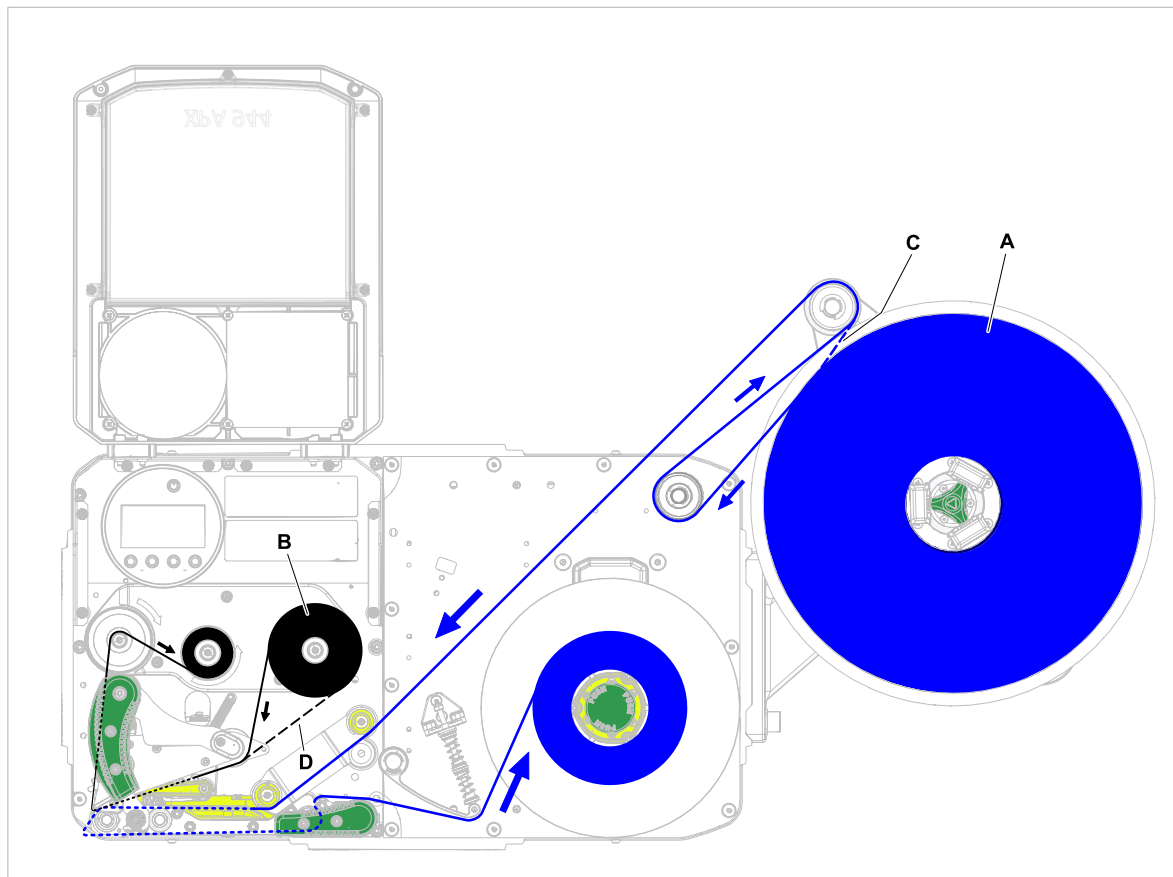

Afbeelding 42: Rijgschema voor etikettenmateriaal (A) en thermo transfer-folie (B) op XPA 944 LH met afwikkelaar "Pro 300" rechts buiten gemonteerd. Met deze configuratie is voor naar buiten gewikkeld etikettenmateriaal een optionele omkeerrol vereist. C = pad voor naar binnen gewikkeld etikettenmateriaal; D = pad voor met de kleurzijde naar buiten gewikkelde folie.

### Verwante taken

**Folie plaatsen** op pagina 72

**Etikettenmateriaal plaatsen** op pagina 78

## DOORLOOPSHEMA RH

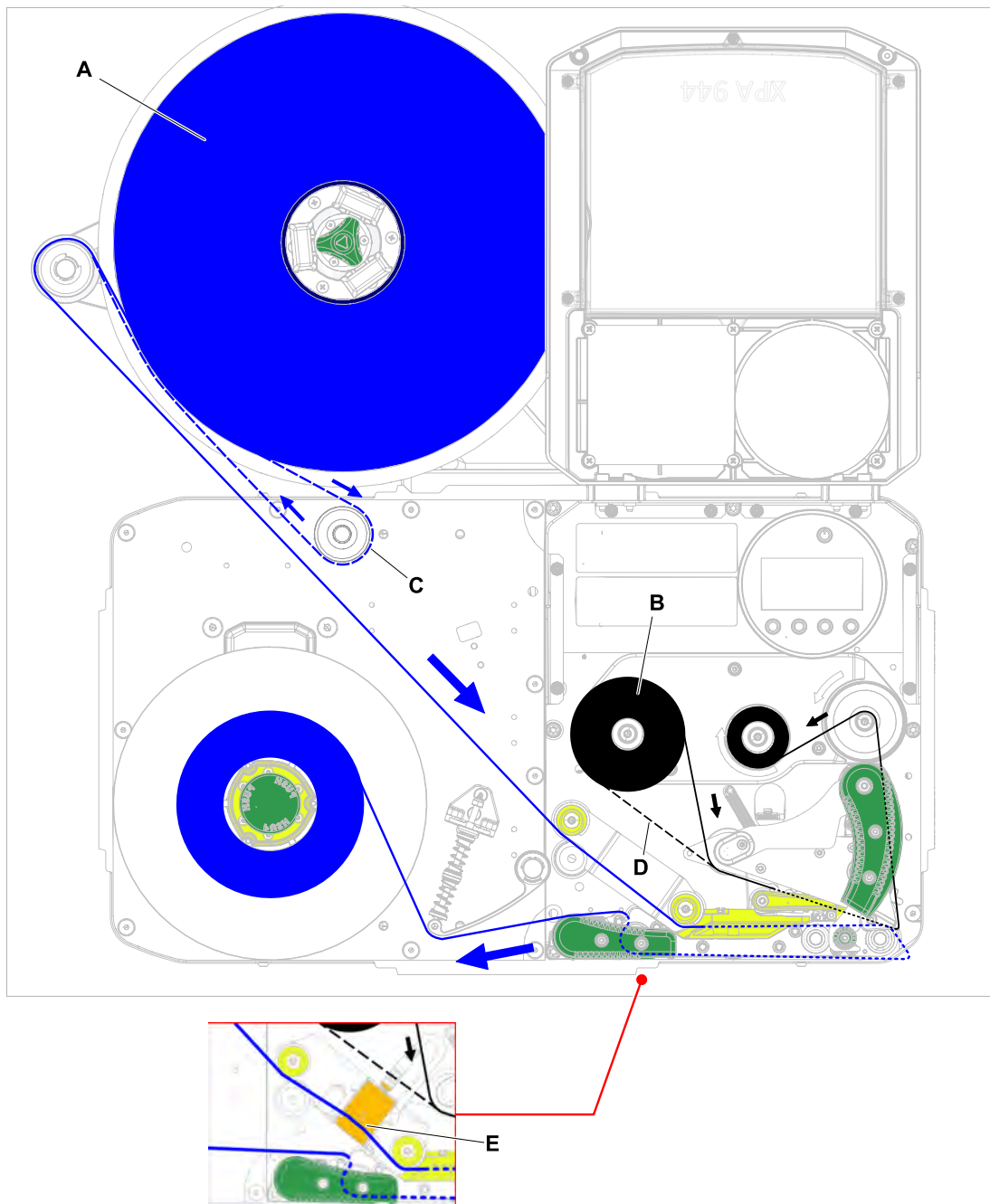

Afbeelding 43: Rijgschema voor etikettenmateriaal (A) en thermo transfer-folie (B) op XPA 944 RH met afwikkelaar met naar links gerichte arm. C = pad voor naar binnen gewikkeld etikettenmateriaal om de (hier vereiste) optionele omkeerrol; D = pad voor met de kleurzijde naar buiten gewikkelde folie; E = Materiaalstroom door de optionele labelsensor voor transparante etiketten.

 De visualisatie van de materiaalstroom met de optionele labelsensor voor transparante etiketten (kleine afbeelding hieronder) is van toepassing op alle systemen en wordt hier slechts één keer getoond.

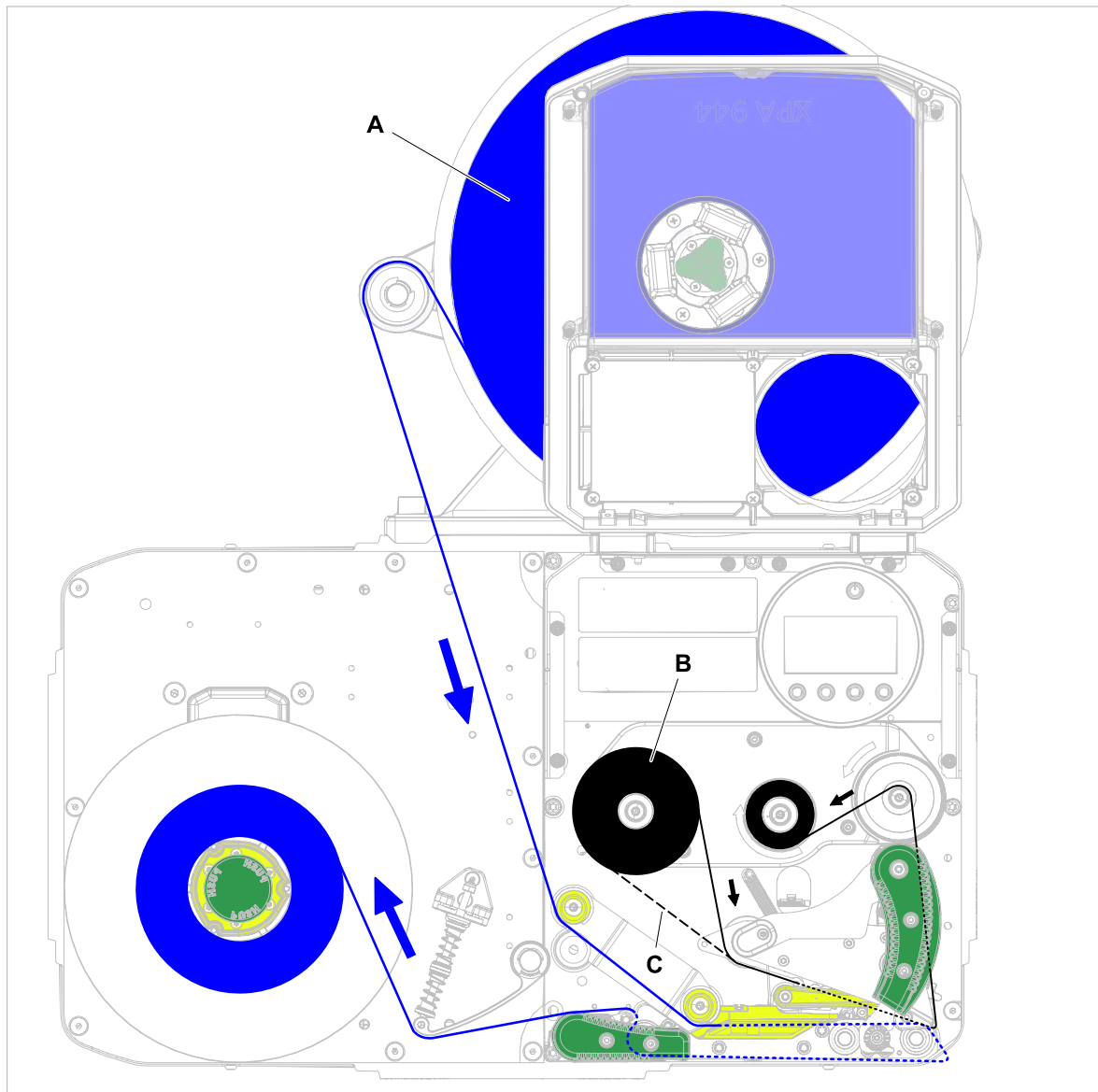

Afbeelding 44: Rijdschema voor etikettenmateriaal (A) en thermo transfer-folie (B) op XPA 944 RH met afwikkelaar "Pro 300" met naar *rechts* gerichte arm. Naar binnen gewikkeld etikettenmateriaal kan met deze configuratie niet worden gebruik. C = pad voor met de kleurzijde naar buiten gewikkelde folie.

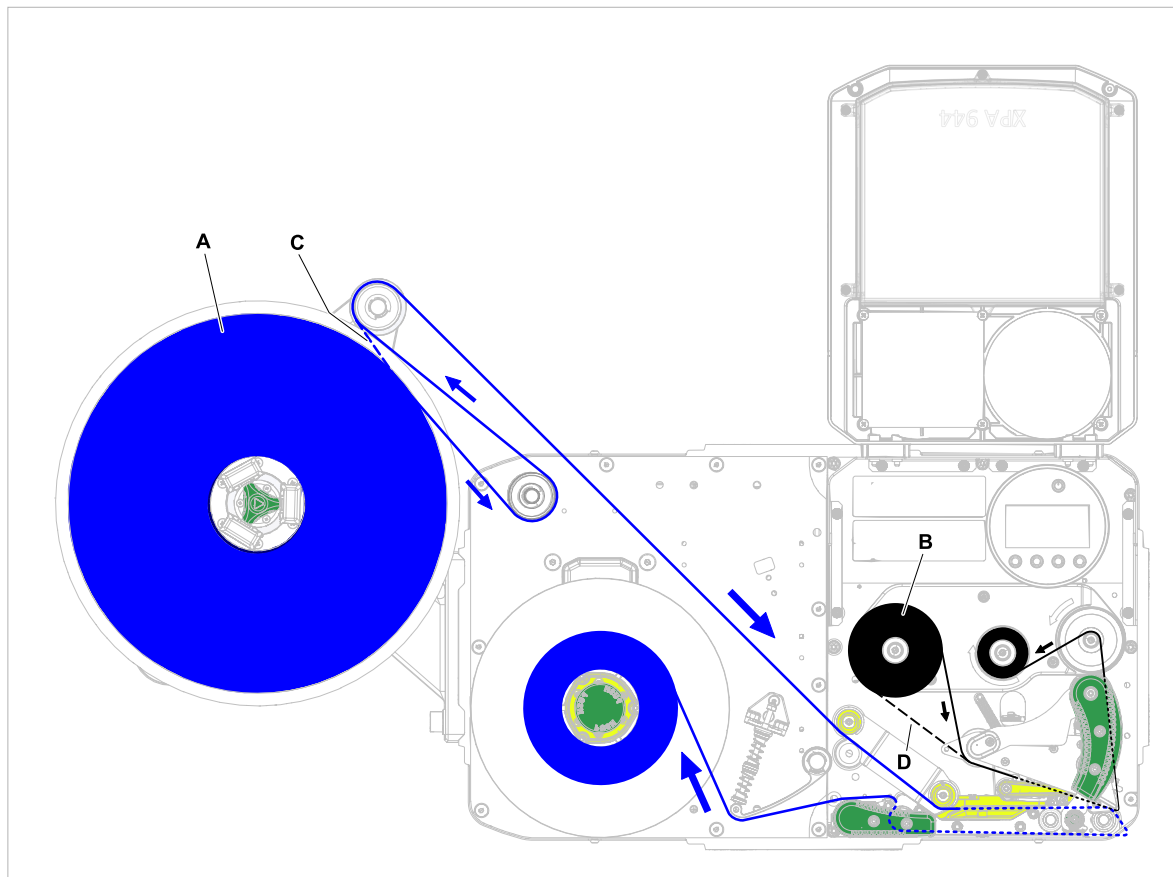

Afbeelding 45: Rijgschema voor etikettenmateriaal (A) en thermo transfer-folie (B) op XPA 944 RH met afwikkelaar "Pro 300" links buiten gemonteerd. Met deze configuratie is voor naar buiten gewikkeld etikettenmateriaal een optionele omkeerrol vereist. C = pad voor naar binnen gewikkeld etikettenmateriaal; D = pad voor met de kleurzijde naar buiten gewikkelde folie.

### Verwante taken

Folie plaatsen op pagina 72

Etikettenmateriaal plaatsen op pagina 78

## PLAATS EN VERWIJDER DE FOLIE

**WAARSCHUWING!**

Scherpe klemplaatjes op de foliedoornen!  
Gevaar voor snijwonden aan de handen.

- ▶ Wees voorzichtig bij het verschuiven/verwijderen van de folierol.

**WAARSCHUWING!**

Printkop kan heet worden tijdens de werking!

- ▶ Voorzichtig bij aanraking.

**WAARSCHUWING!**

Verwondingsgevaar door bewegende en snel roterende onderdelen.

- ▶ Bij werkzaamheden met de machine geen lange haren, losse sieraden, lange mouwen of iets dergelijks.
- ▶ Voor het plaatsen van de etikettenrol garanderen dat zich de machine in Offline-modus staat (display Home).
- ▶ Vóór het bedrijf de kap van het toestel sluiten.

### Folie plaatsen

**Voordat u begint**

- Machine is gestopt (display "Home")
- Verbruikte folie is gestopt
- Nieuwe foliefol conform informatie in de technische gegevens is gereed
- Bij eerste uitrusting: Lege kartonkern is gereed
- De waarschuwingen voor het inbrengen van folie zijn gelezen en begrepen (zie "Plaats en verwijder de folie" op pagina 72)

**Uitvoering**

1. Open de frontkap (A, afbeelding onder).

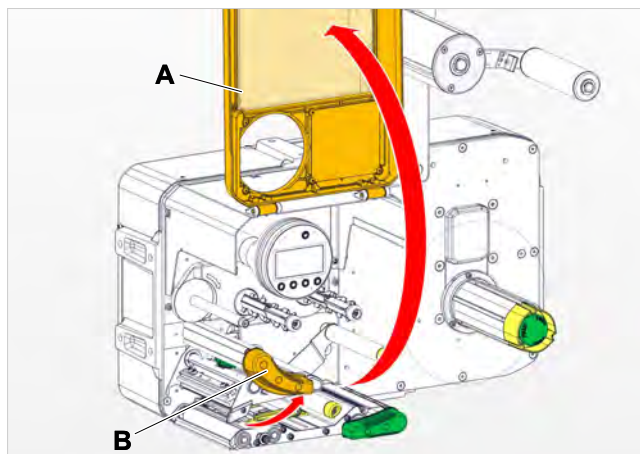

2. Open de drukkop-aandrukhendel (B, afbeelding boven).
3. Schuif de lege kartonkern op de folie-oproldoorn tot de aanslag (A, afbeelding onder).

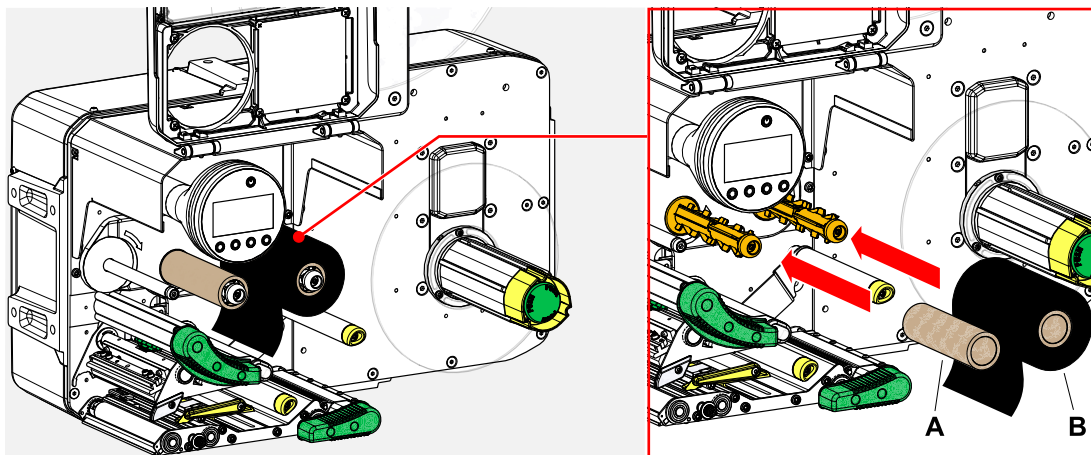

4. Schuif de folierol tot de aanslag op de folie-afwikkeldoorn (B, afbeelding boven).

⚠ Naargelang de wikkelrichting van de folie (gekleurde zijde binnen of buiten) moet de rol anders ingelegd worden:

- Gekleurde zijde binnen: Draairichting *tegen* de richting van de wijzers van de klok (foto's)
- Gekleurde zijde buiten: Draairichting *in* de richting van de wijzers van de klok

5. Voer de folie onder de printkop door zoals afgebeeld:

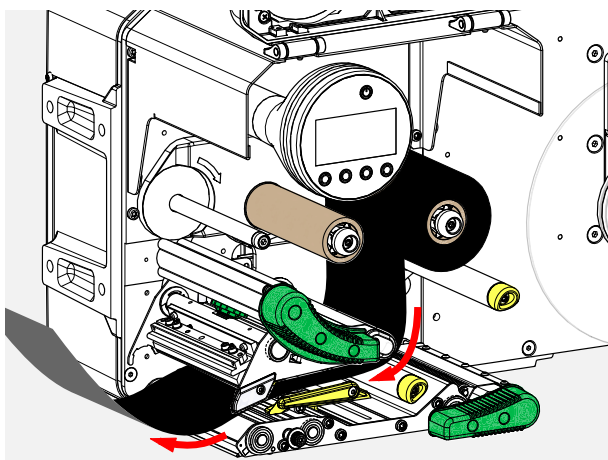

6.

**VOORZICHTIG!**

Slechte printresultaten door plooiën van de folie!

► Plak de folie op de kartonkern zoals beschreven ( knoop het uiteinde van de folie niet om de kartonkern heen - de knoop zou vouwen leiden!)

Plaats de folie zoals afgebeeld in de machine. Bevestig folie-einde met kleefstrook op de lege kartonkern (afbeelding onder).

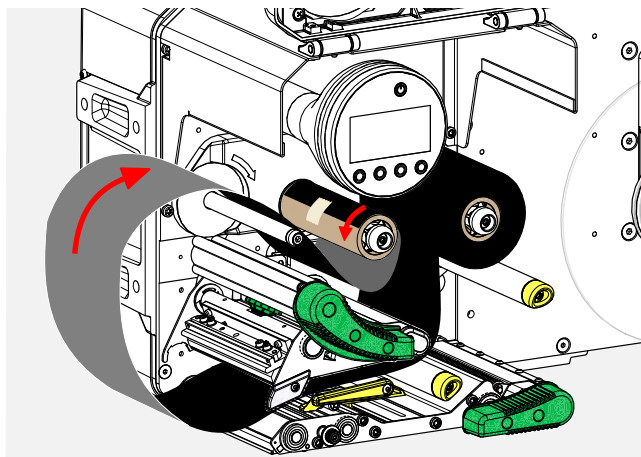

7. Oproldoorn enkele omwentelingen linksom draaien tot de folie zonder vouwen loopt:

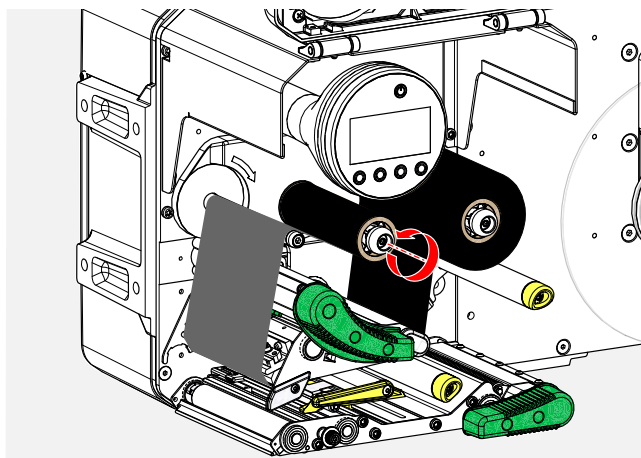

8. Drukknop-aandrukhefboom en frontkap sluiten.

9. Machine inschakelen.

10. Wanneer het folietype de eerste keer gebruikt wordt: De volgende parameterinstellingen in het menu Print &gt; Materiaal &gt; Folie uitvoeren:

- Folie breedte op pagina 54
- Kleurzijde op pagina 54
- Folie lengte op pagina 54
- Folie buiten diam. op pagina 54
- Folie binnendiam. op pagina 54

### Verwante verwijzing

Doorloopschema LH op pagina 66

Doorloopschema RH op pagina 69

## Verbruikte folie verwijderen

### Voordat u begint

- Machine is gestopt (display “Home”).
- De waarschuwingen voor het inbrengen van folie zijn gelezen en begrepen (zie “Plaats en verwijder de folie” op pagina 72)

### Over deze taak

Als een folierol opgebruikt is, moet de folie van de oproldoorn worden verwijderd. Dat de folie opgebruikt is, wordt aangegeven door de bijbehorende statusmelding of waarschuwing op het bedieningspaneel van de machine. Als er signaallampen zijn aangesloten, gaan ze branden.

### Uitvoering

1. Open de frontkap (A, afbeelding onder):

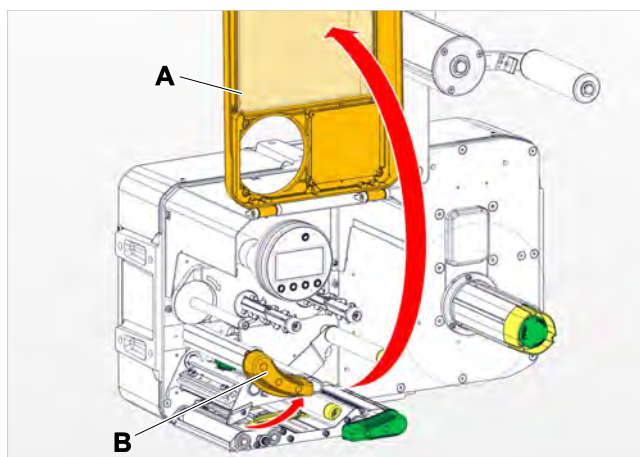

2. Open de drukkop-aandrukhendel (B, afbeelding boven).

3. Rol met gebruikte folie van de oproldoorn aftrekken:

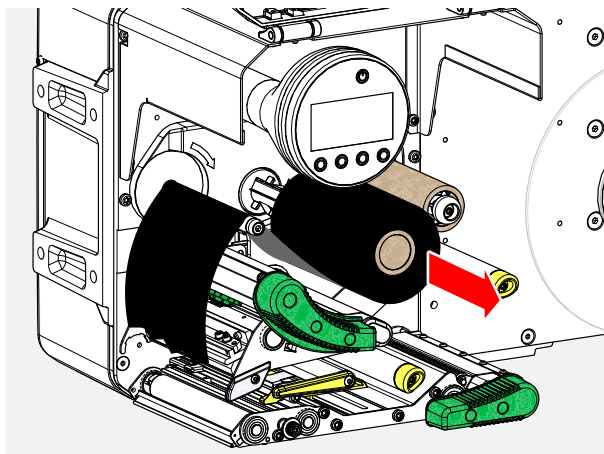

4. Lege kartonkern van de afroldeorn aftrekken en deze tot de aanslag op de oproldoorn schuiven:

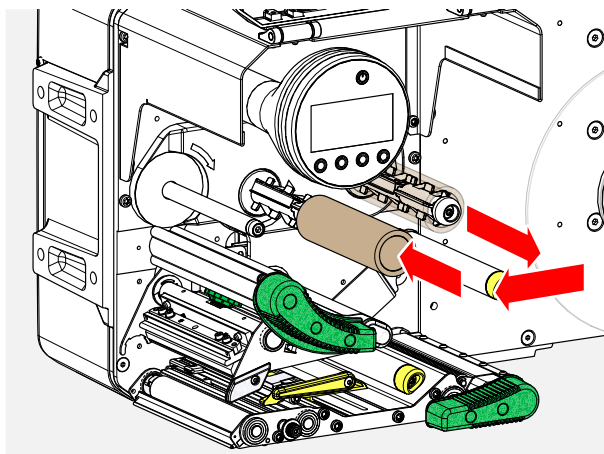

5. Printkop reinigen.

### Volgende stappen

Plaats een nieuwe folierol.

## Meerdere foliesoorten afwisselend gebruiken

### Voordat u begint

De waarschuwingen voor het inbrengen van folie zijn gelezen en begrepen (zie **“Plaats en verwijder de folie”** op pagina 72)

### Over deze taak

Om afwisselend *meerdere foliesoorten* te gebruiken, hoeft u de folie niet telkens af te knippen en in te voegen en opnieuw aan de folieopwikkelaar te bevestigen.

## Uitvoering

*Eenvoudiger gaat het zo:*

1. Drukkop-aandrukhendel openen.
2. Folie tussen de doorns losmaken:

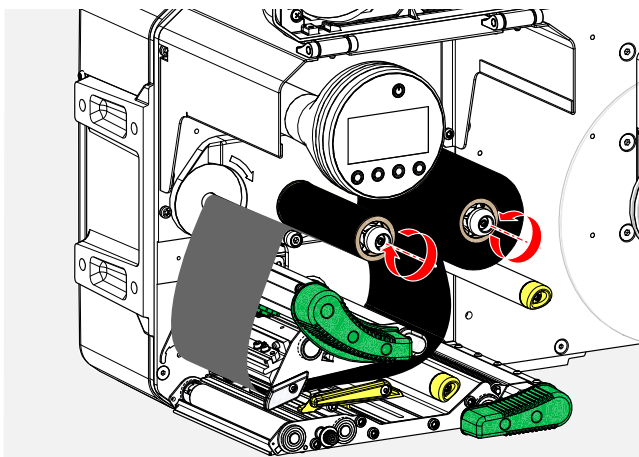

3. Trek beide folierollen tegelijkertijd van de foliedoorns. Trek de folie zijdelings onder de printkop uit:

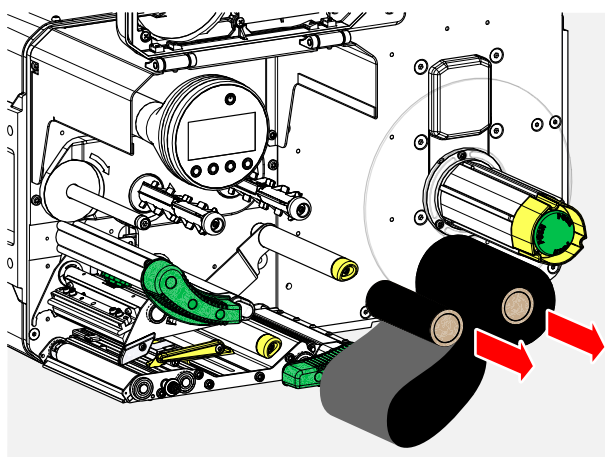

 Bewaar veelgebruikte folie als een paar rollen.

*Het plaatsen van een ander rollenpaar gaat als volgt:*

4. Schuif de folie tussen de rollen zijdelings onder de printkop.
5. Schuif de folierollen op de foliedoorns en span de folie.

## PLAATS EN VERWIJDER ETIKETMATERIAAL

**WAARSCHUWING!**

Printkop kan heet worden tijdens de werking!

- ▶ Voorzichtig bij aanraking.

**WAARSCHUWING!**

Verwondingsgevaar door bewegende en snel roterende onderdelen.

- ▶ Bij werkzaamheden met de machine geen lange haren, losse sieraden, lange mouwen of iets dergelijks.
- ▶ Voor het plaatsen van de etikettenrol garanderen dat zich de machine in Offline-modus staat (display Home).
- ▶ Vóór het bedrijf de kap van het toestel sluiten.

**WAARSCHUWING!**

Verwondingsgevaar door vallende etikettenrollen.

- ▶ Draag veiligheidsschoenen.

### Etikettenmateriaal plaatsen



[Video-instructies “Etikettenmateriaal plaatsen”](#) 

**Voordat u begint**

- Opgewikkeld dragermateriaal is verwijderd
- Machine is offline (display “Home”)
- *Bij gebruik van materiaalafwikkelaar*: Kernadapters van afroller zijn op de kerndiameter van de etikettenrol ingesteld
- Het etikettenmateriaal is met de etiketzijde naar buiten gewikkeld (zo niet, let dan op het andere rijgschema)
- De waarschuwingen voor het laden van de etiketenvoorraad zijn gelezen en begrepen (zie [“Plaats en verwijder etiketmateriaal”](#) op pagina 78)

## Uitvoering

*Etikettenrol plaatsen:*

1. Etikettenrol tot de aanslag op de afwikkelaar schuiven:

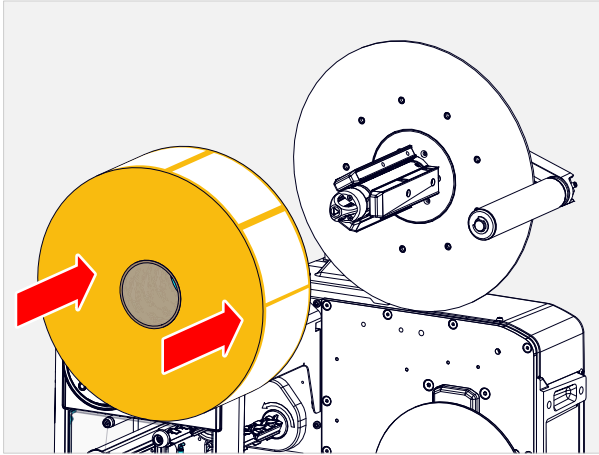

2. (Optioneel) (Afwikkelaar "Pro 300") draaigreep rechtsom draaien, tot de etikettenrol vastzit:

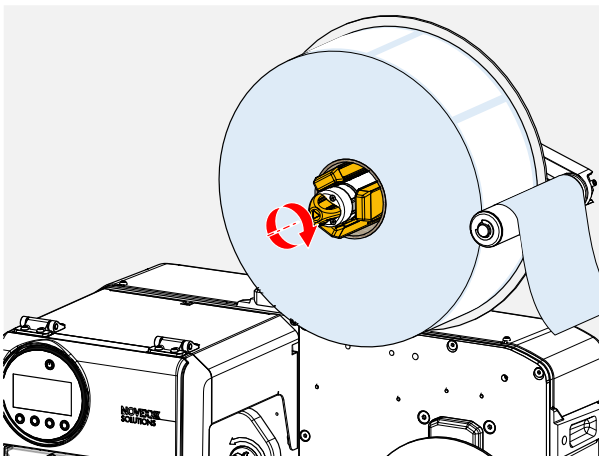

3. Plaats de etikettenbaan om de tastarm (afbeelding boven).
4. Etiketten op ca. 60 cm lengte van dragerpapier aftrekken.

*Etikettenbaan op de printmodule aanbrengen:*

5. Frontkap openen (A):

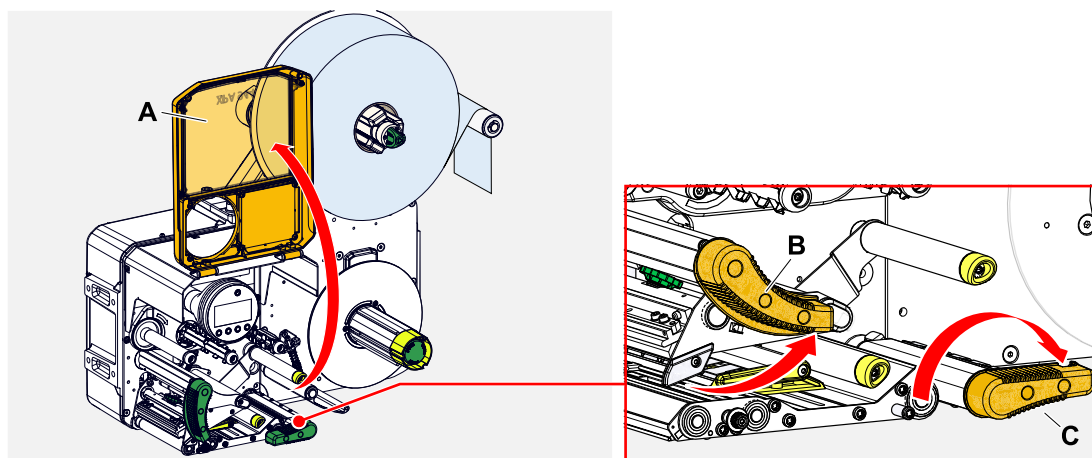

6. Printkop-aandrukhendel en trekwals-aandrukhendel openen (afbeelding boven, pos. B, C).

7. Schuif de etiketteertape zijwaarts in de printmodule:

**!** Gele onderdelen markeren het materiaalpad in de machine.

XPA 944 met etiketfotocel voor transparante etiketten: Zorg ervoor dat de materiaalbaan door de sensorvork (A) loopt.

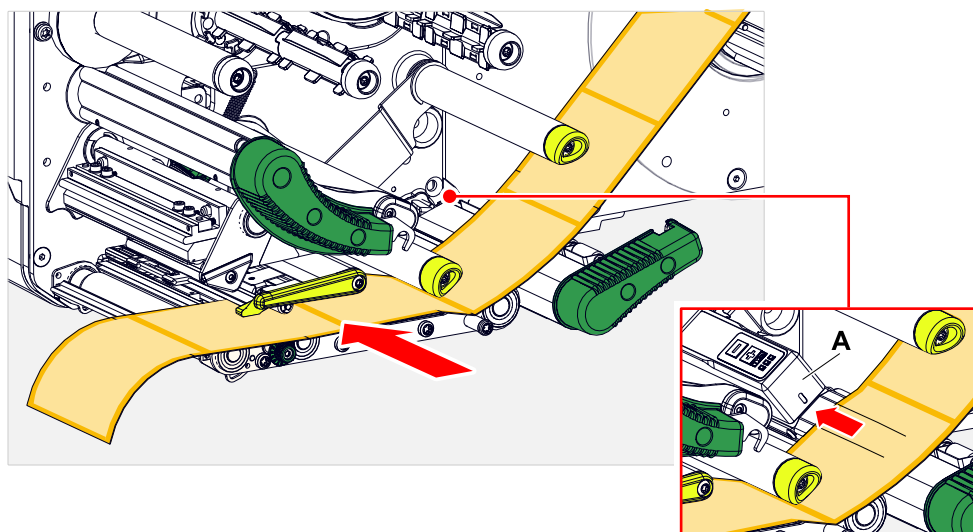

8. Materiaalbaan (A) naar binnen schuiven tot de materiaalrand tegen de achterste materiaalgeleiding (B) ligt:

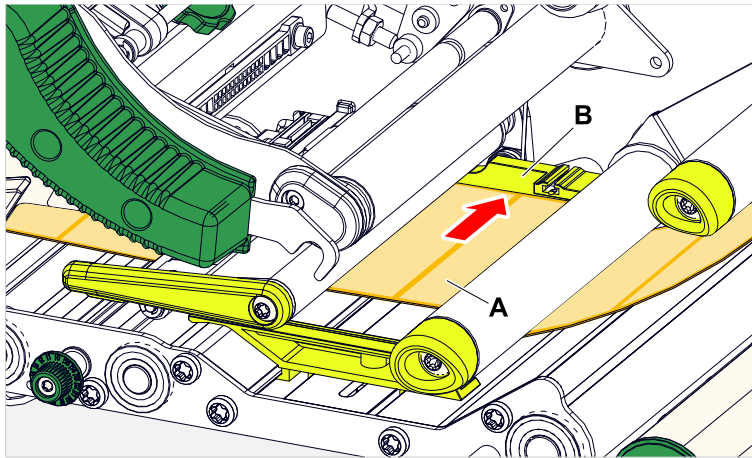

9. Kartelschroef onder de voorste materiaalgeleiding (A) losdraaien en de materiaalgeleiding tot tegen de voorste materiaalrand schuiven. Kartelschroef weer vastdraaien.

! Het etikettenmateriaal moet gemakkelijk door de materiaalgeleidingen kunnen worden geschoven.

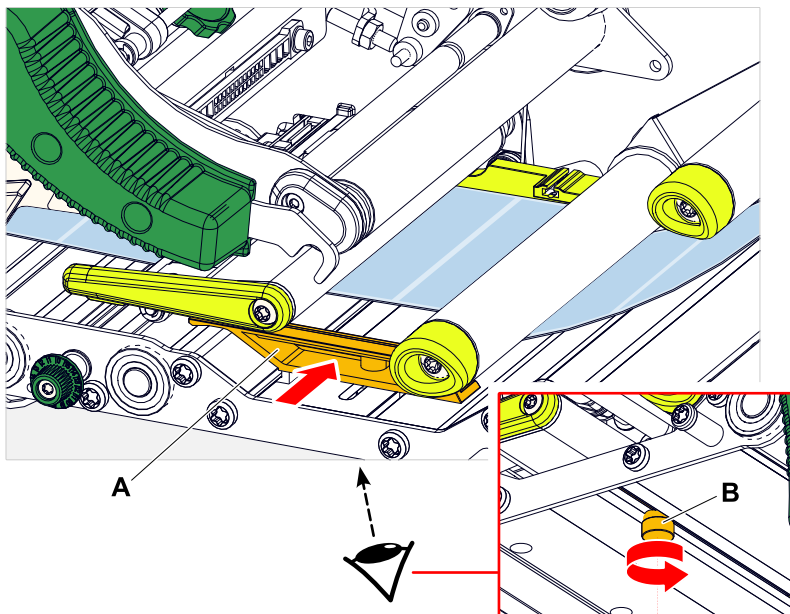

*Etikettenbaan op opwikkelaar bevestigen:*

10. Voer het dragerpapier (A) terug onder de printmodule en plaats het in een S-vorm op de trekrol:

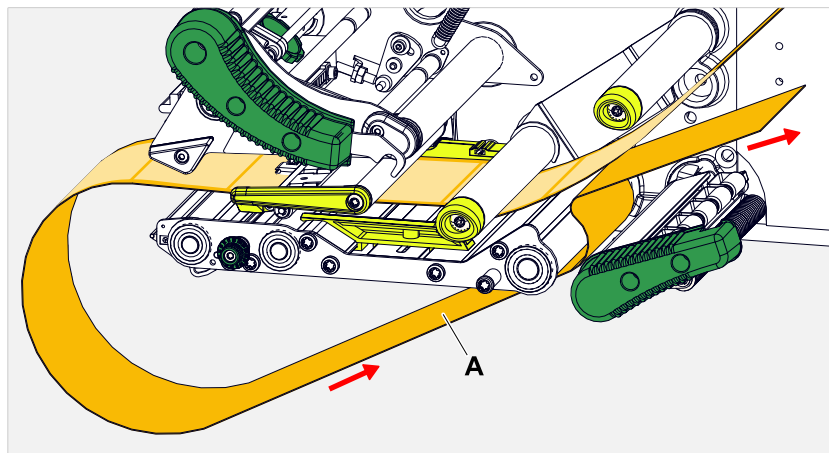

11. Plaats het uiteinde van de materiaalbaan links rondom de opwikkelaar en schuif deze tegen de binnenrand onder een van de bouten (A):

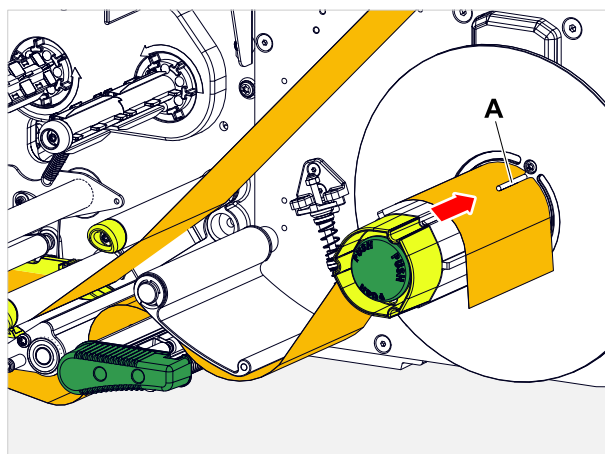

12. Draai de opwikkelaar 3 slagen linksom (afbeelding rechtsboven).

! Als er niet minstens 3 slagen worden opgewonden, kan het dragermateriaal tijdens het initialiseren weer losraken.

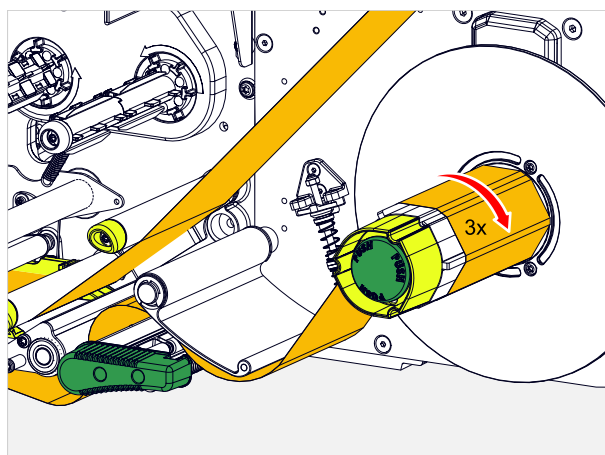

13. Trek de materiaalbaan strak en zorg dat de baan correct loopt.

! Vooral bij zeer smal materiaal is het belangrijk dat het materiaal overal met de achterrand tegen de rand aanligt en dat het recht (zonder plooiën) langs de afgiftekant loopt, anders bestaat het risico dat het materiaal scheurt.

14. Sluit de aandrukhendel op trekvals en printkop:

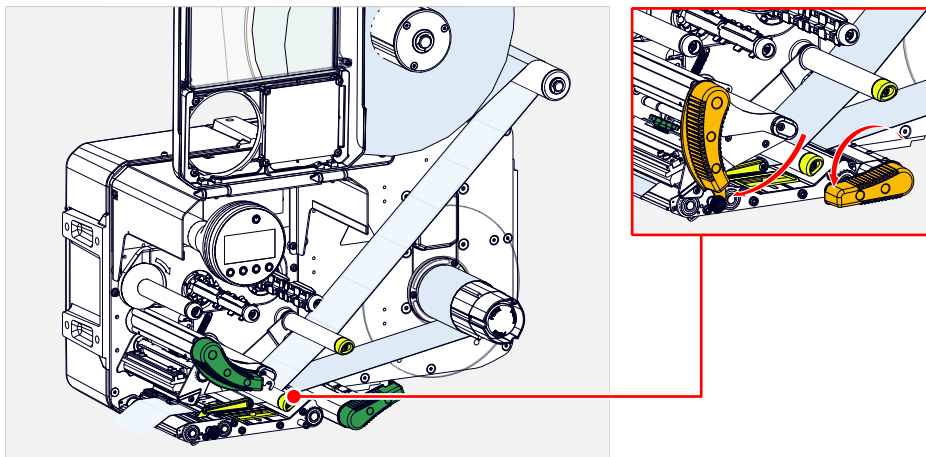

### Volgende stappen

Indien nodig (thermotransferprinten) en nog niet gedaan: Plaats folie.

Als het etikettenmateriaal afwijkt van het daarvoor gebruikte: Etiketfotocel instellen.

### Verwante taken

[Etiketfotocel instellen](#) op pagina 86

[Verbruikt dragerpapier verwijderen](#) op pagina 84

### Verwante verwijzing

[Doorloopschema LH](#) op pagina 66

[Doorloopschema RH](#) op pagina 69

## Verbruikt dragerpapier verwijderen

### Voordat u begint

De waarschuwingen voor het laden van de etikettenvoorraad zijn gelezen en begrepen (zie "Plaats en verwijder etiketmateriaal" op pagina 78)

### Over deze taak

Met elke wissel van de etikettenrol moet ook het verbruikte dragerpapier worden verwijderd.

### Uitvoering

1. Dragerpapier (A) voor de opwikkelaar doorsnijden:

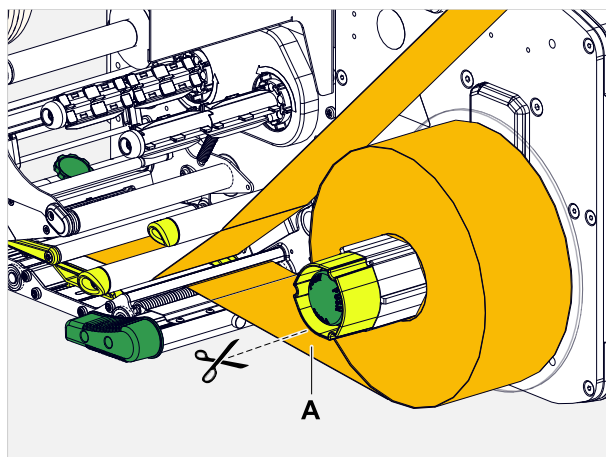

2. Ontgrendelingsknop op opwikkelaar indrukken:

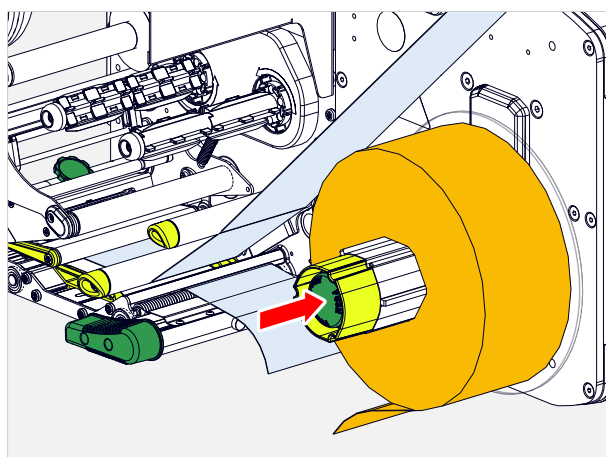

3. Opgewikkeld dragerpapier eraf trekken:

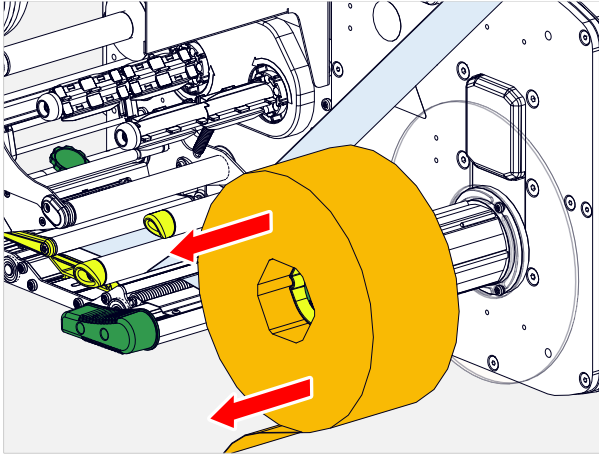

### Verwante taken

**Etikettenmateriaal plaatsen** op pagina 78

## INSTELLEN EN CONTROLEREN

### Etikettenfocel instellen

#### Over deze taak

De etikettenfocel moeten worden ingesteld als

- de machine wordt voor het eerst in gebruik genomen
- een materiaalwissel naar breder of smaller materiaal of naar materiaal met een andere stansvorm/type plaatsvindt

#### Uitvoering

1. Drukkop-aandrukhendel openen.
2. Beweeg de etikettenfocel door de draaiknop (A) dwars op de drukrichting te draaien, totdat de sensor (B) zich in het midden boven de etikettenspleet of boven de stans bevindt.

! De sensor (B) bevindt zich iets terug op de fotocelhouder.

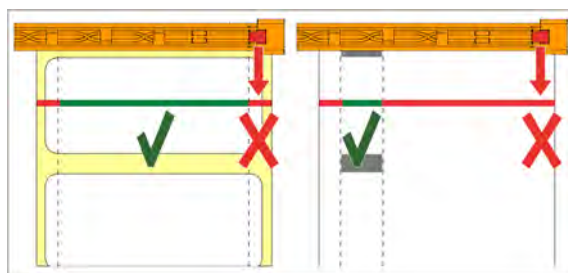

3. Drukkop-aandrukhendel sluiten.

#### Verwante taken

[Etikettenmateriaal plaatsen](#) op pagina 78

### Optionele sensor voor transparante etiketten dynamisch aanleren

#### Voordat u begint

Voorwaarden:

- Firmware minimaal BEL-V8.0

#### Over deze taak

Voor het eerste gebruik en na elke materiaalwissel moet de sensor voor transparante etiketten worden ingesteld op het etikettenmateriaal.

! Het hier beschreven proces wordt ook wel dynamisch aanleren genoemd. Dynamisch aanleren vindt plaats over meerdere labels heen en is de aanbevolen werkwijze.

## Uitvoering

1. Plaats het labelmateriaal in de machine.

⚠ Zorg ervoor dat...

- de etikettenbaan licht gespannen is
- de etikettenbaan zich in het detectiegebied van de sensorgaffel bevindt:

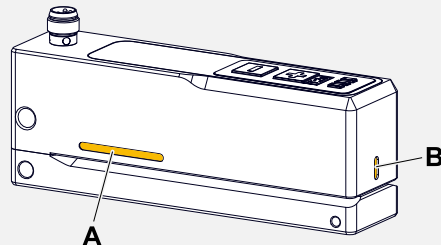

Afbeelding 46: Markeringen (A, B) van het detectiegebied op de sensorgaffel.

2. Parameter Opties > Etiketten sensor > Clear-label sensor > Dynamic teaching oproepen:

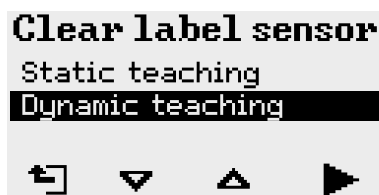

3. Druk op toets :

De tekst "Make sure that the material is inserted correctly" wordt weergegeven.

4. Druk op toets om de juiste positie van de etikettenbaan te bevestigen en het aanleren te starten.

⚠ Beweeg de etikettenbaan niet.

5. Houd de toets ingedrukt.

- De gele LED op de sensor begint snel te knipperen en
- het etikettenmateriaal wordt langzaam aangevoerd

6. Laat de toets los zodra het gele lampje stopt met knipperen.

- Succesvol leren: gele LED knippert 2x met gemiddelde snelheid
- Lesgeven *niet* succesvol: rode LED brandt

7. (Succesvol lesgeven) Druk op toets .

8. (Lesgeven niet succesvol) Herhaal stap 5 en 6..

⚠ De rode LED blijft branden totdat het aanleren succesvol is verlopen..

## Optionele sensor voor transparante etiketten statisch aanleren

### Voordat u begint

Voorwaarden:

- Firmware minimaal BEL-V8.0

### Over deze taak

Voor het eerste gebruik en na elke materiaalwissel moet de sensor voor transparante etiketten worden ingesteld op het etikettenmateriaal.

**!** Het hier beschreven proces wordt ook wel statisch aanleren genoemd. Het statisch aanleren vindt slechts op één punt van het dragermateriaal plaats. Het heeft ten opzichte van dynamisch aanleren het voordeel dat er geen etikettenmateriaal wordt verbruikt. Als het verbruik van etiketten geen rol speelt, wordt dynamisch aanleren aanbevolen.

### Uitvoering

1. Plaats het labelmateriaal in de machine.

- !** Zorg ervoor dat...
- de etikettenbaan licht gespannen is
  - de etikettenbaan zich in het detectiegebied van de sensorgaffel bevindt:

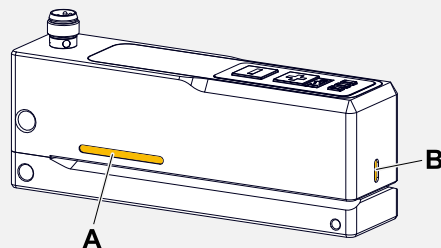

Afbeelding 47: Markeringen (A, B) van het detectiegebied op de sensorgaffel.

2. Opties > Etiketten sensor > Clear-label sensor > Static teaching oproepen:

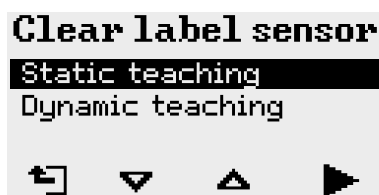

3. Druk op toets :

De tekst "Plaats rugpapier zonder etiket nabij de sensor" wordt weergegeven.

 Dit is een verzoek om te controleren of het dragermateriaal zich in het detectiegebied van de sensorklepel bevindt.



4. Druk op toets  om de juiste positie van het dragermateriaal te bevestigen en het aanleren te starten.

 Beweeg het dragerpapier niet.

Het lesgeven stopt automatisch na enkele seconden.

### Resultaten

- Teachen succesvol: gele LED knippert 2x
- Lesgeven *niet* succesvol: rode LED brandt

### Volgende stappen

Als het lesgeven niet succesvol was::

- ▶ Herhaal de procedure.

Als het lesgeven meerdere keren niet succesvol was:

- ▶ Dynamisch lesgeven.

## Instellingen in het parametermenu

De hieronder beschreven applicatiespecifieke instellingen zijn meestal inbegrepen in de printopdracht en hoeven niet te worden uitgevoerd. Manuele instellingen, die voor de overdracht van een printopdracht gedaan werden, worden door de instellingen in de printopdracht overschreven.

- **Etiket afstand** op pagina 90
- **Materiaal breedte** op pagina 91
- **Materiaal type** op pagina 91
- **Afdruk manier** op pagina 91
- **Temperatuurcompensatie** op pagina 91

### Etiket afstand

► Beeldscherm "Home" openen.

A) *Etikettenafstand automatisch meten:*

► Toetsen 3 + 4 indrukken.

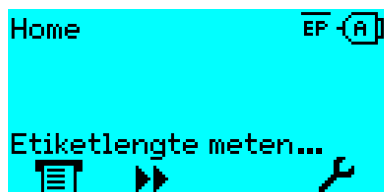

Afbeelding 48: De etikettenlengte wordt gemeten.

De printer transporteert het etikettenmateriaal vooruit, tot twee etikettenbeginmarkeringen de etikettenfotocel hebben gepasseerd. De bepaalde etikettenafstand wordt weergegeven (afb. onder) en in de parameter Print > Materiaal > Etiket > Materiaal lengte overgenomen. Bovendien wordt de parameter Print > Materiaal > Etiket > Materiaal type op "Gestanst" ingesteld.



Afbeelding 49: Weergave van de gemeten etikettenafstand.

B) *Etikettenafstand handmatig invoeren:*

1. Etikettenafstand (C) meten.
2. Print > Materiaal > Etiket > Materiaal lengte openen en de gemeten waarde in millimeters invoeren.

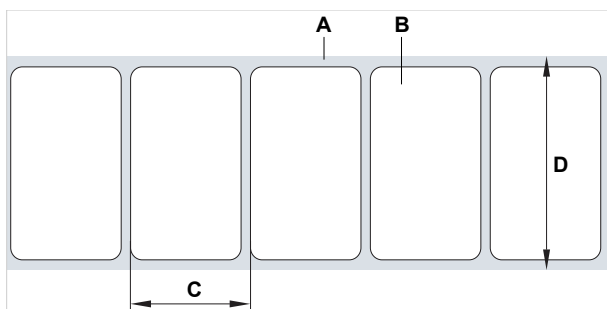

Afbeelding 50: Etiketmateriaal (zelfklevende etiketten) (A: etikettenband (dragerpapier), B: etiket, C: etikettenafstand, D: materiaalbreedte)

### Materiaal breedte

1. Breedte van materiaalbaan (D) (inclusief dragerpapier) meten.
2. Print > Materiaal > Etiket > Mat. breedte openen en de gemeten waarde in millimeters invoeren.

### Materiaal type

! Wordt door automatisch meten van de materiaallengte automatisch op "Gestanst" ingesteld.

- ▶ Print > Materiaal > Etiket > Materiaal type afhankelijk van gebruikt materiaaltipe op "Gestanst" of "Eindloos" instellen.

### Afdruk manier

Printen zonder folie (thermodirect):

- ▶ Print > Materiaal > Etiket > Afdruk manier = "Thermo Direct".

Printen met folie (hermotransfer):

- ▶ Print > Materiaal > Etiket > Afdruk manier = "Thermo Transfer".

### Temperatuurcompensatie

Het printcontrast hangt sterk af van de temperatuur van de printkop. Deze wordt via de parameter Print > Print contrast of in printbedrijf na het printen met toets 2 ingesteld.

Als een grotere printopdracht met de printer wordt afgedrukt, neemt de temperatuur van de printkop - en daarmee het printcontrast - toe tijdens het printen. Dit is des te sterker naarmate de printopdracht groter is en de zwarteheid van de afdruk hoger is.

In extreme gevallen kan deze verhitting leiden tot het uitlopen van fijne structuren in de afdruk, bijv. barcodes die haaks op de afdrukrichting staan. Om dit te voorkomen, meet en corrigeert de printkopbesturing doorlopend de printkoptemperatuur. Voorwaarde daarvoor is dat de parameters System > Afdrukcontrole > Temp. reductie op een waarde > 0 is ingesteld (voorstelling: 20%).

! De temperatuurcompensatie is des te sterker naarmate de waarde van de parameter System > Afdrukcontrole > Temp. reductie hoger is ingesteld (zie afb. onder).

Parameters	Functie
Print > Print contrast	Instellen van printcontrast en daarmee indirect de printkoptemperatuur (in principe wordt de aansturing van de printkop anders ingesteld).

Parameters	Functie
System > Afdrukcontrole > Temp. reductie	Instellen van correctiefactor voor de temperatuurcompensatie. Deste hoger de instelling, desto sterker wordt de aansturing bij verhitting van de printkop gereduceerd.

Tabel 15: Parameters voor het instellen van temperatuurcompensatie.

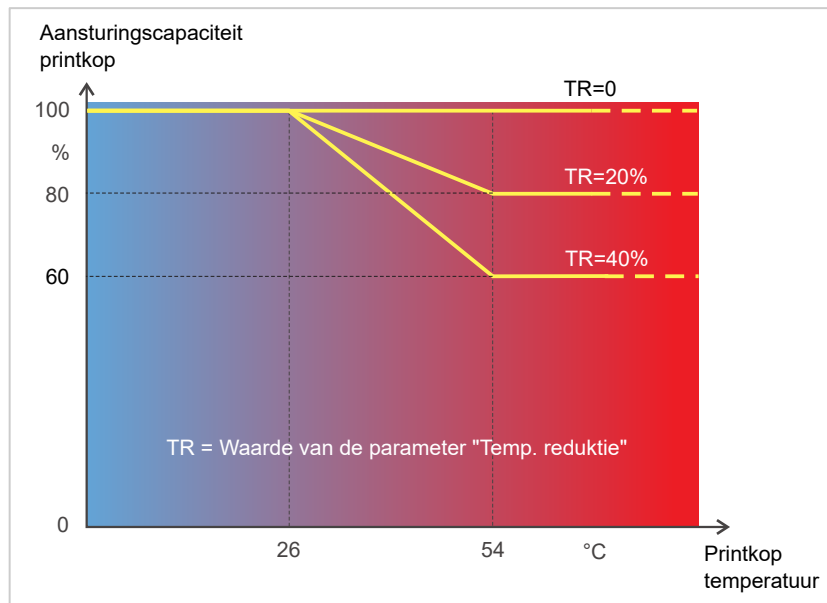

Afbeelding 51: Met geactiveerde parameter System > Afdrukcontrole > Temp. reductie wordt de aansturingscapaciteit van de printkop - en daarmee indirect van het printcontrast - gereduceerd. De reductie begint vanaf een temperatuur van 26°C. Vanaf 54°C wordt de maximale waarde gehandhaafd.

#### Afreesvoorbeeld:

Omdat de te printen etikettenlay-out veel zwart bevat, moet de temperatuurreductie met 40% worden geactiveerd.

► System > Afdrukcontrole > Temp. reductie = 40%.

Als nu de printkop-temperatuur meer dan 26°C stijgt, wordt de aansturingscapaciteit automatisch gereduceerd.

Aflesen van diagram resulteert in: Met een gegeven printkoptemperatuur van ca. 40 °C wordt de aansturingscapaciteit tot ca. 80% gereduceerd; met een aangenomen temperatuur van 54 °C of hoger wordt ze tot ca. 60% gereduceerd.

## Controlefuncties

Volgende functies bewaken het bedrijf van de machine:

- **Ontbrekende etiketten** op pagina 93
- **Folievoorraad** op pagina 93
- **Folie einde** op pagina 94
- **Materiaaleinde** op pagina 95

### Ontbrekende etiketten

Een op de etikettenband ontbrekend etiket stoort het printproces doorgaans niet, want de etikettenaanvoer loopt door, tot er weer een etiketbegin onder de etikettenfotocel komt.

Toch kan het in sommige gevallen nodig zijn, dat ontbrekende etiketten worden gemeld. Door instellen van functie System > Afdrukcontrole > Tussenr.Zoekaantwoord na een of meerdere ontbrekende etiketten een foutmelding geactiveerd:

```
Status: 5001
Geen tussenr.gev.
```

De printer stopt.

### Folievoorraad

De folievoorraad wordt tijdens het printen als resterende folielengte in meters aangeduid (A). De eerste waarde na initialisatie wordt voorafgegaan door een “~” (B).

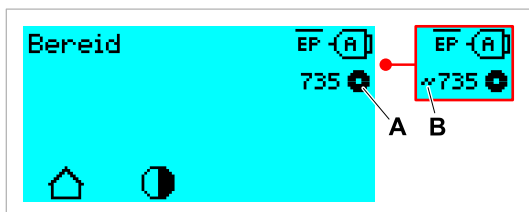

Afbeelding 52: Weergave van resterende folielengte (A, hier: 735 m).

! De weergave vindt pas plaats na enkele omwentelingen van de folierol.

Om de resterende folielengte zo nauwkeurig mogelijk te kunnen weergeven, moeten enkele kengetallen van de nieuwe folierol worden ingevoerd:

- ▶ Print > Materiaal > Folie > Folie lengte op de lengte van de folie in meters instellen.
- ▶ Print > Materiaal > Folie > Folie buiten diam. op de buiten-Ø (D) van de folierol in millimeters instellen.
- ▶ Print > Materiaal > Folie > Folie binnendiam. op de binnen-Ø (d) van de folierol in millimeters instellen.

! Binnen-Ø folierol = buiten-Ø foliekern!

De voorinstelling komt overeen met NOVEXX Solutions standaardfolie 10287-600-xxx.

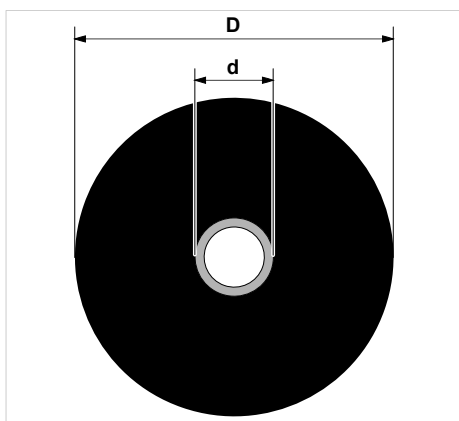

Afbeelding 53: Buiten (D)- en binnendiameter (d) van folierol.

Om de folievoorraad te bewaken moet een kritische folielengte worden ingesteld. Als deze lengte niet wordt gehaald, verschijnt afhankelijk van de instelling een waarschuwing of een foutmelding.

- ▶ System > Afdrukcontrole > Folie einde melding op de gewenste kritische folielengte in millimeters instellen.
- ▶ System > Afdrukcontrole > Foliemeld. Stop op het gewenste gedrag instellen:
- *Uit*: Printer toont foliewaarschuwing en blijft *niet* staan:



Afbeelding 54: Foliewaarschuwing tijdens printopdracht: De achtergrond is geel, het foliesymbool knippert.

- *Aan*: Printer toont foliewaarschuwing gevolgd door foutmelding en stop na het actuele etiket:

```
Status: 5110
Folie bijna op
```

### Folie einde

Als de folierol volledig is afgewikkeld, de afwikkeldoorn dus niet meer meedraait, verschijnt de melding:

```
Status: 5008
Folie einde
```

- ▶ Ga te werk, zoals in hoofdstuk "Folie plaatsen" is beschreven.

De folie einde-herkenning kan indien nodig, bijv. om met Thermo Direct te printen, worden uitgeschakeld:

- ▶ Stel daarvoor de parameter Print > Materiaal > Etiket > Afdruk manier in op "Thermo Direct".

### **Materiaaleinde**

Als het einde van een materiaalrol de stans-fotocel is gepasseerd, verschijnt de statusmelding:

```
Status: 5002  
Materiaal einde
```

- ▶ Open de aandrukhendel en trek het materiaaleinde naar voren uit de printer.

## PRINTEN

### Printopdracht genereren

Een printopdracht kan op twee manieren worden gegenereerd:

- Gebruik van *Lay-outsoftware*

*Lay-outsoftware* is alle software die beschikt over een printfunctie (bijv. tekstverwerking). Beter geschikt is speciale etikettenlay-out-software, bijv. NiceLabel<sup>[41]</sup>. Voorwaarde is een geïnstalleerde printerdriver.

Een passende *printerdriver* en een installatiehandleiding vindt u op onze website<sup>[42]</sup>. De driver ondersteunt de volgende Windows besturingssystemen:

Vista / Windows 7 / Windows 8 / Windows 8.1 / Windows 10 / Windows 11 / Windows Server 2008 / Windows Server 2008 R2 / Windows Server 2012 / Windows Server 2012 R2 / Windows Server 2016 / Windows Server 2019 / Windows Server 2022.

- *Coderen van printopdrachten met Easy Plug*



De etikettenlay-out wordt door een reeks van commando's gedefinieerd die in een tekstbestand worden geschreven. Deze methode vraagt gedegen kennis van de programmeertaal Easy Plug.

### Printopdracht overzetten van host met lay-outsoftware

Beschrijft hoe u een printopdracht vanaf een hostcomputer via een datakabel kunt overbrengen met behulp van lay-outsoftware.

#### **Voordat u begint**

- De gegevensinterface van hostcomputer en printer zijn met een geschikte datakabel verbonden
- De data-interface is in het parametermenu van de printer dienovereenkomstig ingesteld
- Lay-outsoftware is op de host geïnstalleerd

#### **Uitvoering**

1. Passende data-interface in het lay-out-programma selecteren.
2. Opgeslagen etikettenlay-out opvragen, resp. nieuwe etikettenlay-out vormgeven.
3. Printen in lay-outprogramma starten.

---

<sup>41</sup> [www.nicelabel.com](http://www.nicelabel.com)

<sup>42</sup> [www.novexx.com](http://www.novexx.com)

## Printopdracht overzetten van host met commandobestand

Beschrijft de overdracht van een printopdracht van een host-computer met behulp an een tekstbestand met het Easy Plug-commando ( "Commandobestand") via een gegevenskabel.

### Voordat u begint

- De gegevensinterface van host en printer zijn met een geschikte datakabel verbonden
- De data-interface is in het parametermenu van de printer dienovereenkomstig ingesteld

### Uitvoering

1. Op de hostcomputer (Windows-) invoervenster openen.
2. Naar de directory met het commandobestand gaan.
3. (Optioneel) Seriële interface: `copy testjob.txt com1`

4. (Optioneel) Ethernet/USB-interface: `copy testjob.txt \\Computernaam\Sharenaam`
- *Computernaam*: U vindt deze als volgt onder Windows 10:
    - a.  -Toets indrukken. Het startmenu wordt geopend.
    - b. `Systeeminformatie` invoeren. Met Enter-toets bevestigen. Het venster “Systeeminformatie” wordt geopend.
    - c. In het rechter deel van het venster de entry “Systeemnaam” zoeken. De tekenketen rechts daarvan is de computernaam.
  - *Sharenaam*: De sharenaam staat voor een printer, die met een bepaalde poort is verbonden - de USB-poort of de TCP/IP-poort. Zo voert u de sharenaam in:
    - a.  -Toets indrukken. Het startmenu wordt geopend.
    - b. `Printer & Scanner` invoeren. Met Enter-toets bevestigen. Het venster “Instellingen > Printer & Scanner” wordt geopend.
    - c. Gewenste printernaam aanklikken.
    - d. “Beheren” aanklikken.
    - e. “Printereigenschappen” aanklikken.
    - f. Tabblad “Delen” openen (afbeelding onder).
    - g. In het veld “Sharenaam” een naam invoeren en een vinkje plaatsen bij “Share printer”.
    - h. “OK” aanklikken.

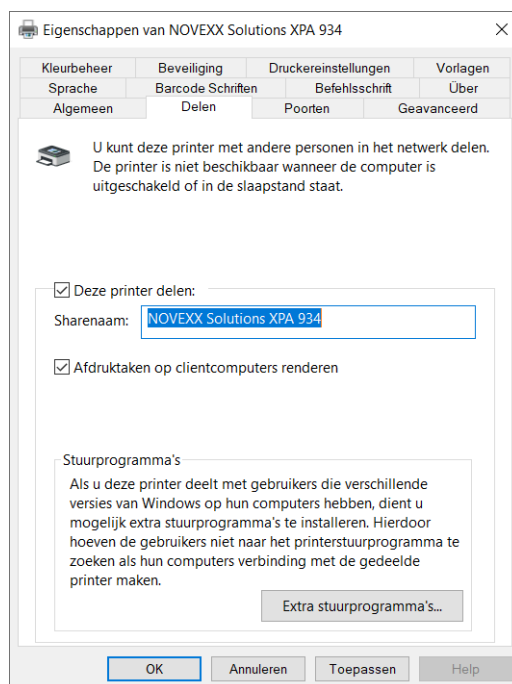

Afbeelding 55: Invoer van sharenaam onder Windows 10.

## Printopdracht starten van een extern opslagmedium

### Voordat u begint

- De printopdracht is als bestand op een extern opslagmedium (bijv. USB-stick) in de directory `\Formats` opgeslagen
- Het bestand heeft de suffix `.for`
- Het opslagmedium moet aan drive `C:` zijn toegewezen (d.w.z. Interface > Drives > Drive C moet op *het* opslagmedium zijn ingesteld, waarop het bestand met de printopdracht bevindt, dus "USB1" of "USB2")

### Uitvoering

1. Printer uitschakelen.
2. Opslagmedium op printer aansluiten.
3. Printer inschakelen.  
De printer toont de weergave "Bereid" (cyaan)
4. Druk op de toetsen 2+4 om over te schakelen naar standalone-bedrijf.  
Er verschijnt een selectievenster voor opslag media:

! Indien een extern opslagmedium niet wordt aangegeven: Toets 1 indrukken. Daardoor wordt de lijst geactualiseerd.



5. Opslag media selecteren en bevestigen.  
Een bestandselectievenster toont op het geselecteerde opslagmedium aanwezige printopdrachten:



6. Printopdracht met de toetsen 2 en 3 selecteren. Toets 4 indrukken om de printopdracht te laden. Een ander keuzevenster verschijnt. Als standaard bestaat de mogelijkheid de in de printopdracht vermelde printomvang te wijzigen (afb. links). Afhankelijk van printopdracht kunnen hier ook extra invoervelden staan (afb. rechts).

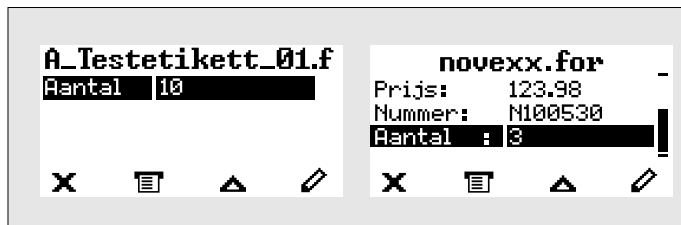

Afbeelding 56: Bestandsselectie in standalone-bedrijf (links: Standaardveld voor opvraag van printomvang; rechts: Opvraag aanvullende gegevens)

7. Druk op toets 2 om de printopdracht te starten zonder de printomvang te wijzigen.

! Voor wijziging van printomvang resp. andere invoervelden, zie afb. onder.

Als de printer voor omschakeling naar standalone-bedrijf het display "Bereid" wordt getoond, start het printen direct.

8. Druk op toetsen 2+4 om terug naar het display "Bereid" te gaan.

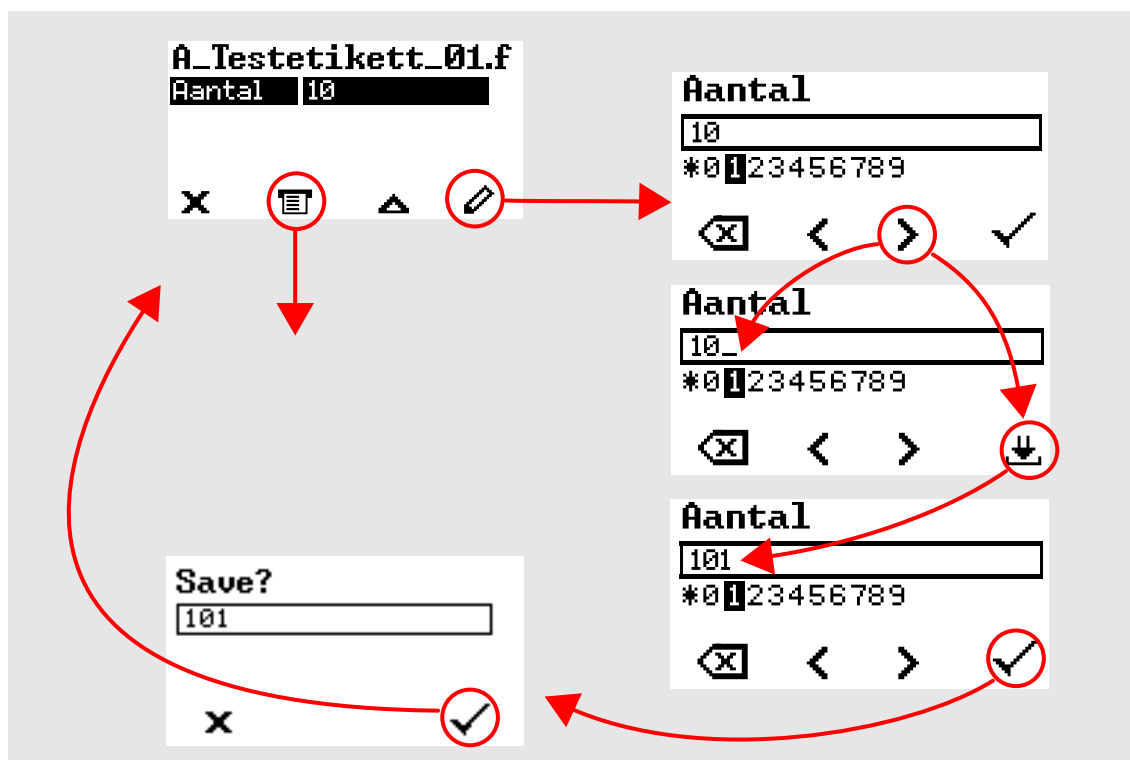

Afbeelding 57: Wijzigen van printomvang in standalone-bedrijf.

## Printen starten en bewaken

De printer start met printen als aan de volgende voorwaarden is voldaan:

- De printer is ingeschakeld
- Op het bedieningspaneel is het display "Bereid" te zien
- Een printopdracht werd overgedragen
- De labelsensor heeft het begin van een label herkend

! Dit is op zijn vroegst het geval nadat 10 cm materiaal is opgeschoven, omdat deze 10 cm door de besturingseenheid uitsluitend worden gebruikt om de diameter van de folierollen te berekenen. Dit betekent dat als het begin van een label de labelsensor al gepasseerd is, dit genegeerd wordt.

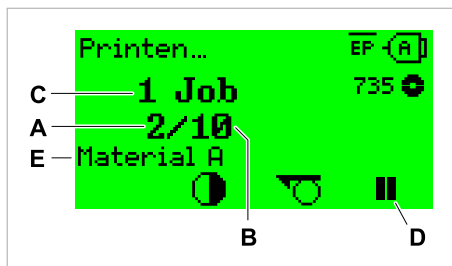

Afbeelding 58: Weergave tijdens het printen (A: Reeds gedrukte etiketten van actuele printopdracht, B: Te printen etiketten van printopdracht, C: Aantal printopdrachten in de onderhoudsrij, D: Pauze-toets, stopt de printer, E: (Optioneel) Benaming van het afdruk materiaal, zie Easy Plug commando #IM)).

Als de printer nog het display "Home" toont:

- Druk op toets  om naar display "Bereid" te wisselen en met het printen beginnen.

Voorbeelddisplays:



Afbeelding 59: Printopdracht met eindeloze printhoeveelheid.

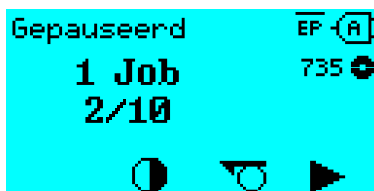

Afbeelding 60: Gestopte printopdracht. Druk op toets 4 om verder te gaan.

## STANDALONE-BEDRIJF

### Voorwaarden en functie

#### Voorwaarden

- Extern *opslagmedium* (USB-stick)
- *Computer*, om het opslagmedium te beschrijven
- (Optioneel) *toetsenbord*, vereenvoudigt de invoer van variabele gegevens (zie hoofdstuk **Funcities met extern toetsenbord** op pagina 104)

#### Funciebeschrijving

Standalone = engl. voor "zelfstandig"

In standalone-bedrijf kan de printer zonder gegevenskabel op een host-computer worden gebruikt. De printopdrachten worden door een computer op het opslagmedium opgeslagen. Zodra het opslagmedium op de printer is aangesloten, kan de bediener de afdruktaken oproepen als dat nodig is. De bediener gebruikt hiervoor de toetsen op het bedieningspaneel van de printer of een toetsenbord dat op de printer is aangesloten. Op deze manier kunnen ook variabele gegevens worden ingevoerd.

In standalone-bedrijf kan op elk moment vanuit normaal printerbedrijf worden geschakeld:

- ▶ Toetsen 2+4 indrukken.

Het is handig om twee consoles voor te stellen waartussen je op elk moment kunt schakelen door de 2+4 toetsen in te drukken.

Console "Normaal bedrijf"		Console "Standalone-bedrijf"
Weergave "Bereid"	Toetsen 2 + 4	Printopdrachten selecteren
Display "Home"		Veldinhoud invoeren
Meldingsstatus		Printheveelheid invoeren
Weergave "Instelling"		Printjobs starten
		Foutmeldingen worden getoond

Tabel 16: Funcities en displays in normaal bedrijf en in standalone-bedrijf.

De kenmerken van standalone-bedrijf in het kort:

- Printen zonder computeraansluiting
- Gegevensinvoer via bedieningspaneel of toetsenbord
- Lezen van printopdrachten van een extern opslagmedium
- Invoer of selectie van veldinhoud
- Laden van firmware van een extern opslagmedium

## Bestand op extern opslagmedium selecteren

### Voordat u begint

- Het bestand is op een extern opslagmedium (bijv. USB-stick) in de directory `\Formats` opgeslagen
- Het bestand heeft een van de suffixes `.for` (printopdracht of setup-bestand) of `.tar` (firmware)
- Het opslagmedium moet aan de drive `C:` zijn toegewezen (d.w.z. Interface > Drives > Drive C Moet op *het* opslagmedium zijn ingesteld, waarop het bestand met de printopdracht staat)

### Uitvoering

1. Printer uitschakelen.
2. Opslagmedium op printer aansluiten.
3. Printer inschakelen.  
De printer toont de weergave "Bereid" (cyaan)
4. Druk op de toetsen 2+4 om over te schakelen naar standalone-bedrijf.  
Er verschijnt een selectievenster voor opslag media:



5. Opslag media selecteren en bevestigen.  
Een bestandselectievenster toont op het geselecteerde opslagmedium aanwezige printopdrachten:



6. Printopdracht met de toetsen 2 en 3 selecteren. Toets 4 indrukken om de printopdracht te laden.  
Een ander keuzevenster verschijnt. Als standaard bestaat de mogelijkheid de in de printopdracht vermelde printomvang te wijzigen (afb. links). Afhankelijk van printopdracht kunnen hier ook extra invoervelden staan (afb. rechts).



7. Druk op toets 2 om de printopdracht te starten zonder de printomvang te wijzigen.



Voor wijziging van printomvang resp. andere invoervelden, zie afb. onder.

Als de printer voor omschakeling naar standalone-bedrijf het display "Bereid" wordt getoond, start het printen direct.

8. Druk op toetsen 2+4 om terug naar het display "Bereid" te gaan.

## Funcies met extern toetsenbord

### Geschikt toetsenbord

Toetsenborden met USB-aansluiting zijn geschikt.









Voor de eerste toepassing testen of het geplande toetsenbord op de printer functioneert.

► Toetsenbordlay-out instellen: *Optionen > Tastatur*.

### Toetstoewijzing

De toetsen op het bedieningspaneel zijn conform de tabel functietoetsen van het externe toetsenbord toegewezen. De functietoetsen en de twee toetscombinaties in de tabel werken in de normaal *en* standalone bedrijf.

Toets op toetsenbord	Toets op printer	Funcie
	1	Contextafhankelijk
	2	
	3	
	4	
	geen	Actuele printopdracht wissen
	2 + 4	Wisselen tussen normale en standalone-bedrijf

Volgende toetsen en toetscombinaties van het externe toetsenbord functioneren alleen in standalone modus:

Toets op toetsenbord	Funcie
	Tekens links van selectie wissen
	Wijziging bevestigen
	Wijziging verwerpen

Toets op toetsenbord	Functie
	Tekenselectie naar links bewegen
	Tekenselectie naar rechts bewegen
	Geselecteerd teken in tekenreeks invoegen
	Sprong naar begin (bijv. van een keuzelijst)
	Sprong naar einde (bijv. van een keuzelijst)

### Snelkeuze

Als een toetsenbord is aangesloten, kan een bestand uit de keuzelijst door invoer van de eerste letter van de bestandsnaam worden geselecteerd.

*Voorbeeld:*

Na het overschakelen in de standalone-modus en de selectie van het opslagmedium verschijnt de weergave:



Er moet een bestand met de naam `novexx.for` worden opgevraagd.

1. Druk op het toetsenbord op de toets voor de eerste letter van de gezochte bestandsnaam, hier dus "n". Weergave:



Het filtersymbool  symboliseert de geactiveerde filterfunctie. Er worden alleen nog bestandsnamen getoond die beginnen met "n" (zie afb. boven). Als er nog een teken wordt ingevoerd, bijv. "o", worden alleen nog bestandsnamen getoond die beginnen met "no" (zie afb. onder).



 Er wordt onderscheid gemaakt tussen kleine en hoofdletters!

Ongedaan maken van filterfunctie: Op Esc-toets of Backspace-toets drukken.

2. Op Enter-toets (of F8) drukken om het bestand te selecteren.

## Verschillende bestandstypen uitvoeren

### Uitvoeren van printopdracht-bestanden

Bestanden die eindigen op `.FOR` worden als printopdracht-bestanden geïnterpreteerd.

Na het openen van een printopdracht-bestand worden alle invoervelden opgevraagd die in een printopdracht als zodanig zijn gekenmerkt. Daarna wordt de printomvang opgevraagd. Zodra het aantal is bevestigd, wordt de printopdracht uitgevoerd. Vanaf hier wordt alle informatie over de printopdracht in de console "Normaal bedrijf" weergegeven. Ondertussen wordt in de console "Standalone" het reeds geselecteerde format automatisch opnieuw uitgevoerd en daarvoor is nieuwe invoer vereist. De eerder ingevoerde inhoud is nu reeds ingevuld.

 Elk printopdracht-bestand mag *slechts een* printopdracht bevatten. Als een bestand meerdere printopdracht bevat, wordt alleen de eerste printopdracht uitgevoerd.

Het automatisch opnieuw opstarten van de printopdracht kan met de volgende parameterinstelling worden voorkomen: System > Afdrukcontrole > Enkele opdr.mode = "Uit".

Voor de printomvang kan ook een afzonderlijk "\*" worden ingevoerd. De printomvang is dan "oneindig".

### Uitvoeren van firmware-bestanden

Bestanden met suffix `.tar` worden als firmware-bestanden geïnterpreteerd.

 Een firmwarebestand selecteren betekent, deze te starten. Dat is een wezenlijke ingreep in het systeem en ze wordt daarom pas na een bevestiging uitgevoerd.

### Automatisch uitvoeren van een bestand

Als op het opslagmedium in de directory `\FORMATS` een bestand bestaat met de naam `DEFAULT.FOR` <sup>[43]</sup> dan wordt dit bestand na de systeemstart automatisch uitgevoerd.

 Als bovendien een bestand `\AUTOSTRT.FOR` <sup>[44]</sup> in de root-directory beschikbaar is, dan wordt deze eerst uitgevoerd. Maar: Standalone-printopdrachten worden alleen juist uitgevoerd als ze zoals boven beschreven in de directory `\FORMATS` zijn opgeslagen.

<sup>43</sup> Volledig in hoofdletters of klein is geschreven, bijv. "Default.for" is niet toegestaan

<sup>44</sup> Alle schrijfwijzen toegestaan

# Storingen

## WEERGAVE VAN STATUSMELDINGEN

Tijdens het gebruik wordt het systeem voortdurend getest om vast te stellen of er een storing aanwezig is. Als er een fout wordt gedetecteerd, verschijnt er een overeenkomstige statusmelding op het display.

De weergave van een statusmelding op het bedieningspaneel is als volgt gestructureerd:

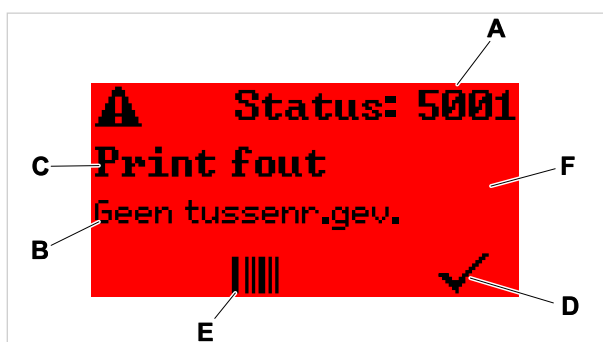

Afbeelding 61: Voorbeeld voor de weergave van statusmeldingen

<b>A</b>	<b>Statusnummer</b> Via het statusnummer kan een beschrijving van de opgetreden fout in hoofdstuk <b>Referentie statusmeldingen</b> op pagina 114 worden gevonden: In het voorbeeld is het de melding <b>5001 Geen tussenr.gev.</b> op pagina 114.
<b>B</b>	<b>Status tekst</b> Bij elk statusnummer hoort een status tekst in de taal van het bedieningspaneel.
<b>C</b>	<b>Categorie</b> Mogelijke categorieën zijn onder andere Print fout en formaatfouten
<b>D</b>	<b>Haakje-symbool</b> Op toets onder het symbool voor bevestiging van de statusmeldingen drukken. Als dit symbool ontbreekt, moet de machine opnieuw worden gestart.
<b>E</b>	<b>Barcode-symbool</b> Na het drukken op de toets onder het symbool wordt een QR-code weergegeven, die verwijst naar een korte handleiding voor het oplossen van problemen (voor meer details, zie hoofdstuk <b>Fouten verhelpen met de smartphone openen</b> op pagina 113).
<b>F</b>	<b>Achtergrondkleur</b> Mogelijke achtergrondkleuren zijn: Rood (fout) en geel (waarschuwing)

## SOORTEN STATUSBERICHTEN

### Foutmeldingen

*Foutmeldingen* moeten door de operator worden bevestigd, omdat de gebeurtenis of fout die de fout veroorzaakt de normale werking in gevaar brengt.

*Vergrendelingsfoutmeldingen* zijn meldingen die optreden als gevolg van ernstige fouten. De melding kan niet worden bevestigd door simpelweg op “Bevestigen” te tikken. De foutstatus kan alleen worden opgeheven door een “warme start” of door de printer uit te schakelen.

### Waarschuwingen

Achtergrondkleur = geel

Waarschuwingen informeren de operator over een gebeurtenis op de printer. De melding verschijnt slechts kortstondig op het display. De printer gaat door met printen zonder tussenkomst van de gebruiker.



Afbeelding 62: Voorbeeld van een waarschuwing

Er zijn ook waarschuwingen die verschijnen als een extra regel tekst in het “Ready” scherm (afbeelding hieronder).



Afbeelding 63: Voorbeeld: Waarschuwing “Prod.StartMelding” .

Waarschuwingstekst	Oorzaak
Stop printen	<i>Printerbesturing</i> is gestopt. De printer werkt niet goed.
Print ctrl. limited operation	De <i>printerbesturingsfunctie</i> is beperkt. Een foutmelding voor een onderdeel van de printerbesturing is 3 keer bevestigd zonder de fout te verhelpen. De besturingsonderdelen voor de printkop, snijplotter, materiaaloproller of filmtransport (indien aanwezig) zijn mogelijk.
OD sensor meld.	<i>Externe RD-controle</i> : De roldiameter (RD) van de materiaalrol heeft de ingestelde drempelwaarde bereikt.
Mat.bijna op	<i>Interne RD-controle</i> : De roldiameter (RD) van de materiaalrol heeft de ingestelde drempelwaarde bereikt.
Prod.StartMelding	Een nieuw startsignaal is tijdens de voorgaande druk-dispenseer-procedure aangekomen.
APSF snelh.meld.	De snelheid van de transportband overschrijdt de maximale afdruksnelheid.

Waarschuwingstekst	Oorzaak
Initialisering	Geeft een lopend initialisatieproces aan (bijv. van de opwikkelaar voor het dragerpapier) Zie ook fout <b>9036 Initialisering</b> op pagina 119

Tabel 17: Mogelijke waarschuwingen die door ingangssignalen worden geactiveerd.

Wanneer meerdere waarschuwingen gelijktijdig optreden worden ze in een wachtrij opgeslagen.

Waarschuwing resetten:

► Toetsen 2+3 indrukken.

Speciaal geval *foliewaarschuwing*: Er wordt geen tekst weergegeven, maar het folie-symbool knippert.



Afbeelding 64: Waarschuwing voor folie tijdens een afdruktaak: De achtergrond is geel, het symbool voor folie knippert.

Zie hoofdstuk **Folievoorraad** op pagina 93.

## USI-statusmeldingen

Deze statusmeldingen worden door de signaalinterface gegenereerd. Zij informeren erover of bepaalde signalen aanwezig zijn.



Afbeelding 65: Voorbeeld van een USI-statusmelding.

Statusmelding	Oorzaak
USI pause	Signaal <code>usi.pause</code> is actief
USI feed	Signaal <code>usi.feed</code> is actief

Tabel 18: Deze USI-statusmeldingen kunnen optreden.

USI-statusmeldingen worden alleen in het display "Ready" getoond.

Gelijktijdig met de USI-statusmeldingen kunnen USI-waarschuwingen optreden (zie boven). In dit geval worden waarschuwingen prioriteit weergegeven.

## Foutmeldingen

Achtergrondkleur = rood

*Foutmeldingen* moeten door de operator worden bevestigd, omdat de veroorzakende gebeurtenis of storing het normale bedrijf in gevaar brengt. Rechtsonder in het meldingvenster is boven toets 4 een vinkje te zien. De melding verschijnt in het display totdat de storing is verholpen en met toets 4 is bevestigd.

*Blokkerende foutmeldingen* zijn meldingen die het gevolg zijn van ernstige fouten. Er is geen vinkje in het meldingvenster, d.w.z. De melding kan niet worden bevestigd door simpelweg op een toets te drukken. De fouttoestand kan alleen worden beëindigd door een "warme start" (druk op toetsen 1+2+3) of door de printer uit te schakelen.

## Algemene software fout

Het optreden van fouten in de firmware kan nooit volledig worden uitgesloten. Dergelijke fouten worden in de foutenlijst beschreven als "Algemene softwarefouten". Ze kunnen alleen door de fabrikant worden gecorrigeerd.

► Schakel de printer uit en na 30 seconden weer in. Als de fout nog steeds optreedt, neem dan contact op met onze technische service.

## Easy Plug fout

Fouten in de Easy Plug code kunnen met de volgende instelling eenvoudiger worden opgespoord:

Printer taal > EasyPlug instelling > EasyPlug fout = "Strikte handeling"

Het Easy Plug commando dat de fout heeft veroorzaakt wordt na ongeveer 2 seconden in de onderste regel van het display weergegeven. De displaytekst heeft een maximale lengte van 30 karakters en wordt automatisch verschoven (gescrold).

Als een enkel teken de fout veroorzaakt, wordt dit teken in de displaytekst gemarkeerd met ">> <<" voor een eenvoudige identificatie.

## Onbepaalde fout

Sommige fouten kunnen verschillende oorzaken hebben. Om de oorzaak van een dergelijke fout vast te stellen, is het belangrijk dat deze kan worden gereproduceerd.

► Stuur de volgende informatie zo volledig mogelijk naar de fabrikant - bij voorkeur in de vorm van bestanden:

- Lay-out of printopdracht waar de fout optreedt
- Parameterconfiguratie van de printer wanneer de fout optreedt
- Logbestand van de printopdracht tot de fout optreedt

► Gebruik de parameter Tools > Diagnose > Param. opslaan, om de actuele parameterconfiguratie op te slaan.

► Gebruik de parameter Tools > Diagnose > EasyPlug monitor om de ontvangen Easy Plug gegevens aan een seriële interface door te geven. Als alternatief kan een logbestand voor elke printopdracht op een extern opslag medium worden opgeslagen ( Tools > Diagnose > Easypl.LogFile).

Onze technische ondersteuning zal proberen een oplossing te vinden door de situatie te onderzoeken die tot de fout heeft geleid.

### Niet vermelde meldingen



De hier niet vermelde meldingen betreffen storingen die niet door het bedienend personeel kunnen worden verholpen.

- ▶ Servicemonteur contacteren.

## FOUTEN VERHELPEN MET DE SMARTPHONE OPENEN

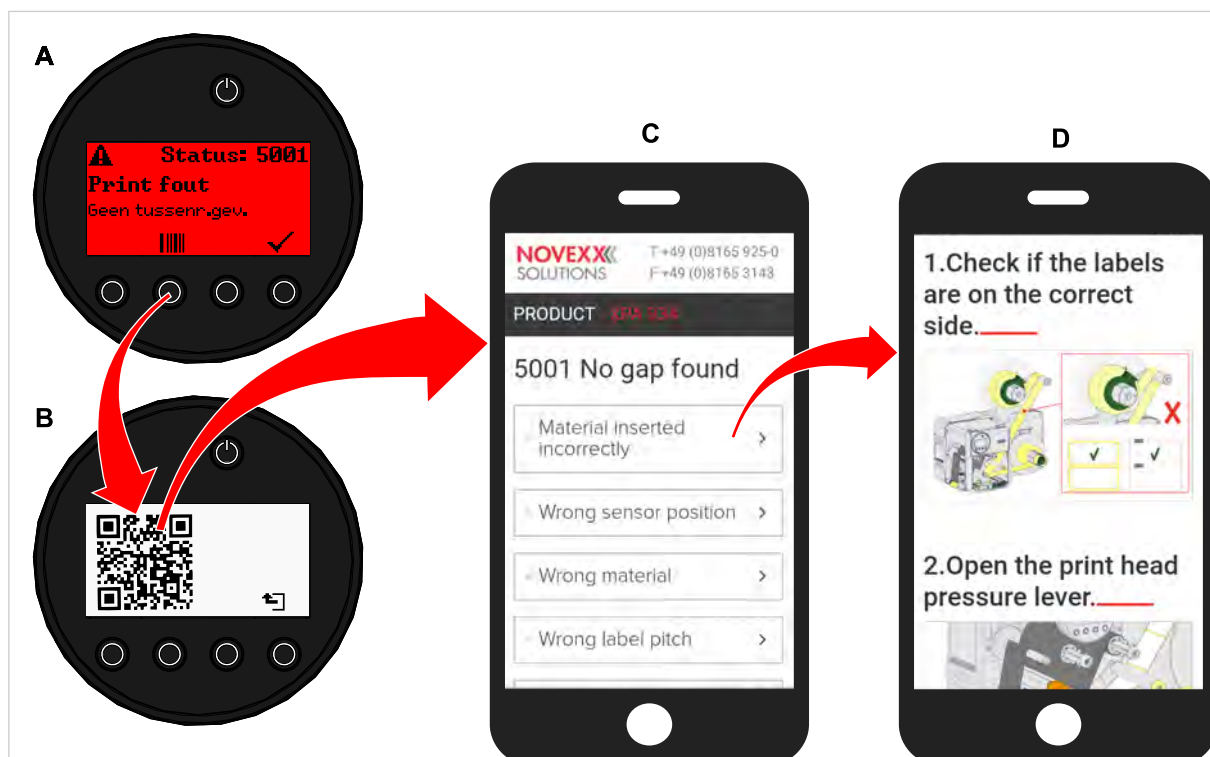

Afbeelding 66: Als de foutmelding een barcodesymbool (A) heeft, kan via een QR-code (B) een handleiding voor het verhelpen van fouten (C) op de smartphone worden opgeroepen.

! Deze functie is momenteel alleen beschikbaar voor de belangrijkste foutmeldingen die relevant zijn voor de bediener van de machine. Verdere beschrijvingen volgen met toekomstige firmwareversies.

### Uitvoering

1. Druk op de toets onder het barcodesymbool (A).  
Er wordt een QR-code weergegeven (B).
2. Scan de QR-code met de smartphone.  
Een webpagina met een of meer handleidingen voor het verhelpen van fouten wordt weergegeven op de smartphone (C).

! Als er meerdere oplossingen worden getoond, worden deze opgesomd in volgorde van relevantie, met de oplossing voor de meest waarschijnlijke fout bovenaan.

Voorlopig worden alleen Engelse teksten weergegeven. Toekomstige firmwareversies zullen ook andere talen ondersteunen.

3. Tik op een van de foutoplossingen.  
Er wordt een instructie voor het verhelpen van de fout weergegeven.

## REFERENTIE STATUSMELDINGEN

### 5001 Geen tussenr.gev.

Geen stans gevonden.



Geïllustreerde beschrijving (Engels) voor het oplossen van problemen: klik [hier](#) of scan de QR-code:



De fout kan de volgende oorzaken hebben:

Oorzaak	Maatregelen
Etikettenfotocel op de onjuiste positie.	▶ Stel de positie van de etikettenfotocel juist in (zie bedieningshandleiding, hoofdstuk "Bedrijf" > "Instelling en bewaking" > "Etikettenfotocel instellen").
Ongeschikt materiaal geplaatst. Geen stans aanwezig of herkenbaar.	▶ Gestanst etikettenmateriaal gebruiken.
Materiaal onjuist geplaatst. Stans aan onjuiste zijde.	▶ Materiaal juist plaatsen.
Onjuiste etikettenlengte ingesteld.	 ▶ Controleer de stansdefinitie in de printopdracht (Easy Plug: #IM). ▶ Instelling van etikettenlengte in parametermenu controleren (Print > Materiaal > Etiket > Materiaal type)
Etikettenfotocel is vervuild.	▶ Etikettenfotocel reinigen.
Folie onjuist geplaatst. Folie loopt onder het etikettenfotocel.	▶ Folie juist plaatsen.
Etikettenfotocel is niet gevoelig genoeg.	 ▶ Controleer de gevoeligheidsinstelling van de etikettenfotocel.
Etikettenfotocel is defect.	 ▶ Etikettenfotocel moet worden vervangen.

Na bevestiging met toets 4 wordt het materiaal automatisch naar voren geschoven en gezocht naar de volgende stans.

### 5002 Materiaal einde

Er bevindt zich geen etikettenmateriaal in de achterste materiaalgeleiding die de materiaaleindesensor bevat.



Geïllustreerde beschrijving (Engels) voor het oplossen van problemen: klik [hier](#) of scan de QR-code:



Mogelijke oorzaken	Oplossingen
Het etikettenmateriaal is klaar, d.w.z. dat de achterste einde van de materiaalbaan de gele materiaal-gids in de printmodule heeft bereikt	► Nieuwe rol etikettenmateriaal plaatsen
Het etikettenmateriaal loopt buiten de achterste materiaalgeleiding die de materiaaleindsensor bevat	► Etiketmateriaal juist in de materiaalgeleiding plaatsen. Breedte-instelling van materiaalgeleiding controleren.

### 5008 Folie einde

De folie-afroldeur draait niet meer. Dit kan verschillende oorzaken hebben:



Geïllustreerde beschrijving (Engels) voor het oplossen van problemen: klik [hier](#) of scan de QR-code:



Mogelijke oorzaken	Oplossingen
Folie rol is opgebruikt.	► Plaats een nieuwe folierol.
De folie is er niet goed ingezet.	► Verwijder de folie volledig en breng hem in volgens het doorloopschema.
De folierol zit losjes op de afwikkeldeur.	► Controleer of de kern van de filmrol de juiste binnendiameter heeft. Zo niet, gebruik dan een andere rol film met een geschikte diameter.  ► Stel de veerplaten op de afwikkeldeur zo af dat de rolkern goed vastzit.
De folie kleeft aan de printkop.	<ol style="list-style-type: none"> <li>1. Verwijder de folie.</li> <li>2. Reinig de printkop.</li> <li>3. Plaats de folie terug.</li> </ol>
Folie is gescheurd.	► Plaats de folie terug.

### 5063 Drukrol

De dragerpapier-drukwal is niet (volledig) gesloten. Het openen van de drukrol leidt tot het wissen van alle heersende foutmeldingen (bijv. einde van folie) en de weergave van de fout "drukrol". Het sluiten van de drukrol bevestigt de foutmelding automatisch.



Geïllustreerde beschrijving (Engels) voor het oplossen van problemen: klik [hier](#) of scan de QR-code:



- ▶ Drukrollen-hendel sluiten.



Een bepaalde weerstand moet worden overwonnen tot de hendel vergrendelt.

### 5071 Materiaal einde afwikkeing

Treedt op in werking met geactiveerde interne RD-controle. De melding verschijnt als de diameter van de materiaalrol de ingestelde drempelwaarde heeft bereikt (Opties > Mat. OD Sensor > Mat.einde fout).

- ▶ Materiaalrol vervangen.

### 5072 Materiaal einde afwikkeing

Treedt op in werking met geactiveerde interne RD-controle. De melding verschijnt wanneer tijdens 600 mm materiaaldoorvoer geen draaiing van de afroller geregistreerd werd.

- ▶ Materiaalverloop controleren. Wanneer nodig, materiaalrol vervangen.

### 5074 Print module open

De printkop-aandrukhendel is niet (volledig) gesloten.



Geïllustreerde beschrijving (Engels) voor het oplossen van problemen: klik [hier](#) of scan de QR-code:



- ▶ Drukkop-aandrukhendel sluiten.



Een bepaalde weerstand moet worden overwonnen tot de hendel vergrendelt.

### 5110 Folie bijna op

De diameter van de folierol heeft de ingestelde waarschuwings-diameter onderschreden (zie System > Afdrukcontrole > Folie einde melding).

De melding wordt door het optreden van een folie einde melding geactiveerd als gelijktijdig de volgende instelling actief is: System > Afdrukcontrole > Foliemeld. Stop = "Aan".

- ▶ Door te drukken op de toets bevestigen, Feed-toets indrukken om het printen voort te zetten.

### 5140 Opwikk.besturing

De (dragerpapier-)opwikkelaar draait zich tegen de verwachtingen in.

Mogelijke oorzaken	Maatregelen
<ul style="list-style-type: none"> <li>• Geen dragermateriaal op de opwickelaar bevestigd</li> <li>• Dragermateriaal-einde niet correct bevestigd</li> </ul>	▶ Materiaal correct inleggen
Dragermateriaal hangt voor de opwickelaar zover door dat het door de opwickelaar binnen 10 seconden niet gespannen kan worden	<ul style="list-style-type: none"> <li>▶ Materiaal correct inleggen</li> <li>▶ De opwickelaar manueel draaien tot het dragermateriaal gespannen is</li> </ul>
Scheur van het dragermateriaal tijdens het drukken	▶ Dragermateriaal opnieuw aan de opwickelaar bevestigen

**5145 Opwickelaar vol**

Het gewikkelde rugpapier heeft de maximaal toelaatbare diameter bereikt.

- ▶ Leeg de oproller.

**5302 Folie beweging**

Bewegingsfout in samenhang met de op- of afwikkeling van de folie, met andere woorden minstens een van de foliedoornen draait zich niet correct of helemaal niet.

Mogelijke oorzaken	Maatregelen
Folie gescheurd	▶ Folie opnieuw inleggen.
Folie niet correct ingelegd	▶ Folieverloop controleren. Wanneer nodig, folie correct inleggen.
Parameters voor de gekleurde zijde van de folie niet correct ingesteld	▶ Parameters Print > Materiaal > Folie > Kleurzijde correct instellen
Gebruik van de machine als dispenser, zonder dat folie is ingelegd. Hierbij is vergeten het printproces in te stellen op thermisch printen, daarom probeert de folie-aansturing de folie te spannen, hetgeen bij afwezigheid van de folie tot de fout leidt.	▶ Parameter Print > Materiaal > Etiket > Afdruk manier instellen op "Thermo Direct".

**5311 Folie verwijderen!**

De fout treedt op wanneer thermodirecte als afdrukmethode is ingesteld, maar er folie is geplaatst.

- ▶ Verwijder de thermotransfer-folie uit de machine.

**5314 Folie breuk**

Over het algemeen houdt de folieafwikkelas de foliespanning op peil door te proberen de rol tegen de afwikkelrichting in te draaien. Als de afwikkelas plotseling vrij kan draaien, kan worden aangenomen dat de folie is gescheurd of ontbreekt. Om dit geval beter te kunnen onderscheiden van fout 5008, moet de roldiameter tegelijkertijd meer dan 38 mm bedragen.

Mogelijke oorzaken	Maatregelen
Folie is gescheurd.	▶ Nieuwe folie plaatsen.

Mogelijke oorzaken	Maatregelen
Er is geen folie geplaatst omdat men vergeten is deze te plaatsen.	▶ Folie plaatsen.
Er is geen folie geplaatst omdat er met thermisch direct printen moet worden gewerkt. Daarbij is vergeten om over te schakelen naar de thermisch directe modus.	▶ Stel de parameter Print > Materiaal > Etiket > Afdruk manier in op "Thermo Direct".
De folierol zit los op de afwikkelas.	<p>▶ Controleer of de kern van de folierol de juiste binnendiameter heeft. Als dat niet het geval is, gebruik dan een andere folierol met de juiste diameter.</p> <p>▶ Controleer of de kern van de folierol zonder weg te glijden op de foliedorn zit. Zo niet:</p> <p> ▶ Stel de veerplaten op de afwikkelas zo af dat de rolkern stevig vastzit.</p> <p> ▶ (Alternatief) Vervang de foliekernadapter.</p>

### 5315 Folie diameter

Treedt op tijdens het initialiseren van de folie wanneer de door de machine berekende diameter van de folierol niet overeenkomt met de ingestelde folierolparameters.

- ▶ Controleer de instellingen van de volgende folieparameters en corrigeer deze indien nodig:
  - **Folie lengte** op pagina 54
  - **Folie buiten diam.** op pagina 54
  - **Folie binnendiam.** op pagina 54

### 6033 Print Head not supp.

(Printkop wordt niet ondersteund)

De gekozen c.q. herkende printkop wordt voor deze machine niet ondersteund.

- ▶ Passende printkop monteren.

### 6034 P. Head missing or defect

De printkop ontbreekt of is defect.

- ▶ Printkop monteren c.q. vervangen.

### 6036 Printkop niet geverifieerd

Er werd een vreemde, niet gerechtigde printkop herkend (printkop is niet afkomstig van NOVEXX Solutions).

- ▶ De printkop door een printkop van NOVEXX Solutions vervangen.

### 6037 Printkop niet geprogrammeerd

De printkop heeft een niet geprogrammeerde crypto chip.

- ▶ Crypto chip laten programmeren of printkop door een printkop met geprogrammeerde crypto chip vervangen.

### 9028 System Exception

Algemene software fout

- ▶ Zie de aanwijzingen in deel **Algemene software fout** op pagina 111.



### 9036 Initialisering

Tijdens een initialisatieproces (waarschuwing **Initialisering** actief) werd een van de volgende functies geactiveerd:

Weergave **Ready**:

- Functie “Etiketlengte meten”

Weergave **Home**:

- Toets 
- Toets 
- Toetsen 1+2
- Toetsen 2+3
- Toetsen 1+3

De foutmelding verdwijnt vanzelf.

### 9038 Geen tussenr.gev.

Het automatisch meten van de labelafstand (toetsen 3 + 4) is mislukt omdat er na 500 mm aanvoer nog geen stans is gedetecteerd.

Als de afstand tussen de etiketten groter is dan 500 mm:

- ▶ Voer de labelafstand handmatig in het parametermenu in.

Als de afstand tussen de etiketten kleiner is dan 500 mm (pons niet herkend):

- ▶ Controleer de functie/instelling van de etiketsensor, zie beschrijving van maatregelen bij fout **5001 Geen tussenr.gev.** op pagina 114.

# Reiniging

## AANWIJZINGEN VOOR REINIGING

**WAARSCHUWING!**

Bij reinigings- en reinigingswerken kunnen gevaarlijke situaties ontstaan. Door mechanische of elektrische inwerking kunnen ongevallen optreden, wanneer de desbetreffende veiligheidsinstructies niet worden nageleefd!

- ▶ Machine voor reiniging resp. onderhoud uitschakelen en het netsnoer eruittrekken!
- ▶ Zorg ervoor dat er nooit vloeistof in de machine terechtkomt!
- ▶ Niet met spuitflessen of sprays op de machine sproeien! Gebruik een met het reinigingsmiddel bevochtigde doek!
- ▶ Reparaties aan de machine mogen uitsluitend door geschoolde servicemonteurs worden uitgevoerd!

### Reinigingsmiddelen

**VOORZICHTIG!**

Beschadiging van de printer door scherpe reinigingsmiddelen.

- ▶ Gebruik geen reinigingsmiddelen die de lakoppervlakken, instructies, display, typelabels en elektrische onderdelen kunnen etc. kunnen beschadigen of vernietigen!
- ▶ Geen schurende of kunststof oplopende reinigingsmiddelen gebruiken!
- ▶ Geen zuren of alkalische oplossingen gebruiken!

Vervuild onderdeel	Reinigingsmiddelen	Artikelnummer
Printkop	Reinigingspen	95327
	Spiritus, isopropyl-alcohol, reinigingsbenzine	--
Rubberwals (drukwal, trekwal, ...)	Walsenreiniger (Aanbevolen product: Rolreiniger van TGW, online verkrijgbaar bij <a href="https://www.typ-tgw.com/reinigingsprodukten/">https://www.typ-tgw.com/reinigingsprodukten/</a> )	--
Keerrollen	Spiritus, isopropyl-alcohol, reinigingsbenzine	--
	Etikettenoplosspray	A103198
Behuizing	Gewone allesreiniger, spiritus, isopropyl-alcohol	--

Tabel 19: Aanbevolen reinigingsmiddelen

### Reinigingsinterval

- ▶ De machine regelmatig reinigen.

De regelmaat hangt af van de volgende factoren:

- Bedrijfsomstandigheden
- Dagelijkse bedrijfsduur
- Gebruikte etikettenmateriaal-/folie-combinatie

## Algemene reiniging

Vooraf in het gebied rond het printmechanisme hopen zich stofdeeltjes op.

- ▶ Stofdeeltjes met een zachte kwast of een stofzuiger verwijderen.
- ▶ Behuizing met een doek en een normaal, neutraal reinigingsmiddel schoonmaken.

## PRINTKOP REINIGEN

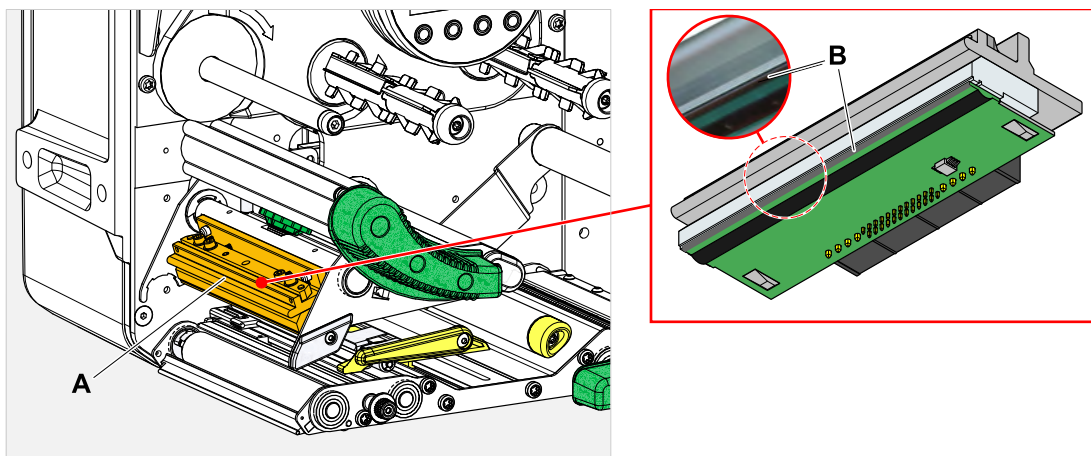

Afbeelding 67: A: Printkop, B: Thermolijst op printkop



### WAARSCHUWING!

Gevaar voor verbranding. De printkop wordt tijdens bedrijf warm.

- ▶ Printkop voor aanraken laten afkoelen.
- ▶ Voorzichtig bij aanraking.

### VOORZICHTIG!

Mogelijke beschadiging van printkop door electrostatische ontlading of contact met scherpe randen.

- ▶ Bescherm de printkop bij alle onderhouds- en reinigingswerkzaamheden tegen electrostatische ontlading! Gebruik ESD-beschermingsmiddelen!
- ▶ Raak de thermolijst niet met blote handen aan!
- ▶ De thermolijst nooit met voorwerpen met scherpe kanten aanraken!

Als er geen professionele ESD-beschermingsuitrusting (ESD-polsband, ESD-schoenen, ...) beschikbaar is:

- ▶ Bevrijd uw eigen lichaam van statische elektriciteit voordat u de printkop aanraakt, bijv. door een geaard voorwerp (bijv. radiator) in de buurt aan te raken!

## Uitvoering

1. Machine uitschakelen.

2. Open de frontkap (A, afbeelding onder).

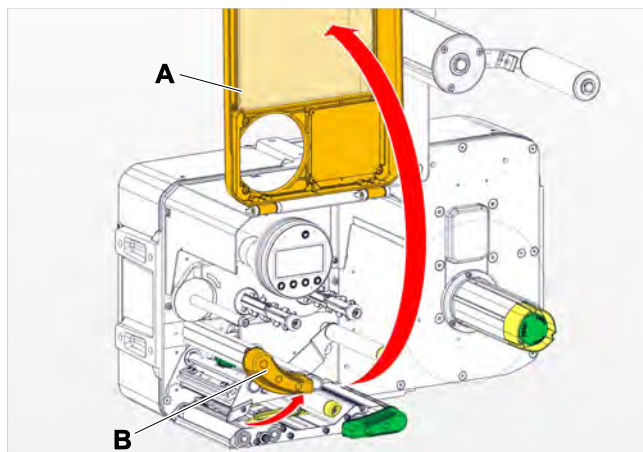

3. Open de drukkop-aandrukhendel (B, afbeelding boven).
4. (Optioneel) Maak de foliebaan los en duw hem opzij bij de printkop.
5. Bevochtig een pluisvrije doek met reinigingsmiddel en veeg daarmee de thermolijst (A) ermee af (B).

! Voor geschikte reinigingsmiddelen, zie tabel in hoofdstuk "Aanwijzingen voor reiniging".

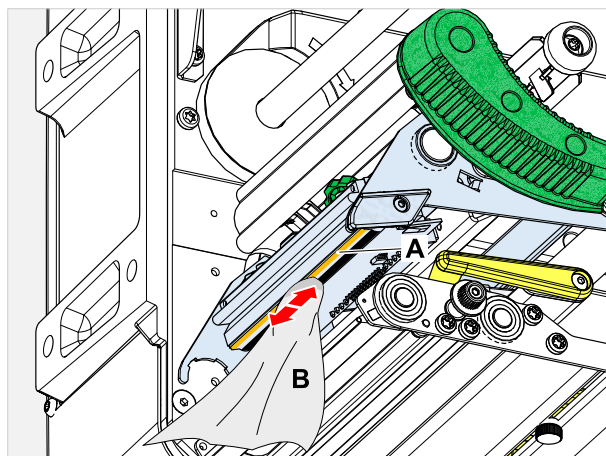

6. (Alternatief) veeg de thermolijst met een reinigingsstift af.

### Verwante verwijzing

[Aanwijzingen voor reiniging](#) op pagina 120

## RUBBERWALSEN REINIGEN

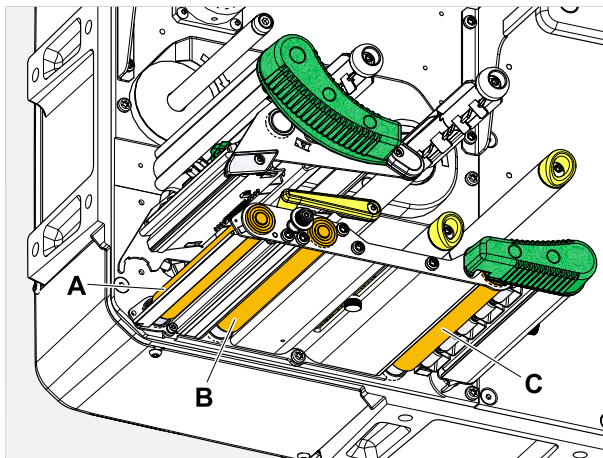

Afbeelding 68: Positie van rubberwalsen: **A** drukwals, **B** toevoerwals, **C** trekwals

### Uitvoering

1. Machine uitschakelen.
2. Open de frontkap (A, afbeelding onder).

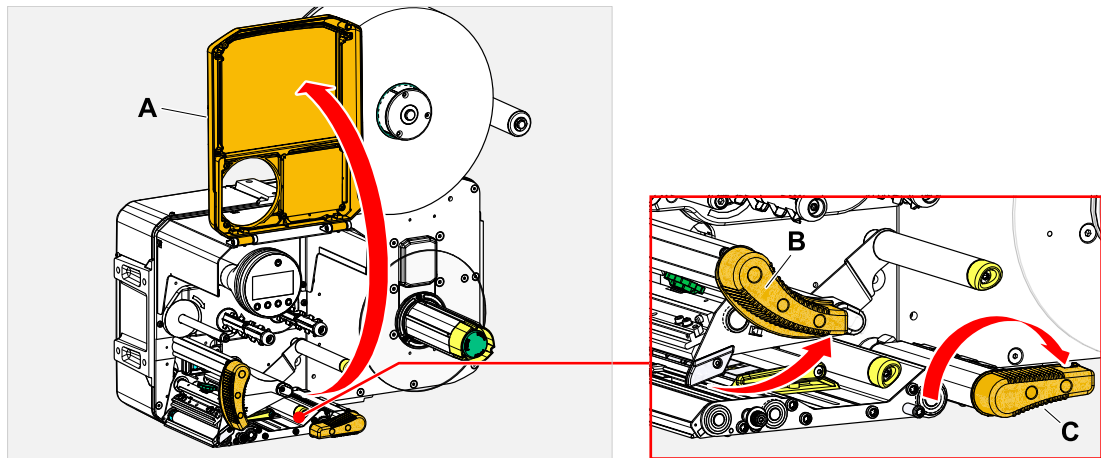

3. Kop-aandrukhendel (B, afbeelding boven) en trekwals-hendel (C, afbeelding boven) openen.

4.

**VOORZICHTIG!**

Gevaar voor beschadiging van de wals.

- Gebruik nooit messen of voorwerpen met scherpe randen voor de reiniging van de walsen!

Bevochtig een stofvrije doek (A) met walsreiniger en veeg de rol (B) ermee af aan de onderkant van de machine. Draai de wals stap voor stap met de hand tot hij volledig is gereinigd.

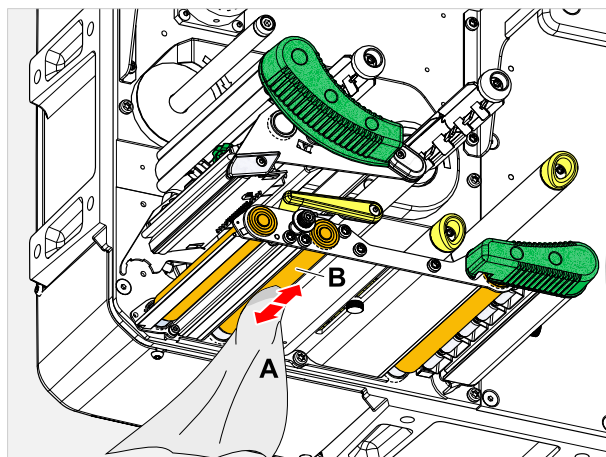

## OMKEERASSEN EN -ROLLEN REINIGEN

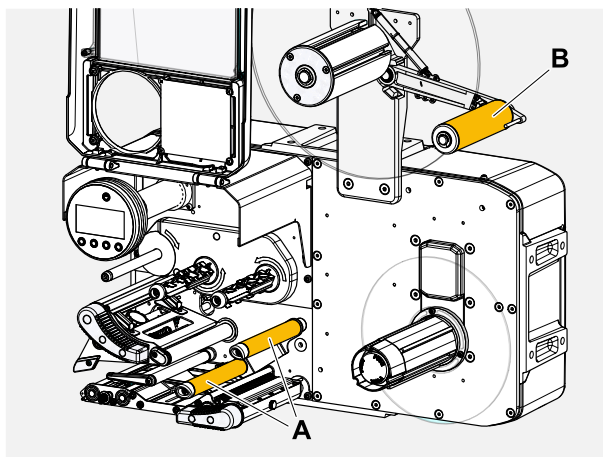

Afbeelding 69: Omkeerassen en -rollen op XPA 93x.

Op de omkeringen voor etikettenmateriaal ontstaan naar verloop van tijd lijmresten die moeten worden verwijderd. Dit geldt vooral wanneer de omkering in contact komt met de etiketzijde van de materiaalbaan.

### Uitvoering

Doek met spiritus vochtig maken en de omkeerassen of -rollen daarmee afwrijven.

- ! Bij sterke vervuiling het doek bevochtigen met een middel om etiketten los te weken. Volg de veiligheidsinstructies van de fabrikant op het etiket!

## AANDRUKROLLEN OP DE TREKWALS REINIGEN

De drukrollen op de trekvals kunnen in uitgeklapte toestand eenvoudig worden gereinigd. Als alternatief kan de hendel van de drukrol worden verwijderd voor de reiniging.

### Uitvoering

1. Machine stoppen.
2. Trekvals-aandrukhendel openen.

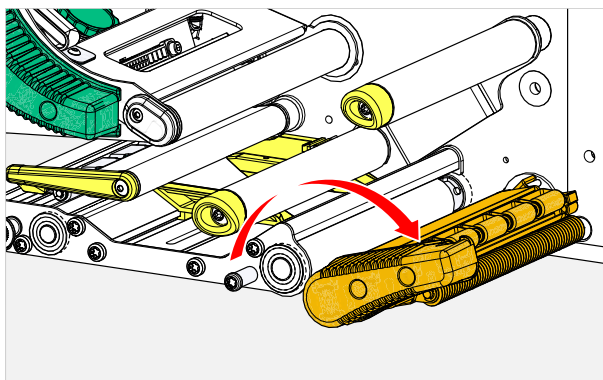

3. Pluisvrije doek met spiritus vochtig maken en de aandrukrollen (A, B) daarmee afwrijven (C).

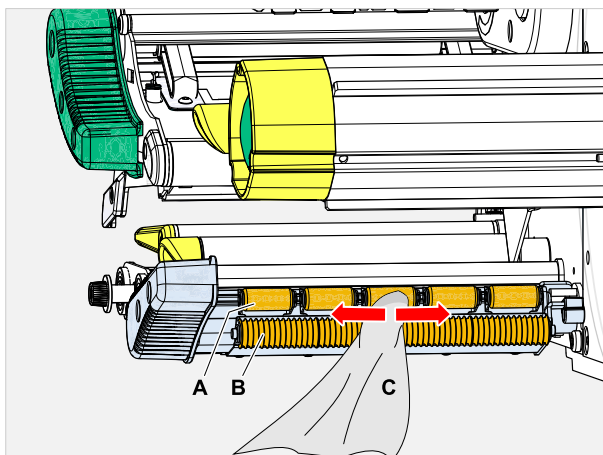

### Verwante taken

[Aandrukhendel op trekvals demonteren](#) op pagina 135

## FOLIETRAJECT REINIGEN

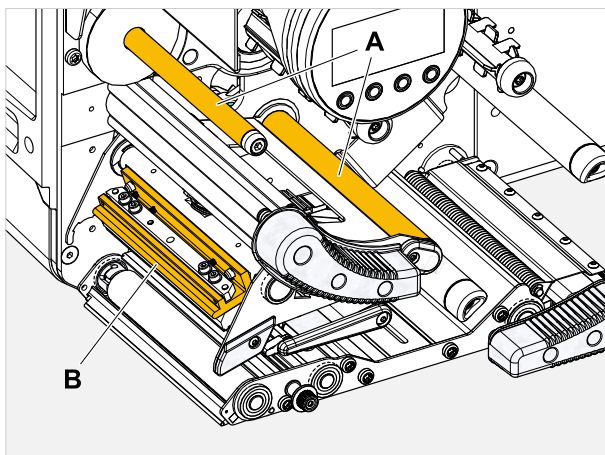

Afbeelding 70: Folie-omkeringen op XPA 93x (A: Omkeerassen, B: Nok op printkop).

Op de omkeringen voor thermo transferfolie ontstaan naar verloop van tijd was-/harsresten die moeten worden verwijderd.

### **Uitvoering**

Doek met spiritus vochtig maken en de omkeringen daarmee afwrijven.

## ETIKETTENSOR REINIGEN

### **Uitvoering**

*Reinigen bij lichte verontreiniging:*

1. De frontkap openen.
2. Drukkop-aandrukhendel openen.
3. Etiketmateriaal uit de printmodule verwijderen.
4. (Optioneel) Maak de foliebaan los en duw hem opzij bij de printkop.

5. Blaas de spleet in de sensorvork (A) uit met perslucht.

! De sensor bevindt zich aan het einde van de sensorvork.

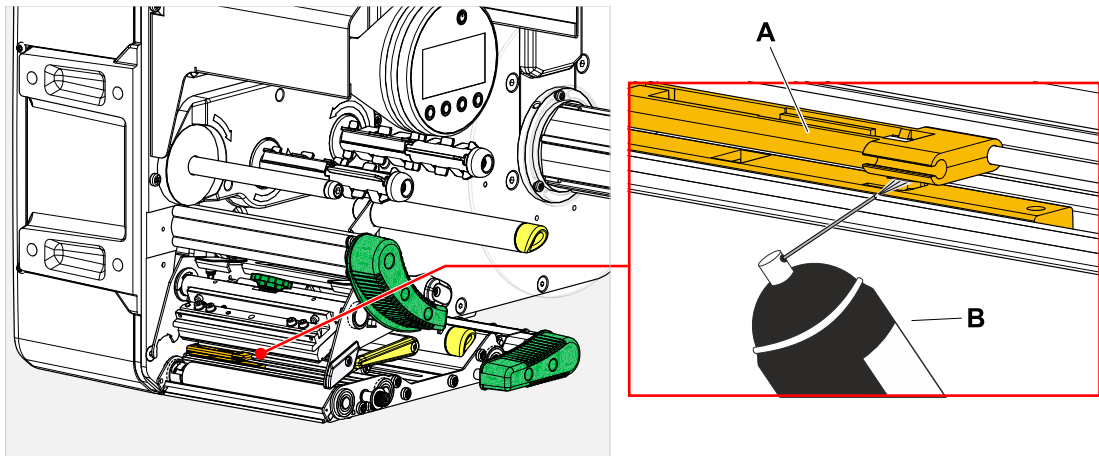

*Reinigen bij sterke verontreiniging:*

6. Draai de schroef (A) eruit.

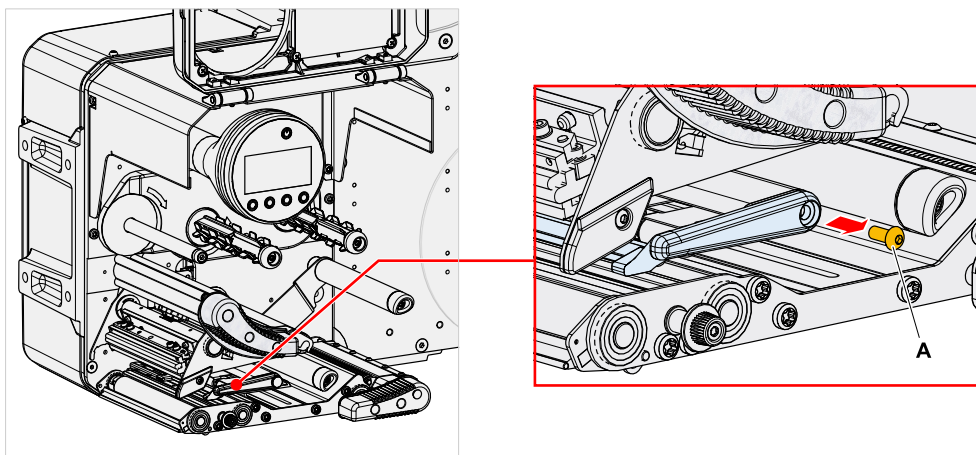

7. Trek het geleidingsprofiel (A) eruit.

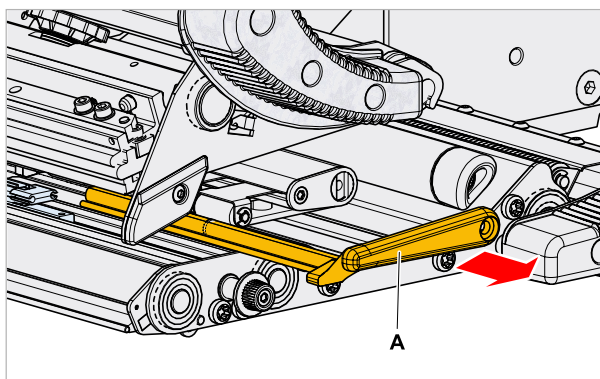

8. Beweeg de fotocelvork volledig naar buiten door aan de instelknop (A) te draaien.

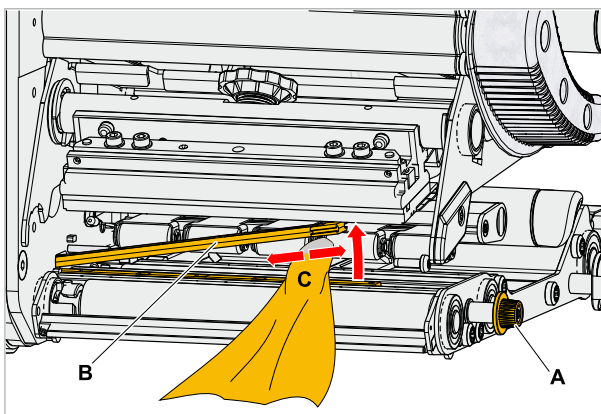

9. Til het bovenste deel van de fotocelvork voorzichtig op (B, afbeelding boven).
10. Bevochtig doek of wattenstaafjes met spiritus (C, afbeelding boven) en veeg de fotocel aan het einde van de fotocelvork af.
11. Schuif bij montage het geleidingsprofiel terug door de geleiding van de fotocelvork (A) en plaats deze met het achterste einde terug op de bout (B) in de bodemplaat.

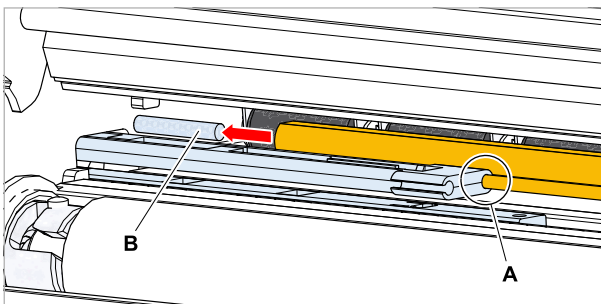

12. Schroef het kunststofdeel weer vast:

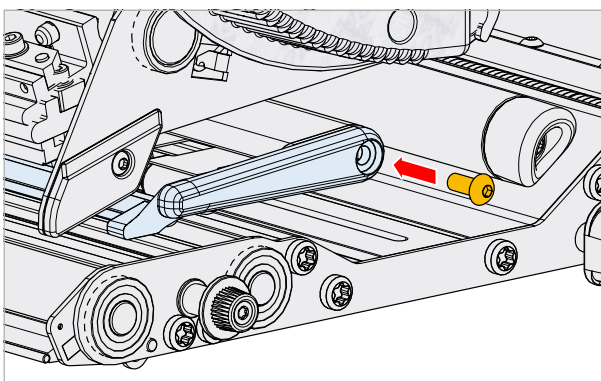

## MATERIAALEINDE-SENSOR REINIGEN

De materiaaleinde-sensor (A) bevindt zich in de binnenste materiaalgeleiding (B). De reiniging van de sensor van materiaal en stofresten moet regelmatig worden uitgevoerd. De reinigingsintervallen zijn afhankelijk van het gebruikte materiaal.

### Uitvoering

1. De frontkap openen.
2. Drukkop-aandrukhendel openen.
3. Etikettenmateriaal uit de printmodule verwijderen.
4. Materiaaleinde-sensor (A) met perslucht reinigen.

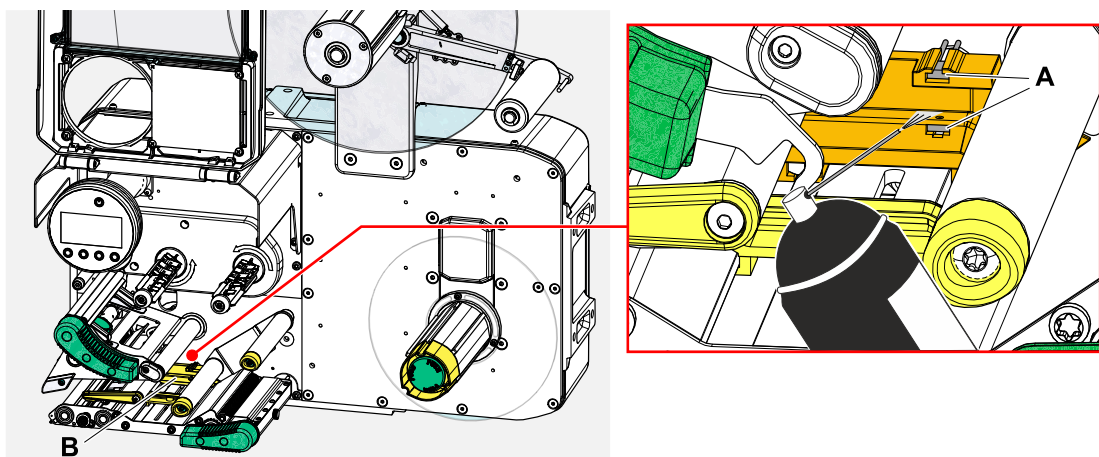

5. (Indien vereist) Bij sterkere verontreiniging moet de materiaalgeleiding door een onderhoudsmoniteur worden gedemonteerd en moet de sensor aanvullend met spiritus en een stofvrije doek worden gereinigd.

# Onderhoud

## RUBBERWALSEN VERVANGEN

De rubberwalsen zijn bevestigd met een bajonetkoppeling en kunnen zonder gereedschap worden vervangen. Deze beschrijving geldt voor de volgende walsen (zie afbeelding):

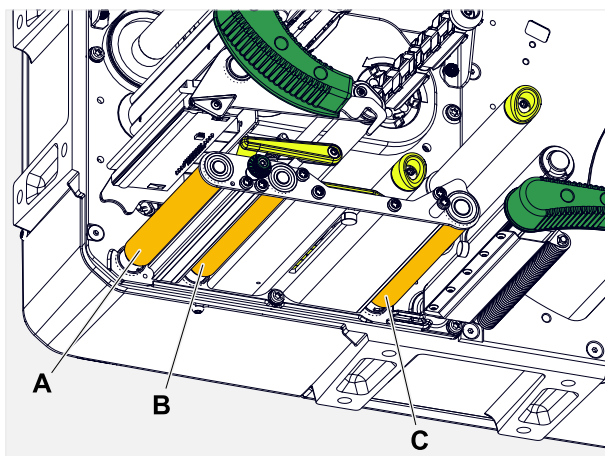

Afbeelding 71: A drukwals, B toevoerwals, C trekwals

 [Video-instructie "De toevoerrol vervangen"](#) 

 [Video-instructie "Onderhoud zonder gereedschap"](#) 

### Uitvoering

*Wals demonteren:*

1. Machine uitschakelen.
2. Frontkap openen (A).

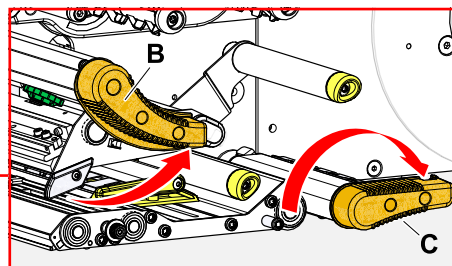
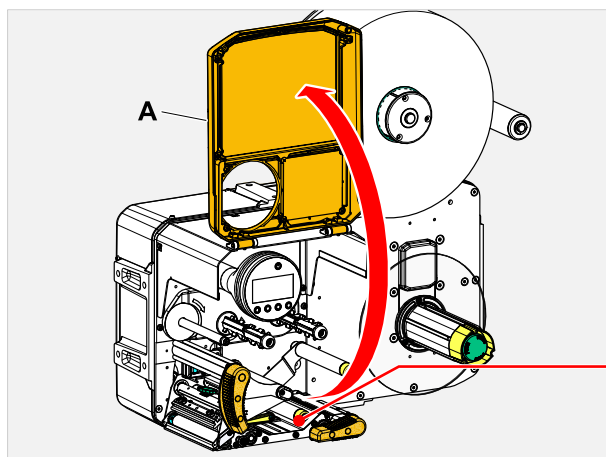

3. Printkop-aandrukhendel (B, afbeelding boven) en trekwals-aandrukhendel (C, afbeelding boven) openen.
4. (Optioneel) Etikettenmateriaal uit de printmodule verwijderen.

5. Druk de wals (A) stevig tot de aanslag, draai hem dan naar links en trek hem eruit.

! Als de machine is uitgeschakeld - wat ze zou moeten zijn - draaien de koppelingen mee. De drukwals kan eenvoudig worden geblokkeerd door de toevoerwals vast te houden, en omgekeerd. Draai de trekwals zo snel mogelijk naar links om te profiteren van de massa traagheid.

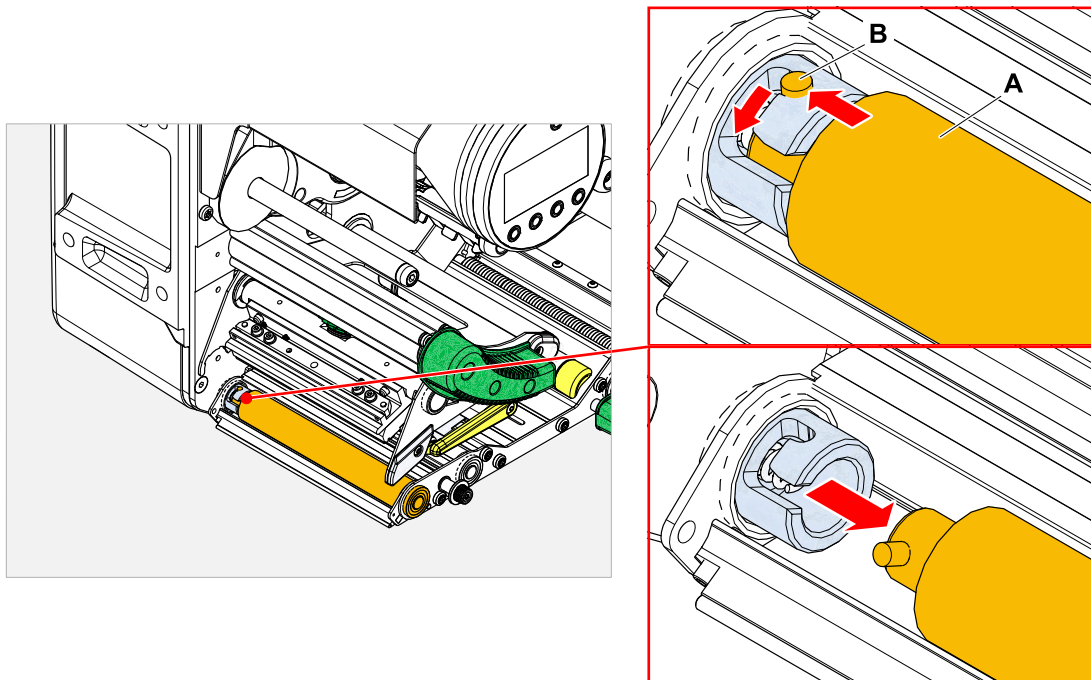

*Inbouwen:*

6. Schuif de wals (A) door de buitenste lagerplaat.

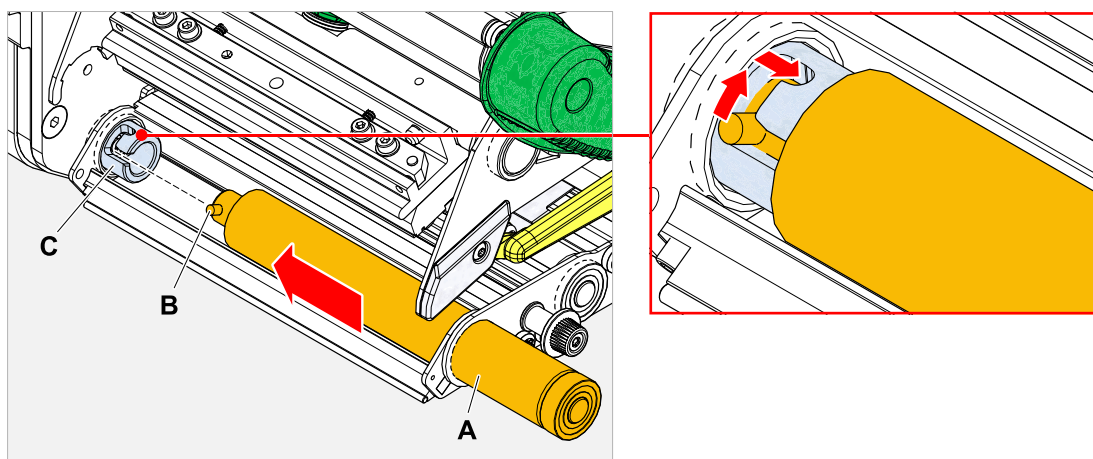

7. Draai de wals zodanig dat de stalen bout (B, afbeelding boven) aan het einde in de opening van de bajonetskoppeling grijpt.
8. Druk de wals stevig tot de aanslag erin en draai deze dan naar rechts tot de aanslag.

## PRINTKOP VERVANGEN

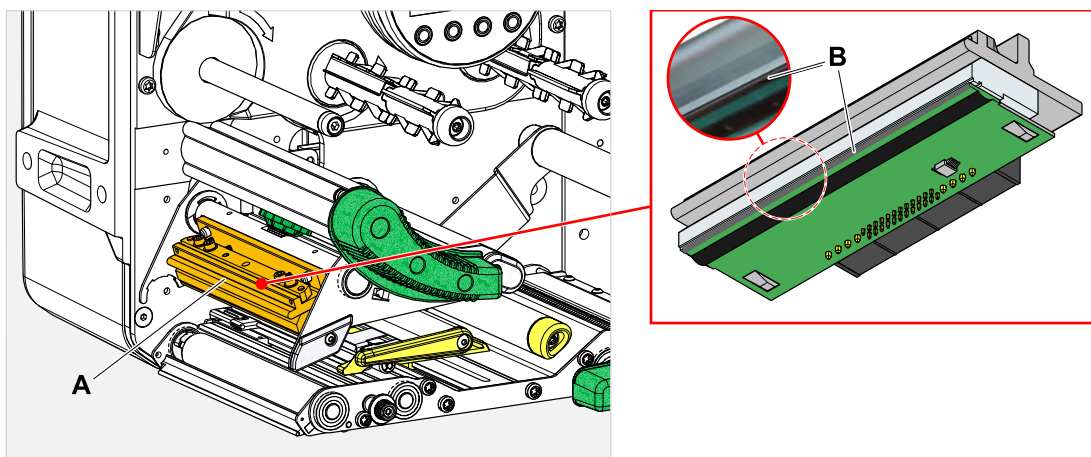

Afbeelding 72: A: Printkop, B: Thermolijst op printkop



### WAARSCHUWING!

Gevaar voor verbranding. De printkop wordt tijdens bedrijf warm.

- ▶ Printkop voor aanraken laten afkoelen.
- ▶ Voorzichtig bij aanraking.

### VOORZICHTIG!

Mogelijke beschadiging van printkop door elektrostatische ontlading of contact met scherpe randen.

- ▶ Machine voor het demonteren van de printkop op de hoofdschakelaar uitschakelen!
- ▶ Bescherm de printkop bij alle onderhouds- en reinigingswerkzaamheden tegen elektrostatische ontlading! Gebruik ESD-beschermingsmiddelen!
- ▶ Raak de thermolijst niet met blote handen aan!
- ▶ De thermolijst nooit met voorwerpen met scherpe kanten aanraken!

Als er geen professionele ESD-beschermingsuitrusting (ESD-polsband, ESD-schoenen, ...) beschikbaar is:

- ▶ Bevrijd uw eigen lichaam van statische elektriciteit voordat u de printkop aanraakt, bijv. door een geaard voorwerp (bijv. radiator) in de buurt aan te raken!

 [Video-instructie "Printkop vervangen"](#) 

 [Video-instructie "Onderhoud zonder gereedschap"](#) 

### Uitvoering

*Printkop demonteren:*

1. De machine op de hoofdschakelaar uitschakelen.

2. Open de frontkap (A, afbeelding onder).

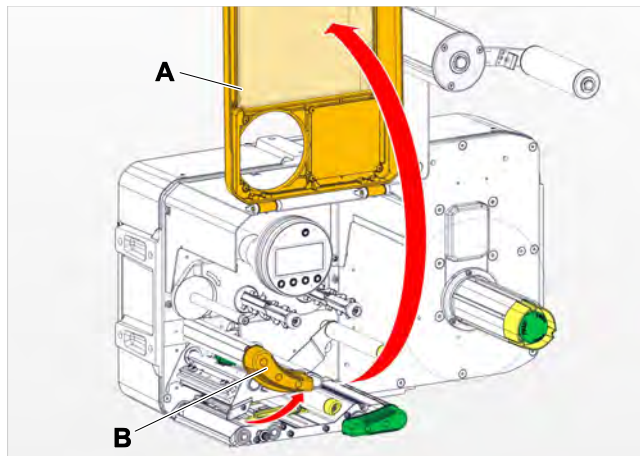

3. Open de drukkop-aandrukhendel (B, afbeelding boven).
4. (Optioneel) Maak de foliebaan los en duw hem opzij bij de printkop.
5. Kartelschroef (A) losdraaien en printkop (B) naar voren eraf trekken.

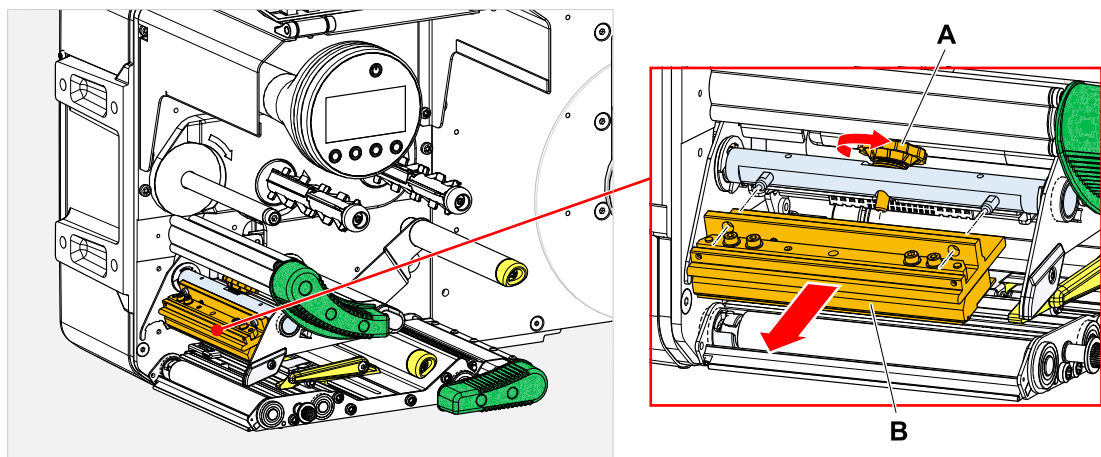

*Printkop inbouwen:*

6. Nieuwe printkop met de boringen (A) op de bout (B) positioneren. Printkop voorzichtig met de steekcontacten aan achterzijde in het contact (C) drukken.

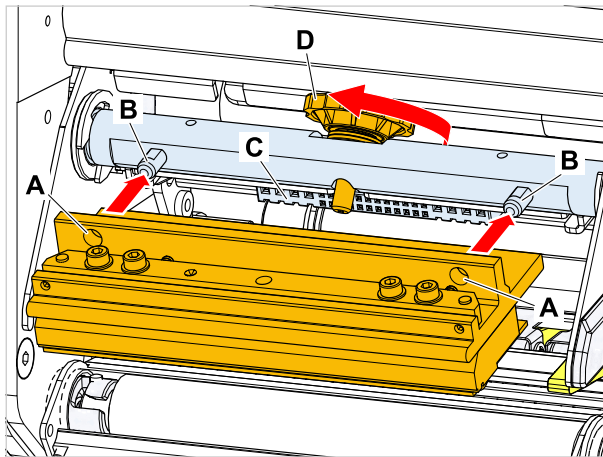

7. Kartelschroef (D, afbeelding boven) vastdraaien.

**Volgende stappen**

Een instelling van de drukknopweerstand of de drukknopbreedte is niet noodzakelijk aan de XPA 93x, omdat de drukknop met een opslagchip is uitgerust waarop alle voor het bedrijf relevante gegevens zijn opgeslagen.

Op basis van deze opgeslagen drukknopgegevens kan de machinesturing herkennen of het om het correcte drukknoptype gaat. Is dat niet het geval, verschijnt de foutmelding:

```
6033  
Print Head not supp.
```

Wanneer geen drukknop of een defecte drukknop geïnstalleerd is, verschijnt de foutmelding:

```
6034  
P. Head missing or defect
```

## AANDRUKHENDEL OP TREKWALS DEMONTEREN

De aandrukhendel kan zonder tools worden gedemonteerd.

### Uitvoering

1. Trekwals-aandrukhendel (A) openen.

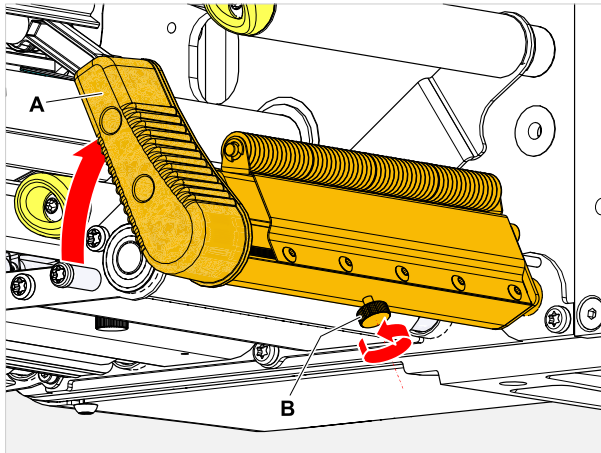

2. Kartelschroef (B, afbeelding boven) zo ver losdraaien tot de volledige aandrukhendel van de as kan worden afgetrokken.
3. Aandrukhendel aftrekken.

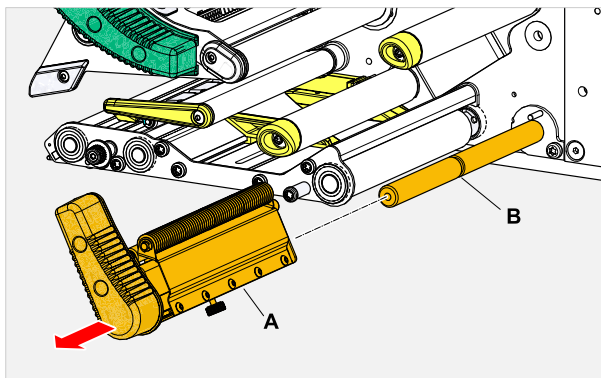

## 4. Montage:

- a) Schuif de hendel op de as, maar nog niet helemaal naar achteren.
- b) Draai de hendel zo dat de aanslag (A) op de hendel zich links van de bout (B) bevindt.
- c) Draai de kartelschroef maar heel lichtjes aan. Beweeg nu de hendel iets op de as en voel wanneer de kartelschroef in de gleuf (B, afbeelding boven) op de as vastklikt. Kartelschroef vastdraaien.

! De kartelschroef moet in de gleuf op de as (B, afbeelding boven) grijpen.

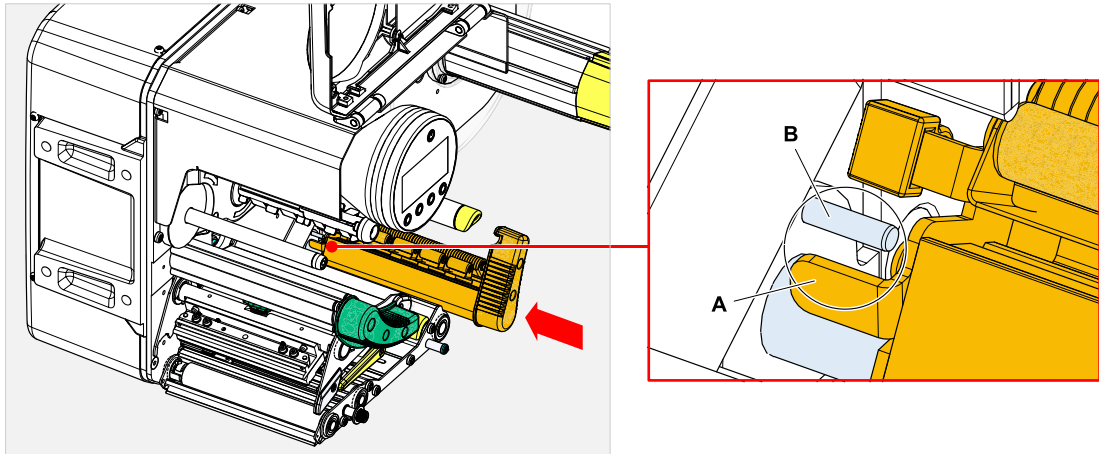

# Bijlage

## EU-VERKLARINGEN

### EU-Verklaring van overeenstemming

(Vertaling van de originele versie)

Hiermee verklaren wij, dat

Novexx Solutions GmbH  
Ohmstraße 3  
D-85386 Eching  
Duitsland

dat wij de hieronder genoemde machine zodanig ontworpen en geconstrueerd hebben, dat zij aan de fundamentele veiligheids- en gezondheidseisen van de hieronder genoemde richtlijn voldoet:

<b>Modellen</b>	XPA 934 / XPA 935 / XPA 936 / XPA 944
<b>Algemene benaming</b>	Print- en aanbrengsystemen
<b>Van toepassing zijnde EU-richtlijn</b>	2014/30/EU (EMC) 2011/65/EU (RohS) in de huidige versie
<b>Toegepaste geharmoniseerde normen, met name</b>	EN 61000-6-4 : 2007 + A1 : 2011 EN 61000-6-2 : 2005 + AC : 2005 EN 61000-3-2 : 2014 EN 61000-3-3 : 2013

Eching, 27.2.2026

Alfredo Sansone  
Head of Supply Chain and  
Operations and Compliance

**EU-Inbouwverklaring**

(Vertaling van de originele versie)

Hiermee verklaren wij, dat Novexx Solutions GmbH  
Ohmstraße 3  
D-85386 Eching  
Duitsland

dat wij de hieronder genoemde niet voltooide machine zodanig ontworpen en geconstrueerd hebben, dat zij aan de volgende veiligheids- en gezondheidseisen van de richtlijn 2006/42/EG bijlage I voldoet (zie tabel „Aanhang bij de inbouwverklaring“).

De relevante technische documenten volgens Aanhang VII bijlage B van de richtlijn 2006/42/EG werd opgemaakt. Wij verbinden ons, om op met redenen omkleed verzoek van de nationale autoriteiten de relevante informatie door te geven. De toezending van documenten geschiedt in elektronische vorm.

De genoemde niet voltooide machine voldoet bovendien aan de bepalingen van de richtlijn 2014/30/EU (EMC) en de richtlijn 2011/65/EU(RoHS, in de huidige versie).

De genoemde niet voltooide machine mag pas in bedrijf worden genomen, wanneer is vastgesteld dat de machine, waarin de onvolledige machine is ingebouwd, aan de bepalingen van de richtlijn 2006/42/EG voldoet.

<b>Modellen</b>	XPA 934 / XPA 935 / XPA 936 / XPA 944
<b>Algemene benaming</b>	Print- en aanbrengsystemen
<b>Van toepassing zijnde EU-richtlijn</b>	2006/42/EC (Machinery Directive)
<b>Toegepaste geharmoniseerde normen, met name</b>	EN ISO 12100 : 2010 EN IEC 62368-1 : 2024/A11 : 2024 EN 415-2 : 1999
<b>Persoon die gemachtigd is om de technische documentatie samen te stellen</b>	Novexx Solutions GmbH (adres zie boven)

Eching, 2.12.2025

Alfredo Sansone  
Head of Supply Chain and  
Operations and Compliance

**Aanhang bij de inbouwverklaring**

Lijst van de voor het in de inbouwverklaring aangegeven product toegepaste en nageleefde fundamentele veiligheids- en gezondheidsbeschermingseisen voor constructie en bouw van machines.

Nummer Aanhang I	Benaming	Niet van toepas- sing	Nage- leefd	Opmerking
<b>1.1</b>	<b>Algemeen</b>			
1.1.2.	Beginnelsen van geïntegreerde veiligheid		X	
1.1.3.	Materialen en producten		X	
1.1.4.	Verlichting	X		
1.1.5.	Ontwerp van de machine om het hanteren ervan gemakkelijker te maken		X	
1.1.6.	Ergonomics	X		
1.1.7.	Bedienerspost	X		
1.1.8.	Zitplaats	X		
<b>1.2.</b>	<b>Besturingssystemen</b>			
1.2.1.	Veiligheid en betrouwbaarheid van de besturingssystemen		X	
1.2.2.	Bedieningsorganen		X	
1.2.3.	In werking stellen		X	
1.2.4.	Stopzetting			
1.2.4.1.	Normale stopzetting		X	
1.2.4.2.	Operationele stop	X		
1.2.4.3.	Noodstop		X	
1.2.4.4.	Complexe machines	X		
1.2.5.	Keuze van de bedienings- of bedrijfsmodus	X		
1.2.6.	Defecten in de energievoorziening		X	
<b>1.3.</b>	<b>Maatregelen ter beveiliging tegen mechanische gevaren</b>			
1.3.1.	Risico van verlies van stabiliteit		X	
1.3.2.	Risico van breuken tijdens het gebruik		X	
1.3.3.	Risico's in verband met vallende of uitgeworpen voorwerpen		X	
1.3.4.	Risico's in verband met oppervlakken, scherpe kanten, hoeken		X	
1.3.5.	Risico's in verband met gecombineerde machines	X		
1.3.6.	Risico's in verband met de verschillende bedrijfsomstandigheden	X		

Nummer Aanhang I	Benaming	Niet van toepassing	Nageleefd	Opmerking
1.3.7.	Risico's in verband met de bewegende delen		X	
1.3.8.	Keuze van de beveiliging tegen risico's in verband met bewegende delen			
1.3.8.1.	Bewegende overbrengingsorganen		X	
1.3.8.2.	Bewegende delen die voor de bewerking dienen			Beschermingsinrichting noodzakelijk <sup>[45]</sup>
1.3.9.	Risico's ten gevolge van niet-gecontroleerde bewegingen	X		
<b>1.4.</b>	<b>Vereiste kenmerken van de afschermingen en beveiligingsinrichtingen</b>			
1.4.1.	Algemene eisen			a
1.4.2.	Bijzondere eisen voor afschermingen			
1.4.2.1.	Vaste afschermingen	X		
1.4.2.2.	Beweegbare afschermingen met blokkeervoorziening			a
1.4.2.3.	Instelbare afschermingen die de toegang beperken	X		
1.4.3.	Bijzondere eisen voor beveiligingsinrichtingen	X		
<b>1.5.</b>	<b>Risico's ingevolge andere gevaren</b>			
1.5.1.	Risico ten gevolge van de elektriciteitsvoorziening		X	
1.5.2.	Risico's door statische elektriciteit		X	
1.5.3.	Risico's ten gevolge van energievoorziening andere dan elektrische		X	
1.5.4.	Risico's ten gevolge van montagefouten		X	
1.5.5.	Risico's ten gevolge van extreme temperaturen		X	
1.5.6.	Risico's door brand		X	
1.5.7.	Risico's door ontploffing	X		
1.5.8.	Risico's door geluid		X	
1.5.9.	Risico's door trillingen	X		
1.5.10.	Risico's door straling		X	
1.5.11.	Risico's door uitwendige straling		X	
1.5.12.	Risico's door laserstraling	X		

<sup>45</sup> Inbouw door systeemintegrator

Nummer Aanhang I	Benaming	Niet van toepassing	Nageleefd	Opmerking
1.5.13.	Risico's door emissie van gevaarlijke materialen en stoffen	X		
1.5.14.	Risico om in een machine opgesloten te geraken	X		
1.5.15.	Risico van uitglijden, struikelen of vallen	X		
1.5.16.	Risico's door blikseminslag	X		
<b>1.6.</b>	<b>Onderhoud</b>			
1.6.1.	Onderhoud van de machine		X	
1.6.2.	Toegang tot bedienersposten en plaatsen waar onderhoud wordt verricht		X	
1.6.3.	Afsluiten van de krachtbronnen		X	
1.6.4.	Handelingen van de bediener		X	
1.6.5.	Reiniging van inwendige delen	X		
<b>1.7.</b>	<b>Informatie</b>			
1.7.1.	Informatie en waarschuwingen op de machine		X	
1.7.1.1.	Informatie en informatiesystemen	X		
1.7.1.2.	Alarminrichtingen	X		
1.7.2.	Waarschuwing voor restrisico's		X	
1.7.3.	Markering op machines		X	
1.7.4.	Gebruiksaanwijzing		X	
1.7.4.1.	Algemene uitgangspunten voor het opstellen		X	
1.7.4.2.	Inhoud van de gebruiksaanwijzing		X	
1.7.4.3.	Verkoopsliteratuur		X	

## GEBRUIKTE LICENTIES

### Open source software

Dit print- & aanbrengsysteem maakt gebruik van open source software. Een lijst van de gebruikte softwarebibliotheken en de toegepaste licenties wordt in de machine opgeslagen en kan via de webbrowser worden gedownload:

► Voer het volgende adres in de webbrowser in:

`http://<hostname>/licenses.zip`

! <hostname> = Hostnaam of IP-adres van de machine

De webserver moet worden geactiveerd (Interface > Netwerk > Services > WEB Server = "Aan").

Het bestand `licenses.zip` bevat een aantal subdirectories, die elk vernoemd zijn naar een gebruikte softwarebibliotheek. Elke subdirectory bevat de open-sourcelicentie die relevant is voor de betreffende software.

# Index van parameternamen en statusmeldingen

## Numerieke tekens

5001 Geen tussenr.gev. [114](#)  
5002 Materiaal einde [114](#)  
5008 Folie einde [115](#)  
5063 Drukrol [115](#)  
5071 Materiaal einde afwikkeing [116](#)  
5072 Materiaal einde afwikkeing [116](#)  
5074 Print module openen [116](#)  
5110 Folie bijna op [116](#)  
5140 Opwikk.besturing [116](#)  
5145 Opwikkelaar vol [117](#)  
5302 Folie beweging [117](#)  
5311 Folie verwijderen! [117](#)  
5314 Folie breuk [117](#)  
5315 Folie diameter [118](#)  
6033 Print Head not supp. [118](#)  
6034 P. Head missing or defect [118](#)  
6036 Printkop niet geverifieerd [118](#)  
6037 Printkop niet geprogrammeerd [118](#)  
9028 System Exception [119](#)  
9036 Initialisering [119](#)  
9038 Geen tussenr.gev. [119](#)

## A

Afdruk manier [52](#)

## E

Etiketlengte meten [52](#)

## F

Folie binnen diam. [54](#)  
Folie breedte [54](#)  
Folie buiten diam. [54](#)  
Folie einde melding [55](#)  
Folie lengte [54](#)  
Foliemeld. Stop [55](#)  
Fotocel type [53](#)

## K

Kleurzijde [54](#)

## M

Materiaal breedte [53](#)  
Materiaal lengte [53](#)  
Materiaal type [52](#)

## O

Opdracht wissen [52](#)

## P

Print contrast [51](#)  
Printsnelheid [52](#)

## S

Spooler wissen [52](#)

## T

Temp. reductie [55](#)

## X

X-as correctie [51](#)

## Y

Y-as correctie [51](#)

Telefoon: +49-8165-925-0 | [www.novexx.com](http://www.novexx.com)

**NOVEXX**«  
SOLUTIONS

**Novexx Solutions GmbH**  
Ohmstraße 3  
85386 Eching  
Duitsland